

149731

149731

149731

-3 JUN.



REGISTRADO
B 68
D

MODELO DE UTILIDAD

por 20 años

por "UN ESTUCHE PARA CUBIERTOS", a favor de PLÁSTICOS CELULÓ-
SICOS, S.A., de nacionalidad española, domiciliada en BARCE-
LONA, Murcia, 35.

=====

MEMORIA DESCRIPTIVA

El presente Modelo de utilidad se refiere a un es-
tuche para cubiertos de constitución muy simple y eficaz, des-
tinado a recibir una serie de cubiertos o útiles de cocina pa-
ra su expendición conjunta.

- 5. Esencialmente, el estuche para cubiertos objeto del presente Modelo comporta una envolvente única de material laminar sintético, ajustada en forma de dos láminas envolventes a un conjunto de alvéolos cada uno de los cuales posee una estructura apropiada a un cubierto u objeto de cocina, tal como puede ser una cuchara, una escurridera u otros, complementándose con una doble solapa superior de cartón o papel fuerte que queda unida por métodos sencillos al envase y que posee un asa, facilitando su transporte.

- 15. La utilidad del estuche objeto del presente Modelo será especialmente sensible en la presentación y expendición de objetos propios de cocina para su venta al público, forman-

14975

- 3 JUN.



do conjuntos de cómoda disposición.

Para su mejor comprensión, se adjunta a título de ejemplo un dibujo explicativo del estuche para cubiertos objeto del presente Modelo de utilidad.

5. La figura 1 es una vista en planta del estuche para cubiertos objeto del presente Modelo, representando la figura 2 una sección por el plano de corte A-A de la figura 1.

Tal como se representa en las figuras, el estuche objeto del presente Modelo está constituido por una doble envolvente laminar de caras -1- y -2- que constituye una serie de alvéolos o cavidades tales como -3-, -4-, -5-, -6- y -7- las cuales están adaptadas a diferentes objetos de cocina, tales como pueden ser cubiertos de diferentes clases, complementándose el estuche por medio de una doble solapa superior de caras laminares -8- y -9-, realizada en cartón, papel fuerte u otro material similar, preferentemente susceptible de recibir impresión gráfica de marca u otros indicativos, uniéndose dicha doble solapa por métodos sencillos al conjunto envolvente inferior, por medio de grapas -10- y -11- u otros medios similares, y siendo

10. 15. 20. característico que dicha doble solapa presente los orificios enfrentados -12- y -13- a efectos de constituir un asa de sujeción y transporte del estuche.

25. Todo cuanto no afecte, altere, cambie o modifique la esencia del estuche descrito, será variable a los efectos del actual Modelo.

N O T A.

Se reivindica como objeto de este registro por Modelo de utilidad:

30. 1.- Un estuche para cubiertos, caracterizado por comprender una envolvente laminar de dos caras enfrentadas entre sí y unidas por sus bordes laterales e inferior determinando

149731

- 3 -

- 3 JUN.



alvéolos sucesivos entre ambas láminas para contener diferentes cubiertos y complementándose superiormente con una doble solapa laminar dotada de un asa de transporte.

Sean cuales fueren las circunstancias que concurran
5. en la esencialidad del Modelo de utilidad, definido en la anterior reivindicación, cuyo objeto es:

2.- "UN ESTUCHE PARA CUBIERTOS".

Consta la presente memoria de tres hojas foliadas, mecanografiadas por una sola cara y de los dibujos adjuntos.

10.

Barcelona, - 3 JUN. 1969

P.A. de PLÁSTICOS CELULÓSICOS, S.A.,

mo.

149751

PLÁSTICOS CELULÓSICOS, S.A.

HOJA ÚNICA

- 3 JUN.

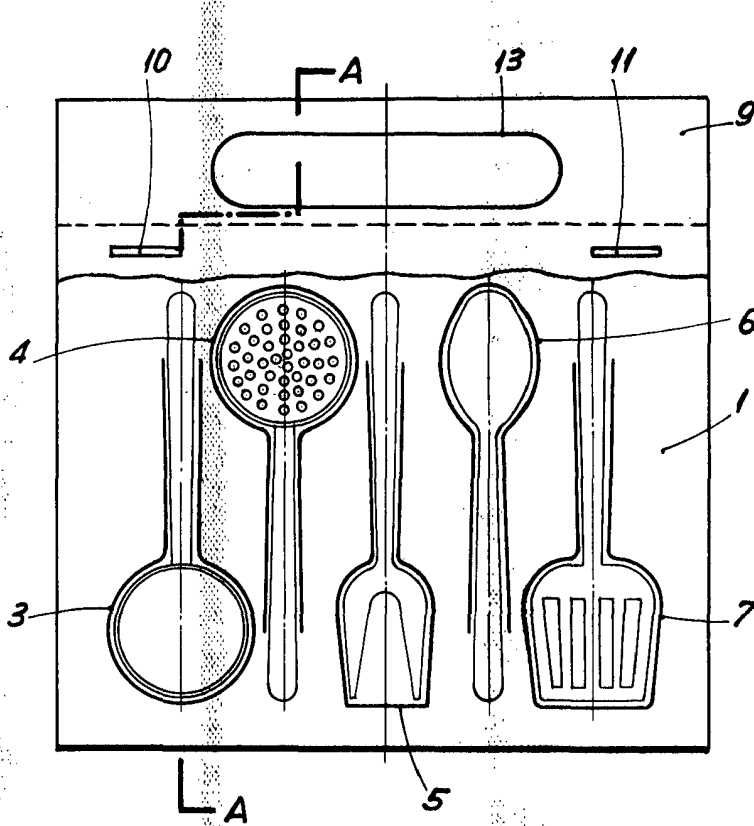

FIG.1

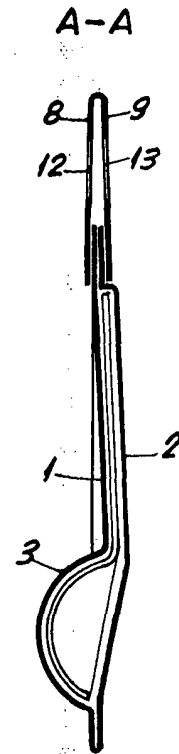

FIG.2

BARCELONA - 3 JUN. 1969
P. A.

ESCALA VARIABLE