

AM/

149702



149702

P A T E N T E D E I N V E N C I O N

a favor de

Don Alejandro RIERA CORDOBA, - domiciliado en BARCELONA

por:

"Perfeccionamientos en la fabricación de sacos de papel"

=====
=====

M e m o r i a D e s c r i p t i v a .

El empleo de sacos de papel se vá generalizando mas cada dia, especialmente para el envasado y transporte de cemento y otras substancias pulverulentas, pero tal como se fabrican actualmente estos sacos tienen el inconveniente

5 de que no pueden utilizarse mas que una sola vez porque



10 los sacos van cosidos por sus dos extremos y para abrir el sa-
co y vaciarlo, es indispensable romperlo por la línea del co-
sido o por otro punto. Esto representa un inconveniente gra-
ve especialmente en épocas de escasez de papel y encarece con-
siderablemente el empleo de estos sacos.

15 Los perfeccionamientos objeto de esta patente van
encaminados a evitar este inconveniente y consisten en fabri-
car el saco con uno de sus extremos dispuesto de manera que
pueda abrirse fácilmente sin romper ni estropear el material
que forma el saco, y luego pueda volverse a cerrar y volver
a utilizar el saco.

20 A este efecto y según los perfeccionamientos ob-
jeto de esta patente, en lugar de cerrar los dos extremos del
saco por medio de un cosido plano se cierra por cosido unica-
mente uno de los extremos del saco, pudiéndose formar en este
extremo una válvula para el llenado del modo usual, mientras
que el otro extremo se cierra doblando hacia adentro los bor-
des de las caras laterales del saco, y formando un fondo pla-
no, análogo al fondo de las bolsas usuales de papel, y lue-
25 go se pega sobre esta parte doblada una tira de papel, que
es la que lo mantiene cerrado. De esta manera con solo rom-
per esta tira de papel por la línea que recubre la junta de
las dos partes dobladas, se abre este extremo del saco sin
romperlo ni estropearlo en lo mas mínimo de manera que pue-
30 de vaciarse el saco y luego volverse a utilizar.

En el plano adjunto se representa esquemáticamente
la manera de cerrar un extremo del saco con los perfecciona-
mientos objeto de esta patente.

35 La figura 1 representa en perspectiva un extremo
sin cerrar de un saco, con fuelle lateral.

Las figuras 2, 3 y 4 indican, en tres fases suce-
sivas, el modo de doblar este extremo del saco para cerrarlo.

La figura 5 indica la aplicación de la tira de pa-
pel engomado que mantiene cerrado este extremo del saco.

40 Las figuras 6, 7, 8 y 9 indican de un modo simi-



lar la manera de cerrar un saco del tipo completamente plano, es decir sin fuelle lateral, y

45 La figura 10 es una sección del fondo del saco representando la aplicación de una tira de papel interior para reforzar el cierre.

50 El otro extremo del saco no representado en estas figuras puede cerrarse de cualquier modo usual y preferiblemente se cierra por medio de un cosido plano doblando al mismo tiempo una de las esquinas del modo ya conocido para formar una válvula para el llenado del saco. De esta manera el saco se llena del modo usual por la válvula después de completamente cerrado por los dos extremos.

55 En la figura 1 se representa un extremo del saco, o mejor dicho del tubo -1- de papel que ha de formar el saco, el cual se supone que es del tipo que presenta un fuelle lateral -2-.

60 Este extremo del saco, se abre como se indica en la figura 2, y luego se doblan hacia dentro las partes -3- de ambos lados según las líneas -4-, como se representa en la figura 3, quedando en el primer momento planas o sin doblar las dos partes superior e inferior -5-. Una vez dobladas las partes -3- se doblan sobre ellas las dos partes -5- según las líneas -6- señaladas de trazo y punto en la figura 3, quedando así el extremo del saco en la forma representada en la figura 4.

65 Preferiblemente el ancho de las partes -3- y -5-, es decir la posición de las líneas de doblar -4- y -6- con relación al borde extremo del saco, se elige de tal manera que las dos partes -5- al doblarlas según la figura 4 no solapen una sobre otra.

70 Una vez doblado el extremo del saco en la forma representada en la figura 4, con objeto de mantenerlo cerrado permanentemente, se pega sobre las dos partes -5- una tira de papel -7-, como se representa en la figura 5, la cual



14 07 0 0

75 mantiene el saco perfectamente cerrado.

Se logra de esta manera un extremo de saco que queda perfectamente cerrado, sin emplear un cosido, y cuando se quiere abrir el saco para vaciarlo, basta pasar la punta de un cuchillo por la línea que corresponde a la unión entre las dos partes dobladas -5- del fondo del saco, cortando según esta línea la tira de papel engomado -7-. Con esto queda abierto el saco sin estropear ninguna de sus partes y una vez vaciado puede volverse a cerrar del mismo modo indicado, aplicando otra tira de papel engomado -7- y volverse a utilizar de nuevo.

Si se desea, para facilitar aun mas la operación de abrir el saco, al cerrar las dos partes -5- y antes de aplicar la tira engomada -7-, se puede colocar según la unión de estas dos partes -5- un cordel, alambre o cinta -8- de modo que para abrir el saco sea suficiente coger este cordel y tirar de él para romper la tira de papel -7- sin necesidad de emplear ningún instrumento cortante.

Cuando el tubo de papel -1- que ha de formar el saco no es del tipo de fuelle lateral sino que es completamente plano como el que se representa en la figura 6, se procede de un modo similar a lo explicado. En este caso se abre el extremo del tubo y se doblan las partes laterales -3- tal como se indica en la figura 7 y luego se doblan también según las líneas -6- las dos partes superior e inferior -5-, quedando el saco tal como se representa en la figura 8. Por último se aplica la tira de papel -7- y si se desea el cordel o alambre -8- según se indica en la figura 9 y queda el saco cerrado, lo mismo que en el caso anterior.

Para obtener un extremo de saco mas reforzado y sin peligro de que se rompa durante el uso o transporte, se puede, cuando el saco está en la situación de las figuras 3 ó 7, introducir en el interior del saco una tira suplementaria de papel engomado -9- (figura 10) que refuerza el cierre por la parte interior y continuar después las operaciones



110 descriptas aplicando la tira exterior -7-. En este caso el fondo del saco queda como se representa en sección en la figura 10; las partes dobladas -5- de las caras laterales del saco quedan aprisionadas entre las dos tiras de papel -7- y -9- quedando así el cierre mucho más reforzado y seguro. El cordel o alambre -8- se ha de disponer por dentro de la tira interior -9- y se puede fijar previamente a esta tira, lo que facilita su colocación.

115 Como ya se ha dicho, el otro extremo del saco puede cerrarse del modo que se desee y preferiblemente se puede cerrar formando una válvula de llenado, de manera que pueda llenarse el saco después de cerrado por los dos extremos y del mismo modo cuando se quiere utilizar de nuevo el saco, se puede proceder a cerrarlo estando el saco vacío y llenarlo luego por la válvula.

125

N O T A

Se reivindica como objeto de esta patente:

130 1) Perfeccionamientos en la fabricación de sacos de papel que consisten en cerrar uno de los extremos del saco doblando sus bordes laterales hacia adentro y formando un fondo plano, análogo al fondo de las bolsas usuales de papel y mantener cerrado este extremo del saco, pegando sobre las partes dobladas una tira de papel, con objeto de que se pueda abrir el saco, simplemente rasgando esta tira de papel y luego volverlo a utilizar, cerrándolo del mismo modo.

135

2) En la fabricación de sacos de papel según la reivindicación anterior, la aplicación de una tira de papel engomado por la parte interior del fondo del saco antes de cerrarlo completamente, con objeto de reforzar el cierre y darle mayor solidez.

140

3) En la fabricación de sacos de papel según las reivindicaciones anteriores, la aplicación por la parte interior de la tira de papel engomado que mantiene cerrado el extremo del saco de un cordel alambre o cinta, aproximadamente



145 según la línea por donde se ha de romper la tira de papel,
de manera que sea suficiente tirar de este cordel para ras-
gar la tira de papel y abrir el saco.

150 4) En la fabricación de sacos de papel según las
reivindicaciones anteriores, la disposición del otro extremo
del saco cerrado de cualquier modo usual, preferiblemente
formando una válvula, de manera que se pueda llenar el saco
por ésta válvula después de cerrado completamente el otro ex-
tremo.

5) Perfeccionamientos en la fabricación de sacos
de papel.

Barcelona 18 de Mayo 1940.

P. A.

Fig. 1.

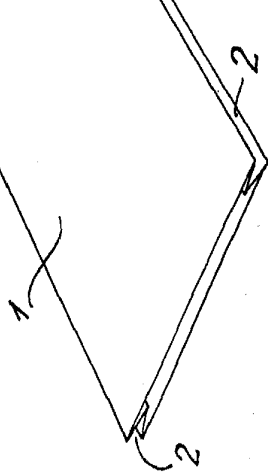

Fig. 2.

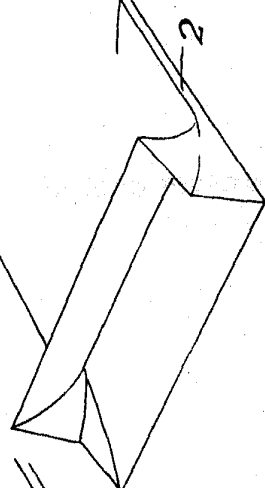

Fig. 3.

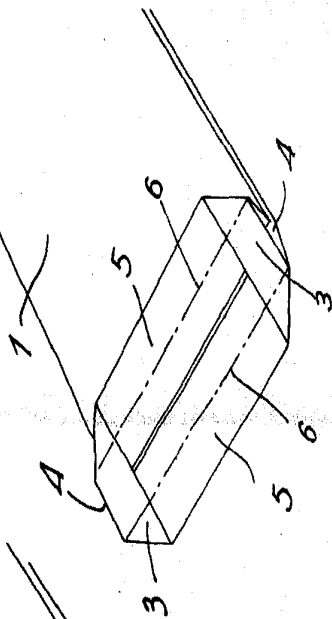

Fig. 4.

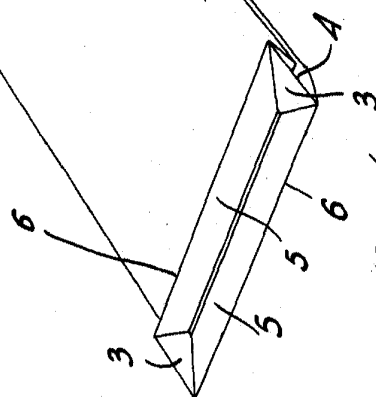

Fig. 5.

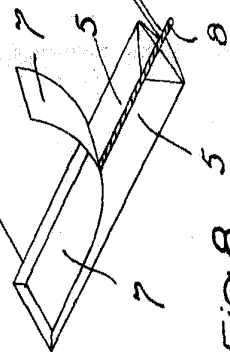

Fig. 9.

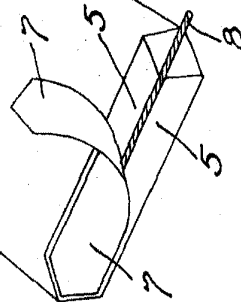

Fig. 8.

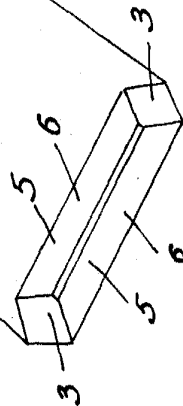

Fig. 7.

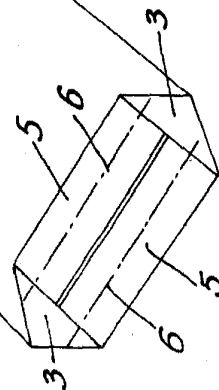

Fig. 6.

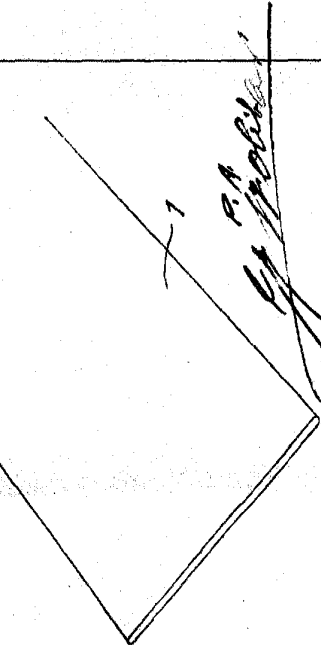
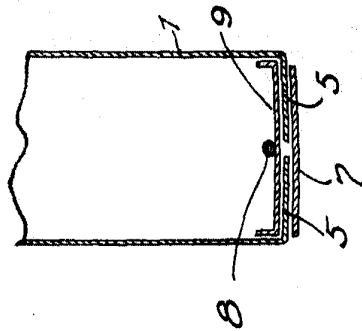

Fig. 10.



A. R. Riera