

149391

149391



MEMORIA DESCRIPTIVA
que se acompaña
a la solicitud de
una PATENTE DE INTRODUCCION por DIEZ AÑOS en España,
a favor de
DON JORGE QUERCHFELD, residente en Valencia, calle Ciscar
nº 28.

P O R

"UN SOPORTE PARA ESTANTERIAS"

Este invento lo explota en Alemania la Casa GEBRUDER
WILLACH, de RUPPICHTEROHE (COLONIA).

149391



La finalidad que con la introducción de esta patente en España se persigue, es la de fabricar en este país el soporte y herrajes del mismo, para toda clase de estanterías, que hasta hace poco se importaban de Alemania, evitando con esto nuevas importaciones, ya que desde ahora se fabricarán en Valencia, lo cual dará lugar al empleo de trabajadores y evitará la salida de divisas del país.

Hasta la fecha no se ha fabricado este artículo en España, por lo que se puede considerar como una nueva industria ó como ampliación de la existente.

Se acompaña un juego de planos con tres dibujos ó figuras señalados con letra mayúsculas de la A a la C, representando el soporte, de distintas maneras con el fin de que se comprenda mejor su construcción y montaje.

La Fig. A representa una estantería con dos de dichos soportes; en ella el nº 1 es una escuadra metálica que se clava ó atornilla sobre el sitio donde ha de ir la estantería, que vista de frente parece o afecta la figura de un triángulo con las puntas redondeadas. Los números 6 y 6 son los orificios para la clavazón. El nº 2 es otra escuadra superpuesta sobre la anterior, que luego se detallará en la Fig. B; los números 3 y 3 son los terminales exteriores de una cruz que lleva la escuadra nº 2 en su parte superior delantera; los números 4 y 4 son fundas de caucho ó material blando que hacen contacto con el tablero del estante por la parte inferior; el nº 5 es un tornillo de presión para sujetar el tablero del estante; los números 6 y 6 son los agujeros para los tornillos de sujeción del soporte, y el nº 8 es el tablero ó estante.

La Fig. B es el mismo soporte descrito en la Fig. A vis-



149391

to de frente sin el estante.

La Fig. C representa el soporte visto de lado para que se pueda apreciar mejor su montaje y funcionamiento. El nº 1 es la escuadra que vá sobre el muro ó pared del mueble; el nº 2 es la segunda escuadra móvil que vá unida a la primera por medio del eje nº 7; el nº 5 es el tornillo de presión que sube ó baja los toques nº 3, que ván revestidos en sus extremos exteriores por unas fundas de caucho ó material blando, para que el contacto de éstas con el tablero de vidrio ó de orisfal que no sea de gran dureza y evitar al mismo tiempo el deslizamiento del cristal.

Hecha la descripción precedente es preciso añadir que los detalles de realización de la idea expuesta, pueden variar, así como cuanto se refiere a las dimensiones del objeto descrito, sin que por ello se altere la esencia de la invención que es la que se desprende de los párrafos que anteceden y la que se reivindica en la siguiente

NOTA

En resumen, LA PATENTE DE INTRODUCCION que se solicita recaerá sobre las reivindicaciones siguientes:

1ª. Un soporte que consta de dos escuadras, una posterior fija y otra anterior movable.

2ª. El soporte antedicho, cuya escuadra anterior vá montada sobre la posterior por medio de un eje que le permite movimiento de sube y baja, el cual se regula por un tornillo fijador.

3ª. El soporte descrito, cuya escuadra anterior lleva en su parte alta un transversal en forma de cruz cuyos extremos exteriores ván revestidos de materia blanda.

4ª. Se reivindica por último como objeto sobre el que ha

- 4 -
149391



de recaer la PATENTE DE INTRODUCCION QUE SE SOLICITA,
"UN SOPORTE PARA ESTANTERIAS".

Todo conforme queda descrito en la presente memoria que
consta de cuatro páginas escritas a máquina por una sola ca-
65 ra y planos que se acompañan.

Madrid 4 de Mayo de 1940.

ALFONSO UNGRIA,

149391



A

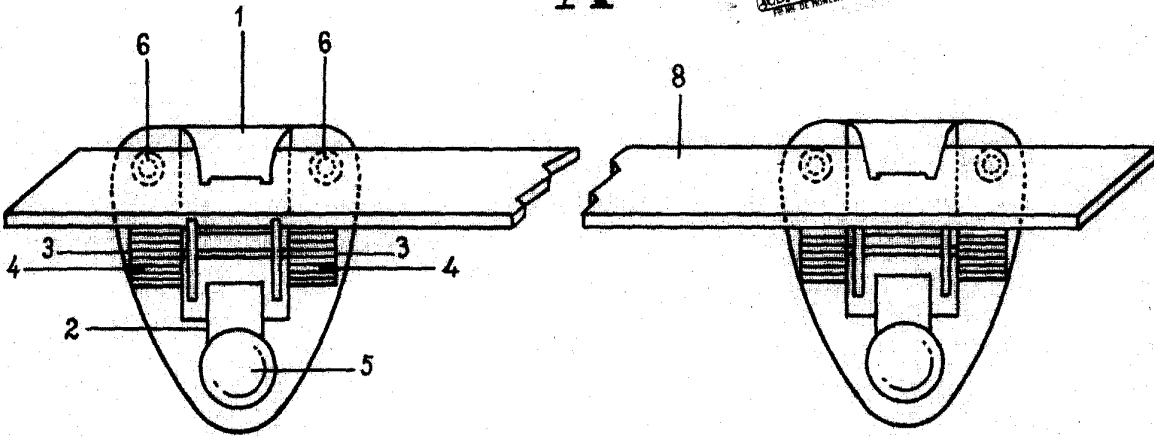

B

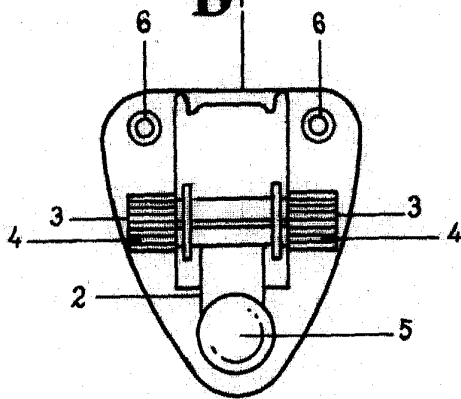

C

