



MODELO DE UTILIDAD

Junkers 435.

149225

Memoria Descriptiva

sobre:

DISPOSITIVO DE ENCENDIDO PIEZOELECTRICO.

Solicitante: JUNKERS & CO. GMBH., entidad alemana, residente en
Junkersstrasse, Wernau/Neckar, Alemania.

La presente invención se refiere a un dispositivo de encendido piezoeléctrico, especialmente para aparatos calentados por gas, con un yunque, como mínimo un cristal piezoeléctrico insertado en un cuerpo de casquillo, un percutor y un martillo, bajo la fuerza de un

5.



- resorte percutor, que, mediante una fuerza que ataca contra el martillo, se puede desplazar para tensar el muelle percusor, habiéndose dispuesto estas piezas coaxialmente entre si en una carcasa plegada como mínimo de un recorte de chapa, siendo la dirección de tensión del martillo y su dirección de trabajo opuestas entre sí, para lo cual, después de desplazar el martillo en un trayecto determinado bajo tensión del resorte percutor apoyado contra al martillo, se deja libre el acoplamiento entre la fuerza que ataca para tensar el resorte percutor y el martillo, de manera que este último golpea contra el percutor.
- 5.
- 10.
- 15.
- 20.
- 25.
- 30.
- Un dispositivo de encendido piezoeléctrico conocido por el solicitante por la patente austriaca 261 791, muestra esencialmente la construcción básica antes descrita y tiene, para desplazar el martillo bajo tensión del resorte percutor apoyado contra el martillo, un pulsador que está dispuesto coaxial a las otras piezas y muestra unos brazos abiertos hacia fuera, que al empujar el pulsador, asientan primeramente sobre la superficie frontal del martillo y después de alcanzarse la tensión previa del resorte percutor se abren hacia fuera de manera que el martillo puede golpear sobre el percutor. También otros dispositivos de encendido piezoeléctricos, ya propuestos por el solicitante, trabajan según el mismo principio básico de manera que la fuerza que ataca contra el martillo, para tensar el resorte de percusión, esté repartida en forma esencialmente igualada. Tales desarrollos de un dispositivo de encendido piezoeléctrico con un pulsador de ataque coaxial



5. contra el martillo o un miembro de accionamiento correspondiente permiten su empleo en conexión con griferías de gas o aparatos calentados por gas solamente cuando están dadas las posibilidades correspondientes de montaje y de accionamiento de manera que esta dado el cometido de crear un dispositivo de encendido piezoeléctrico de fabricación lo más uniforme posible y que tenga una aplicación universal.

10. Este cometido se soluciona, en un dispositivo de encendido piezoeléctrico de la clase mencionada al principio, según la presente invención, porque se dota al martillo de un apéndice que sobresale lateralmente hacia fuera y que, con un extremo libre, pasa a través de un ranura correspondiente en la pared de la carcasa y porque el martillo se puede desplazar, para tensar el resorte percutor, mediante una fuerza que ataca contra el extremo libre del apéndice.

15. Una forma de ejecución preferente puede constituir en que el apéndice del martillo esté formado por una nariz lateralmente sobresaliente cuya superficie de ataque, para la fuerza de desplazamiento, está prevista preferentemente en el mismo plano como la de la superficie percutora del martillo.

20. De esta manera es posible dejar actuar en el martillo una fuerza, para tensar el resorte percutor, que no necesite estar ^{dirigida}/coaxialmente con relación a las otras piezas del dispositivo de encendido. De esta manera es la aplicación de un dispositivo de encendido piezoeléctrico, desarrollado según la presente invención, en muchos casos mas favorable, ya que existe una

25.

30.



mayor adaptabilidad a los distintos casos de montaje.

El objeto de la invención se ha descrito con más detalle en un ejemplo de ejecución a base del dibujo.

5. La figura 1 es una sección longitudinal a través de un dispositivo de encendido piezoeléctrico desarrollado según la presente invención.

La figura 2 es una sección según la línea II-II de la figura 1.

10. La figura 3 es una vista en planta sobre el dispositivo de encendido según la figura 1, girando en 90° alrededor del eje longitudinal y parcialmente cortado.

15. El dispositivo de encendido piezoeléctrico, representado como ejemplo de ejecución, está alojado en una carcasa denominada en general con 10, que, en forma en si conocida, se ha plegado como mínimo de una chapa recortada y tiene una sección esencialmente cuadrada. Según el ejemplo de ejecución la carcasa 10 se compone de una pieza rodeadora 101 plegada en forma de U y de una pieza de pared 102. La chapa recortada de la pieza rodeadora 101 está también dimensionada para formar el fondo 103 mientras la tapa 104 se forma por un dimensionamiento correspondiente de la pieza de pared 102. Dentro de la carcasa 10 se han sujetado axialmente, uno detrás del otro, un yunque 11 y el cuerpo de casquillo 12 insertado allí con una zona final, Dentro del cuerpo de casquillo 12, compuesto preferentemente de material sintético aislante, se han dispuesto, asimismo en forma conocida, una placa final metálica 13,

20.

25.

30.



dos piezoelementos 14 dirigidos uno hacia el otro, una placa de derivación 15 metálica dispuesta entre ambos piezoelementos, una placa final metálica 16 y un percutor 17 que asienta sobre esta última. El cuerpo de casquillo 12 muestra un apéndice lateral 121 para la conexión de un cable de alta tensión para derivar la energía piezoeléctrica. Para esta finalidad está conectada la placa de derivación 15 con una lengüeta de contacto 18. Además se ha alojado desplazablemente en la carcasa 10 un martillo 19, en posición de descanso asentando contra el percutor, que está bajo la fuerza de un resorte percutor 20 que se sujeta entre el lado del martillo 19 opuesto al percutor 17 y el fondo 103 de la carcasa 10. Para desplazar el martillo 19, y con ello para tensar simultáneamente el resorte percutor 20, sirve una fuerza que ataca contra el martillo 19. Para esta finalidad se ha provisto según la presente invención al martillo 19 de un apéndice 191 que sobresale lateralmente hacia fuera que, con un extremo libre, pasa a través de una ranura 21 correspondiente en la pieza de pared 102 de la carcasa 10, de manera que el martillo 19 se puede desplazar por una fuerza que actúe en el epéndice libre 191 del martillo 19 para tensar el resorte percutor 20. En la forma de ejecución preferente, representada en el dibujo, está formado, el apéndice 191 en el martillo por una nariz que sobresale lateralmente, cuya superficie de ataque para la fuerza de desplazamiento esta prevista preferentemente en el mismo plano como la superficie de percusión del martillo 19.



Un dispositivo de encendido piezoeléctrico desarrollado según la presente invención se puede emplear en múltiples formas, ya que su sujeción se puede realizar, por ejemplo, mediante lengüetas de sujeción 105 previstas en la pieza de contorno 101 de manera que una fuerza, a ejercer en un aparato para accionar una pieza a mover, se puede emplear simultáneamente como fuerza de desplazamiento. A este respecto existen múltiples posibilidades de adaptación.

5.

10.

N O T A

Descrita suficientemente la naturaleza del invento, así como la manera de realizarlo en la práctica, debe hacerse constar que las disposiciones anteriormente indicadas son susceptibles de modificaciones de detalle en cuanto no alteren su principio fundamental. También se hace constar que el invento se refiere a una solicitud de patente presentada en Alemania nº P 19 04 692.5 de 31 de enero de 1969, acogándose por lo tanto a los Convenios Internacionales en vigor y siendo lo que constituye la esencia del referido invento, se solicita Modelo de Utilidad por 20 años en España sobre: Dispositivo de encendido piezoeléctrico; caracterizándose por lo siguiente:

15.

20.

25.

30.

1ª.- Dispositivo de encendido piezoeléctrico, especialmente para aparatos calentados por gas, con un yunque, como mínimo un cristal piezoeléctrico insertado en un cuerpo de casquillo, un percutor y un martillo bajo la fuerza de un resorte percutor que, mediante una fuerza que ataca contra el martillo se puede desplazar para tensar el muelle percutor, habiéndose dis-



- puestos estas piezas coaxialmente entre si en una carcasa plegada como mínimo de una chapa recortada, siendo la dirección de tensión del martillo y su dirección de trabajo opuestas entre si, para lo cual, después de desplazar el martillo en un trayecto determinado bajo tensión del resorte percutor apoyado contra el martillo, se deja libre el acoplamiento entre la fuerza que ataca para tensar el resorte percutor y el martillo de manera que este último golpea contra el percutor, caracterizado porque se dota al martillo de un epéndice sobresaliendo lateralmente hacia fuera que, con un extremo libre, pasa a través de una correspondiente ranura en la pared de la carcasa y porque el martillo se puede desplazar, para tensar el resorte percutor, mediante una fuerza que ataque contra el extremo libre del apéndice.
5.
10.
15.

2ª.- Dispositivo según la reivindicación 1, caracterizado porque el apéndice en el martillo se forma mediante una nariz lateralmente sobresaliente cuya superficie de ataque para la fuerza de desplazamiento está prevista preferentemente en mismo plano como la de la superficie percutora del martillo.

20.

3ª.- Dispositivo de encendido piezoeléctrico, tal y como queda sustancialmente descrito en la presente Memoria e ilustrado en los dibujos adjuntos.

25.



Esta Memoria consta de ocho hojas escritas
a máquina por una sola cara.

Madrid,

1969

JUNZERS & CO. GMBH.

GOMEZ ACEBO Y MODER

Por el Firmado: F. Hernández Ruiz

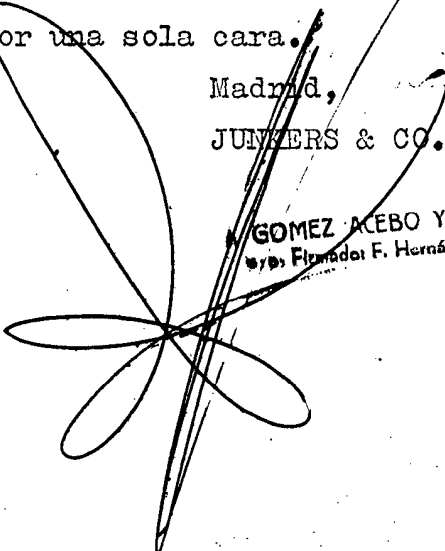

2 JUL 1969



ESCALA VARIABLE

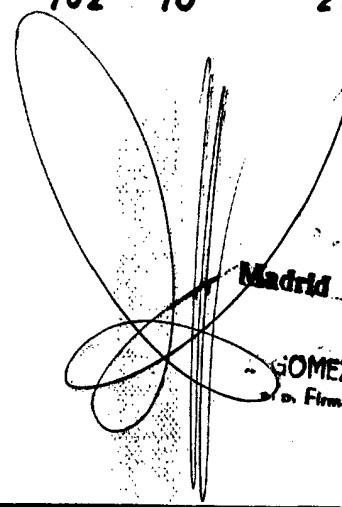
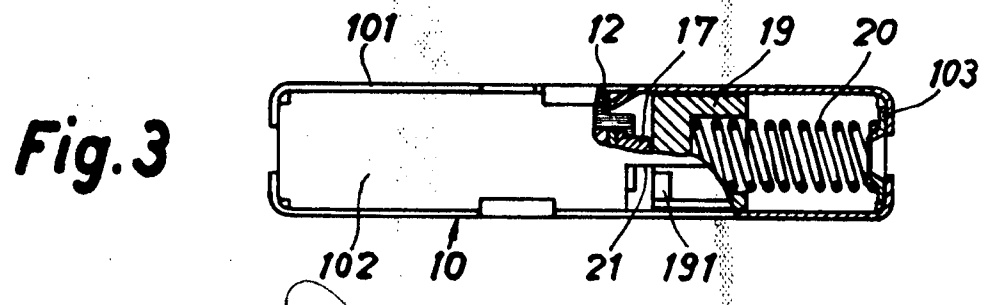
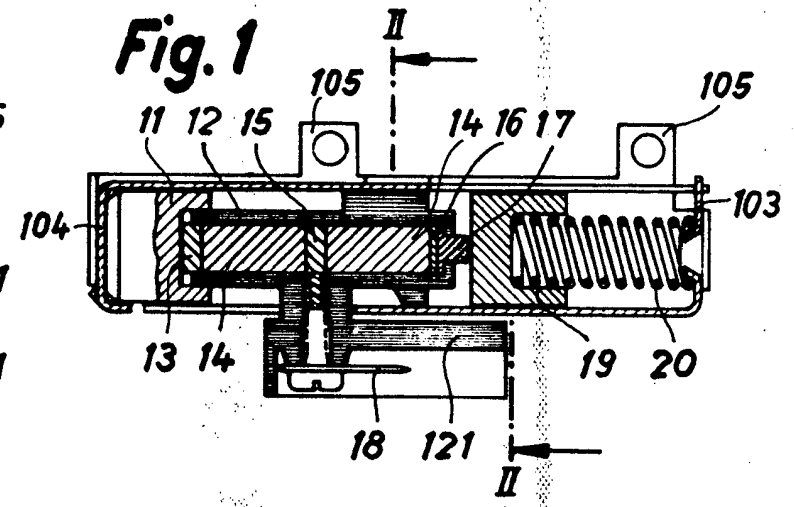
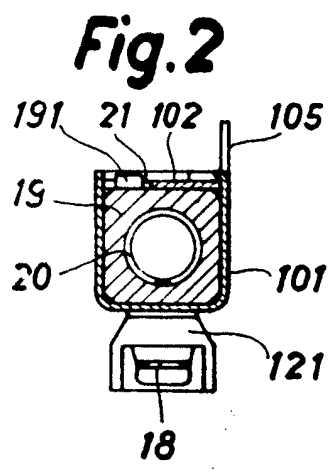

Madrid 2 JUL 1969

GÓMEZ ACEBO Y MODER
Inventor: F. Hernández Ruiz