



149212

M O D E L O
D E
U T I L I D A D

por "COMPROBADOR DE NIVEL", a favor de DOÑA MARIA ANGELES CUBELLS DALMAU, de nacionalidad española, con domicilio en BARCELONA, General Mola, nº 76.

= . =

MEMORIA DESCRIPTIVA

El presente modelo de utilidad se refiere a un comprobador de nivel.

El comprobador de nivel objeto del presente registro, está integrado por un tapón tubular de material moldeado, apto para su fijación por rosca en la pared lateral del depósito de aceite y similares.

El dispositivo de nivel propiamente dicho, está integrado por un cuerpo monopieza de material moldeado, que



- comprende un disco transparente que se fija por su periferia en un rebajo interno del tapón, y que actúa como tapa de cierre de éste y al propio tiempo de visor del aceite. Este disco transparente presenta en su cara de
5. respaldo, tres salientes perpendiculares al plano del disco, y situados según los vértices de un triángulo a partir de cuyos salientes se constituyen tres tramos radiales concurrentes en un punto y que definen un plano
10. paralelo al del disco. Estos tramos radiales operan como elementos de contraste que permiten apreciar el nivel del aceite contenido entre el disco visor y los tramos de contraste citados.

- Con el fin de facilitar la explicación, se acompaña a la presente memoria descriptiva de una lámina de dibujos en la que se ha representado un caso de realización que se cita a título de ejemplo.
- 15.

En los dibujos :

La figura 1, representa una sección diametral del comprobador.

20. La figura 2, es una vista frontal del mismo.

- Haciendo referencia a las figuras, se aprecia en su realización un comprobador de nivel constituido por un cuerpo monopieza formado por un disco visor transparente -1-, y por los tramos radiales de contraste -2-,
25. que forman un plano paralelo al anterior y unido a éste por separadores perpendiculares -3-, todo ello formado y obtenido en una sola pieza.



El disco -1-, está fijado por su periféria en un rebajo interno propio de un cuerpo tubular -4-, que se acopla en la pared lateral del depósito de aceite o similar.

5. En el punto de intersección de los tres tramos -2-, existe un punto coloreado -5- que indica la situación de un nivel medio correspondiente al aceite situado entre ambos planos -1- y -2-.

10. Unos laterales achaflanados -6-, situados en el exterior del cuerpo tubular -4-, permite su fácil manejo en la maniobra de colocación del mismo, en la pared del recipiente.

15. El modelo, dentro de su esencialidad, puede ser llevado a la práctica en otras formas de realización que difieran en detalle de la indicada a título de ejemplo en la descripción y a las cuales alcanzará igualmente la protección que se recaba. Podrá, pues, construirse en cualquier forma y tamaño, con los materiales más adecuados por quedar todo ello comprendido en el espíritu de las reivindicaciones.
- 20.



N O T A

Descrito el objeto y utilidad de la presente invención, lo que se declara como no divulgado ni practicado en España, comprende las siguientes reivindicaciones :

5. 1.- Comprobador de nivel, especialmente destinado para depósitos de aceite, caracterizado esencialmente por el hecho de estar constituido por un tapón cilíndrico roscado para su acople al orificio correspondiente del depósito del motor o máquina, comprendiendo dicho tapón un rebaje anular interno para la retención periférica de un disco visor transparente, que forma parte del nivel propiamente dicho, integrado éste por un cuerpo monopieza formado por el disco antedicho y por un conjunto de tramos radiales que definen un plano paralelo y posterior al disco visor y unido a la cara de respaldo de éste por tramos perpendiculares separadores, que constituyen un espacio entre ambos planos, en los cuales queda situado el aceite, apreciándose el nivel por contraste, contra los tramos radiales, cuyo punto de concurrencia, que se corresponde con el centro del disco visor, está coloreado para constituir una
- 10.
- 15.
20. referencia de nivel medio.

2.- Comprobador de nivel.

- 3 JUN



Según se describe y reivindica en la presente memoria descriptiva que consta de 5 hojas foliadas y escritas a máquina por una sola cara, acompañada de los dibujos reglamentarios.

5.

Madrid, a 3 JUN. 1969

p.a.

[Faint, illegible text]



Fig. 1

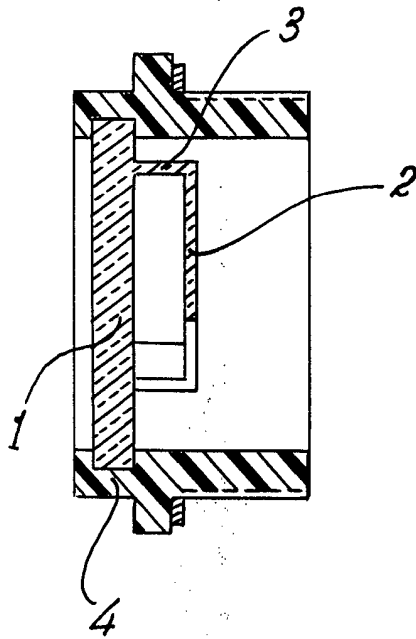
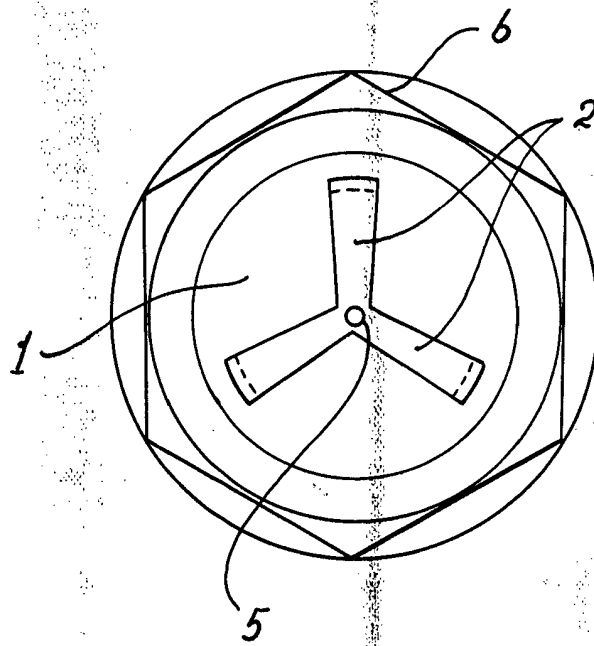

Fig. 2



Madrid, a 13 JUN. 1969

p.a.

JAIMÉ ISERN