

149194

N.
P.V.



SECCION TECNICA
CLASIFICACION I. P. G.
CLASE A 63
SUBCLASE H

M O D E L O D E U T I L I D A D

por VEINTE años

en España, a favor de Don JESUS MARIA IRIBAR SA
LEGUI, de nacionalidad española, residente en -
calle Aldamar, nº 31-3º GUEZTARIA (Guipuzcoa); -
cuyo Modelo de Utilidad se refiere a:

" MECANISMO PERFECCIONADO PARA PIANO
INFANTIL ".

.-----oOo-----.

El Modelo se refiere en genral con --
la fabricación de pianos infantiles y más en par-
ticular, y esto a título de nuevo resultado in-
dustrial, comprende un mecanismo perfeccionado
para piano de cola infantil.

5.-

Una de las características principales
del Modelo afecta a la disposición de las vari-
llas sonoras, que se instalan y fijan sobre la
tapa superior del piano en una posición y a la

10.-

altura conveniente, de manera tal que cada golpea-
dor coincida con las varillas sonora correspondien-
te cuando son impulsadas por el movimiento de sus



3 JUN

-2-

respectivas teclas.

De acuerdo con otra característica del Modelo, se ha previsto que los golpeadores ocupen una posición horizontal sobre sus correspondientes teclas y en su construcción se les ha dotado de un resalte que permite obtener una mejor impulsión sobre las varillas sonoras.

5.-

Una vez se haya comprendido con mayor claridad el conjunto del Modelo, otros detalles y características del mismo, se irán poniendo de manifiesto en el transcurso de la descripción que se dá a continuación, en la que se exponen los detalles más particulares del Modelo, como, asimismo, de los medios que para su puesta en práctica pueden emplearse. Estos detalles se dan a título de ejemplo, haciendo referencia a un caso posible de realización práctica, pero el Modelo no queda limitado, exactamente, a los detalles que aquí se exponen, debiendo ser considerada, por tanto, esta descripción, desde un punto de vista ilustrativo y sin limitaciones de ninguna clase.

10.-

15.-

20.-

Una idea más amplia de la invención la proporciona la descripción siguiente, en la que se hace referencia a la lámina de dibujo ilustrativo que a esta memoria se acompaña, y en la que de manera un tanto esquemática y exclusivamente por vía de ejemplo, se representan los detalles preferidos por el invento.

25.-

30.-

En estos dibujos que se usan marcas de -



5.- referencia semejantes para indicar piezas, conjuntos o partes, que se corresponden en las distintas vistas presentadas, cuyas piezas, detalle y organización se definen de una manera específica en el transcurso de esta memoria y después se concretan en las notas reivindicatorias finales.

En dichos dibujos:

10.- La Figura representada, demuestra de una manera un tanto esquemática, una disposición de piano de cola infantil que ha sido perfeccionado de acuerdo con las normas propuestas por el Modelo, dotándole del mecanismo perfeccionado que ha sido descrito.

15.- En éste dibujo se señala con el número -1- la tapa del piano que lo cierra superiormente, sobre cuya tapa y por su plano inferior se encuentra fijado el elemento de soporte -2- que suspende la varilla sonora -3-. Dicho soporte -2-, se encuentra superpuesto y fijado a una pieza de cuña que lo mantiene inclinado al igual que a la varilla sonora -3- la cual formará un ángulo agudo con el plano inferior de la tapa -asegurando la correcta recepción del impacto - del golpeador -5-, que articula por su extremo -6- y en su brazo -7- cuenta con un resalte -8- que toma apoyo directo sobre el extremo interno -9- de la tecla correspondiente -10-, la cual, a su vez, toma apoyo en el elemento laminar -11-, sobre el que bascula impulsado al golpeador -5-.

20.-

25.-

30.-



5.- Se comprenderá fácilmente, después de observar los dibujos y la descripción precedente, que la actual concepción proporciona una construcción sencilla y efectiva, susceptible de poder ser llevado a la práctica con gran facilidad, asegurando la obtención de una manufactura relativamente barata.

10.- Este detalle de economía adquiere gran importancia si se considera en los términos de una producción en escala, ya que es evidente, que el mercado puede absorber en cantidades muy considerables el objeto que constituye la inmersión y cualquier pequeño ahorro, puede adquirir elevadas proporciones.

15.- Se reitera, que en el objeto que constituye el actual Modelo serán susceptibles de introducirse todas aquellas modificaciones de detalle que las circunstancias y la práctica pudieran aconsejar, siempre y cuando que, con las variantes -
20.- que se introduzcan, no se cambie, altere o modifique la esencialidad del objeto descrito.

N O T A

25.- Se declara como de propiedad y novedad para todo el territorio español, el contenido de las siguientes:

REIVINDICACIONES

30.- 1º Mecanismo perfeccionado para piano infantil, en el cual las varillas sonoras se encuentran sujetas al piano inferior de la tapa superior del piano, de manera tal que los golpea



dores coincidan con sus respectivas varillas, al ser impulsadas por el movimiento de las teclas correspondientes.

- 5.- 2º Mecanismo perfeccionado para piano infantil, caracterizado porque los órganos golpeadores se encuentran dispuestos en posición horizontal sobre sus respectivas teclas, caracterizandose además dichos golpeadores por contar en su plano de apoyo sobre la tecla, con un resalte para lograr una mejor impulsión sobre las varillas sonoras.
- 10.-

3º " MECANISMO PERFECCIONADO PARA PIANO INFANTIL ".

- 15.- Todo ello conforme se describe y reivindica en el presente memoria que consta de CINCO hojas escritas a máquina por una sola de sus caras y dibujos que la ilustran.

Madrid, 3 de Junio de 1.969

M. GONZALEZ VACA

P.F.

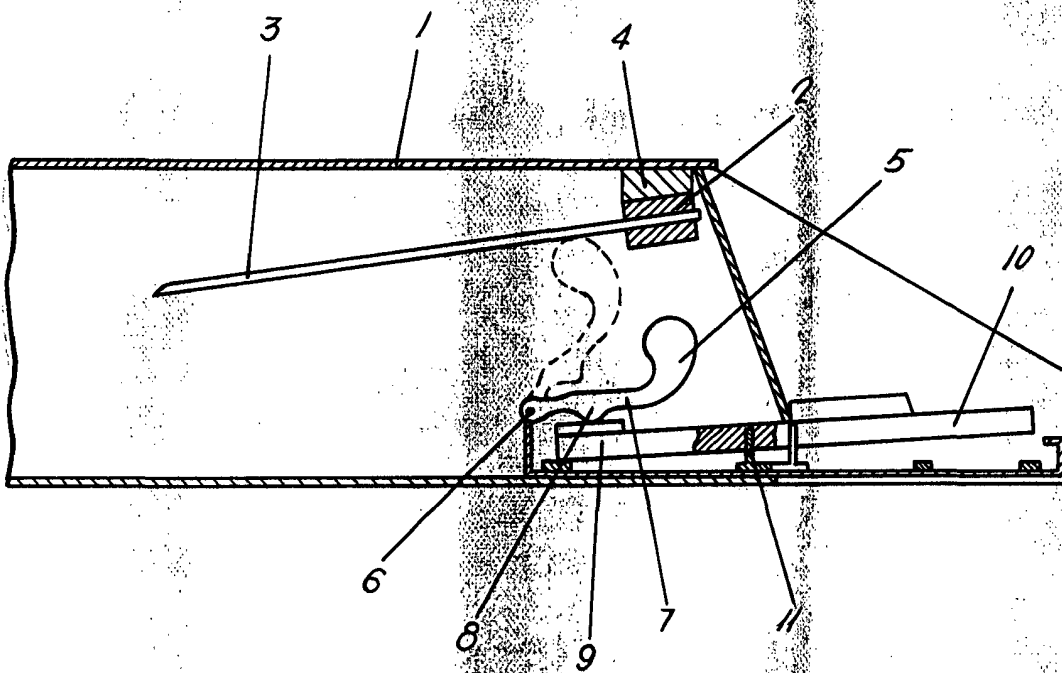

MADRID 3 JUNIO 1969
E. GONZALEZ YANCA
P. A. G.

ESCALA VARIABLE