



149092

MODELO DE UTILIDAD

por V E I N T E años
a favor de KAPLAX, S.L.
de nacionalidad española
residente en Madrid.- Nenufar, 15
per:
"AUTOMOTOR DE JUGUETE PERFECCIONADO".-



El Modelo de Utilidad objeto de la presente memoria se refiere, como su titulo indica a un vehiculo automotor con pista cerrada, que reúne unas cualidades de utilizacion que hacen de el elemento apreciado por el publico infantil que preferent mente se dirige, tanto por su perfecto acabado como por la lograda eficacia y real apariencia de sus movimientos, esto unido a que al conformarse preferente-mente en materiales moldeables se consigue una economia muy superior a todo lo conocido.

5.-

10.-

Esencialmente consiste la presente invención, en la disposicion por tramos de una via en forma de tunel, abierto por la parte inferior y que lateralmente dispone de dos placas continuas paralelas independientes, por las que recibe el vehiculo la corriente electrica necesaria para su

15.-

marcha del motor que comporta, disponiendo para su marcha de dos ruedas de goma sobre eje transversal y dos balles-tillas en toma constante con las dos piezas de conduccion electrica, llevando otras dos en la parte delantera como guia. La union entre tramos de via esta estudiada para conservar la continuidad de la pista metalica quedando en contacto de dicha union sendas pestañas dobladas, entre la placa comportadora del pitón y la adyacente comportadora del orificio.

20.-

25.-

Para la mejor comprensión del invento que se precogniza se acompaña una hoja de planos en la que en dos figuras se detalla suficientemente la constitución y disposicion de sus elementos componentes asi como su funcionamiento en un ejemplo de realización practica no limitativo

La numeracion que acompaña a las figuras tiene el mismo significado para ambas, todas ellas, siendo este el



siguiente:

- 1.- Tunel.
- 2.- Placas metalicas.
- 3.- Conformación lateral.
- 5.- Conformacion lateral.
- 5.- Piton.
- 6.- Orificio.
- 7.- Vehiculo.
- 8.- Motor.
- 10.- Ruedas.
- 10.- Contactos.
- 11.- Remaches.
- 12.- Guías.

El vehiculo (7) movido por motor electrico (8) alimentado por pilas exteriores, mueve el eje transversal y las ruedas (9) con lo que avanza por la via cubierta (1) que comporta dos pistas metalicas (2) paralelas de las que recibe la alimentación electrica por medio de unas balles-
tillas en toma constante (10) disponiendo de las (12) como
guia, remachadas al vehiculo independientemente en (11).

Los cuerpos de via-tunel (1) se unen entre si por un par de prolongaciones complementarias de que dispone cada una en ambas extremos, consistente una de ellas en un pitón y la otra en el orificio correspondiente (6) estando en contacto las pestañas (3) y (4) solidarias con las pistas (2) para asegurar la continuidad de la alimentacion electrica al vehiculo.

Seran independientes del objeto de la presente invencion, los materiales, forma, colores y dimensiones, tanto absolutas como relativas y en general todo cuanto no altere.



cambie o modifique la esencialidad de la invención.

Descrita suficientemente la naturaleza y objeto de este Modelo de Utilidad, se hace constar que las características esenciales sobre las que han de recaer la concesión del mismo están comprendidas en las siguientes:

5.-

REIVINDICACIONES

1ª.- Automotor de juguete perfeccionado, caracterizado por comprender una vía túnel abierta por la parte inferior y en circuito cerrado por el interior de la cual se han dispuesto dos pistas metálicas paralelas para la alimentación exterior por pilas, de las cuales toma corriente por medio de dos ballestillas un vehículo que discurre interiormente por dichas pistas para lo cual, ha sido provisto de dos ruedas y de un motor eléctrico, así como de otras dos ballestillas aisladas para guía.

10.-

15.-

2ª.- Automotor de juguete perfeccionado, caracterizado por comprender, según reivindicación anterior, los tramos de vía-túnel unidos por dos pares de prolongaciones, una en cada extremo, provista una de ellas de un pitón y la otra de un orificio correspondiente habiéndose previsto unas pestañas metálicas solidarias con cada una de las pistas, que debidamente vueltas sobre las prolongaciones de enganche permiten, al quedar en contacto, la continuidad de la alimentación eléctrica.

20.-

25.-

3ª.- AUTOMOTOR DE JUGUETE PERFECCIONADO.-



Todo ello tal y como se describe y reivindica en la presente memoria que consta de CINCO hojas escritas a maquina por una sola de sus caras y planos que la ilustran.

Madrid, 30 de Mayo de 1.969

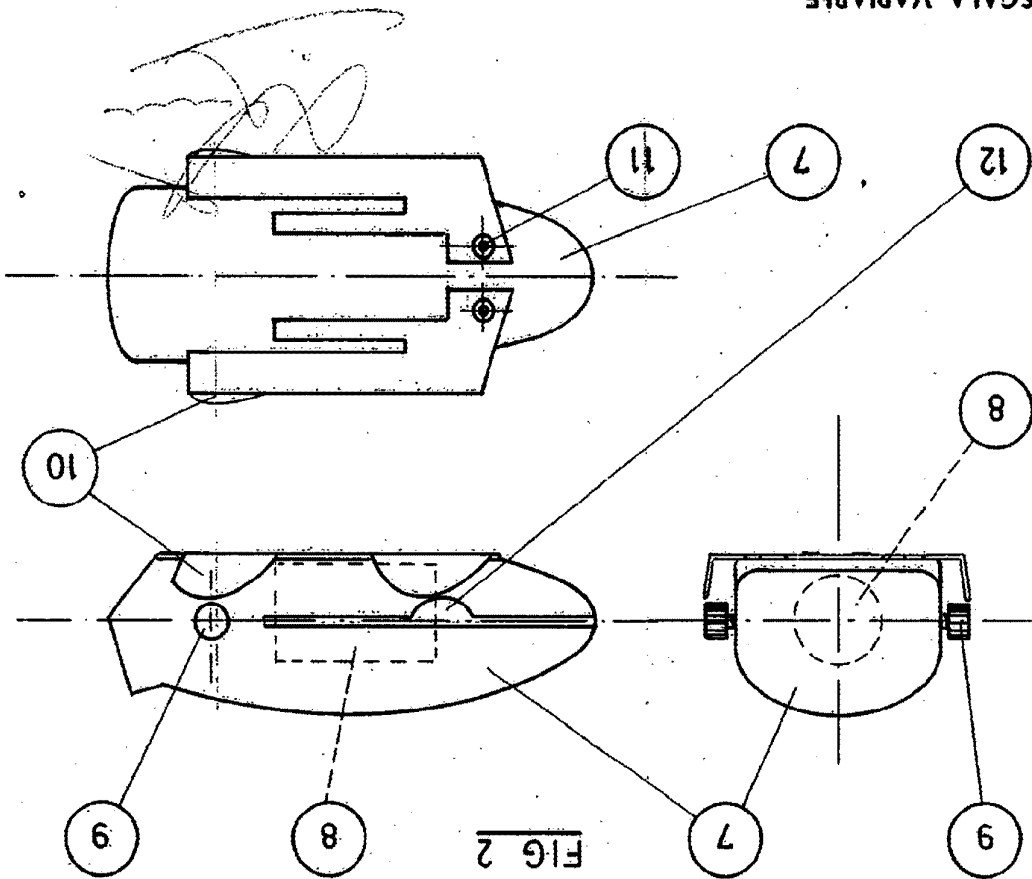

FIG 2

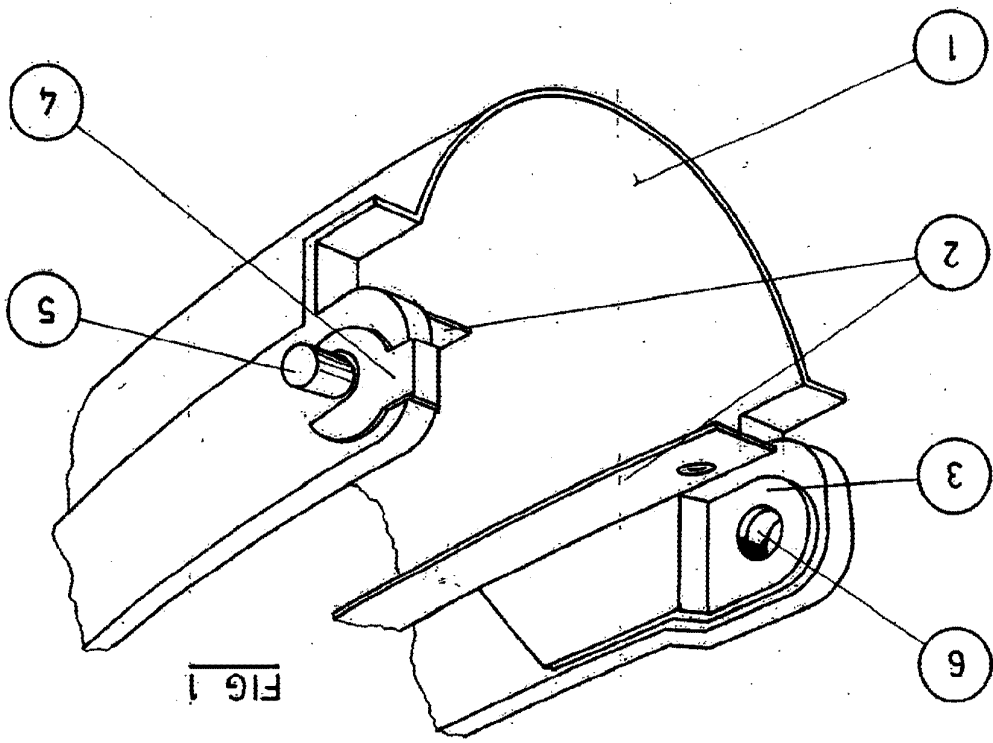

FIG 1

