



148978

PATENTE DE INTRODUCCION

por 10 años

para "Un procedimiento de construcción de molinillos para café y análogos" - - - - -

a favor de D. José GONZALEZ GASTON, de nacionalidad y residencia españolas.

- - - - -

MEMORIA DESCRIPTIVA

5 La patente de introducción a que se refiere la presente memoria descriptiva está destinada a garantizar la explotación exclusiva de un procedimiento de construcción de molinillos de los que se emplean para moler granos de café y de otras materias análogas, con el cual procedimiento se consigue modificar esencialmente las cualidades de esta clase de aparatos conforme se verá en el curso de la presente memoria.

10 El procedimiento de que se trata consiste fundamentalmente en formar la caja de los molinillos de plancha de aluminio o de una aleación en que prepondere el aluminio, mediante las operaciones necesarias para dar a dicha plancha la configuración debida para constituir las mencionadas cajas, que pueden tener forma variable y ser por lo tanto prismáticas o cilíndricas.

20 Estas operaciones se realizarán por medio de máquinas y herramientas apropiadas para cortar, configurar y hender las referidas planchas, con el fin de constituir las paredes de los recipientes o cajas, uniéndolas mediante agrafado, roblonado o por cualquier otro medio de afianzamiento con los fondos.

Las tapaderas, que también se construirán de plan-



cha de aluminio, se obtendrán por operaciones análogas a las antes referidas, pudiendo disponerse para su unión con las cajas un cierre de bayoneta o de cualquier otro sistema.

Los demás órganos de los molinillos, como son los útiles desmenuzadores y las manivelas, podrán disponerse como ordinariamente con cualquier clase de materiales apropiados.

En los dibujos adjuntos se representa, por vía de ejemplo, un caso de construcción de un molinillo para café, con la tapadera separada de la caja.

Esta caja se ha construido mediante la curvatura de la plancha de aluminio en forma cilíndrica para constituir el cuerpo 1 del molinillo, y el fondo 2 está unido a la pared de dicha caja formando un borde en 3.

La tapadera 4 lleva un reborde 5 unido a la cúpula 6, y esta cúpula tiene su remate 7 afianzado a la misma por medio de roblonado, estando establecido en este remate la boca de alimentación del molinillo.

En el reborde 5 de la tapadera se disponen los huecos como 8 para formar cierre de bayoneta con unos salientes como 9 dispuestos en la pared de la caja.

Por el procedimiento de construcción descrito se modifican esencialmente las cualidades de los molinillos construidos hasta el presente, obteniéndose un resultado industrial nuevo por el hecho de que, siendo construidas de aluminio las paredes y la tapadera de los recipientes, se evita tener que pintarlas, y por otra parte resulta una limpieza notable en tales aparatos en beneficio de la higiene y sencillez de su entretenimiento, aparte de la ligereza de su conjunto.

NOTA

Por la patente de introducción a que se refiere la presente memoria descriptiva se REIVINDICA:

1.- La explotación exclusiva de un procedimiento de construcción de molinillos para café y análogos, que esencialmente se caracteriza por el hecho de formar con plancha de aluminio o de aleaciones de aluminio, en todo o en parte, las paredes, cúpulas y sus anexos de los recipientes del molinillo, empleando para ello las máquinas y herramientas cortadoras y configuradoras de dichas planchas para dar forma cilíndrica o prismática especialmente al cuerpo de las cajas o recipientes.

2.- La explotación exclusiva del objeto de la



- 3 -

148978

patente, sean cuales fueren las circunstancias que concurran con su esencialidad definida en la anterior reivindicación, cual objeto es:

70 "Un procedimiento de construcción de molinillos para café y análogos".

Consta la presente memoria de tres hojas foliadas, escritas por una sola cara.

Barcelona, 2 de Enero de 1940.

Año de la Victoria

P. p. de D. José GONZALEZ GASTON.

[Handwritten signature]

142800

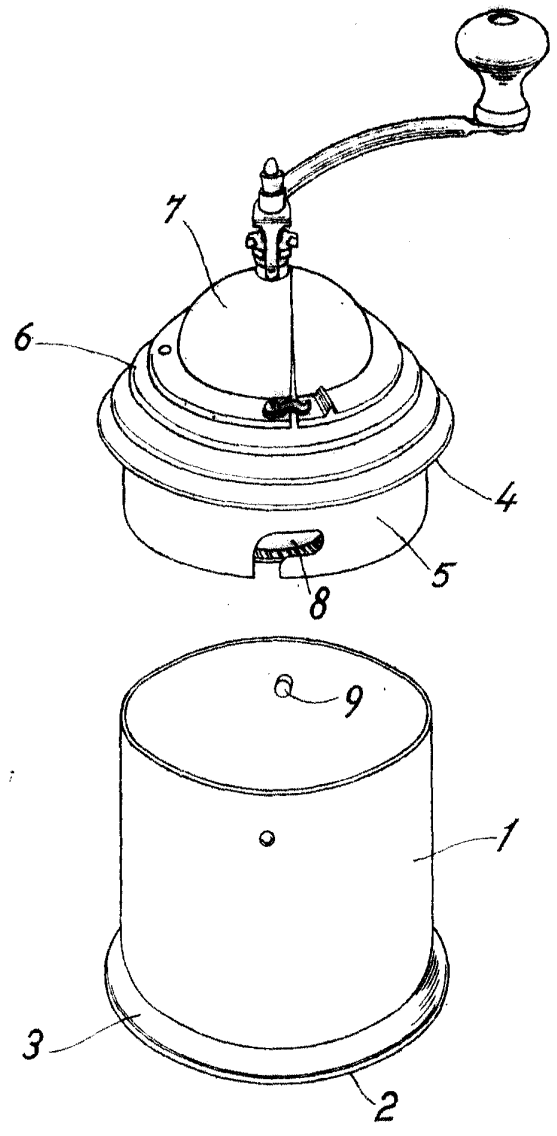

Bureau