



MODELO DE UTILIDAD

que por veinte años se solicita para España y sus Provincias de Ultramar, a favor de ELEMENTOS METALICOS DE URBANIZACION, S.A., con domicilio en PALMA DE MALLORCA (Balears), calle de Héroes de Manacor, nº 186, por : "UN EXPOSITOR PLEGABLE PARA QUIOSCOS".

Memoria descriptiva

El objeto de la presente solicitud de Modelo de Utilidad, se refiere a un expositor plegable, aplicable a quioscos, especialmente quioscos destinados a la venta de prensa, libros, flores y objetos en general, que constituye una novedad con características esenciales que proporcionan



sobre lo actualmente conocido, las ventajas siguientes :

10 a.- Posibilidad de apertura y cierre cómodos sin necesidad de recoger la mercancía y sin tener que recomponer la exposición al abrir, pues basta liberar cerradura o cerreros y girar las hojas de puerta para que quede listo y a punto de servicio.

15 b.- Se logra un gran espacio destinado a autoservicio y disposición de distancias y proporciones de acuerdo con las normas derivadas de los estudios de aprovechamiento racional de movimientos.

c.- Ello posibilita reducir la fatiga de los servidores del quiosco, aumentando el rendimiento.

20 d.- Aporta gran capacidad de autoservicio, con superficie abierta al público doble de la que posee el quiosco cerrado.

e.- Determina gran capacidad de exposición con paredes acristaladas en toda la superficie del quiosco.

f.- Las hojas formativas presentan superficie expositiva en sus dos caras.

25 En la adjunta colección de planos, para facilidad



de la descripción y sin caracter limitativo alguno, por lo tanto, se ha representado una forma de ejecución industrial del expositor de que se trata.

La figura 1 representa un vista perspectiva frontal de un quiosco con cierre perfeccionado.

La figura 2 representa una vista en planta, correspondiente estas dos figuras en posición de "abierto".

La figura 3 representa una vista perspectiva frontal de un quiosco, con cierre perfeccionado, en posición de "cerrado" y

La figura 4 representa la correspondiente vista en planta.

Como puede apreciarse, el aparato, constitutivo del invento que se preconiza, comprende dos hojas (1) y (2) montadas de modo que son susceptibles de giro sobre eje vertical y de manera que despliegan según se indica con flechas, quedando abiertas, o bien pliegan quedando cerradas obturando el hueco central del quiosco (3) cuyo cierre puede asegurarse con cerradura, candado, cerrojo, etc.

Las hojas constitutivas están formadas por arma-

16 MAR 1963

zón rectangular de largueros (4) y travesaños (5) con las caras exteriores acristaladas y con entrepaños (6) y eventual dotación de atriles (7) para soporte de los libros, periodicos, cajas y artículos a exponer.

50 De las dos caras de que cada hoja vitrina cuenta, la exterior acristalada queda en exposición permanente cualquiera que sea la posición bien abierta o cerrada del quiosco y la otra cara sin acristalar al abrir el quiosco, queda dispuesta para autoservicio.

55 Descrita suficientemente la invención, así como la manera de realizarla prácticamente, debe hacerse constar que la misma es susceptible de toda clase de modificaciones de detalle, en tanto que estas no alteren su fundamento.

60 N O T A

En resumen, el Modelo de Utilidad que por veinte años se solcita para España y sus Provincias de Ultramar, debiera recaer sobre las siguientes:

REIVINDICACIONES

65 1ª.-"UN EXPOSITOR PLEGABLE PARA QUIOSCOS", caracterizado porque el hueco frontal del quiosco es susceptible



de cierre y obturación, por giro sobre eje vertical de dos ho-  
jas que van dispuestas en los laterales de dicho hueco, con gi-  
ro de 180º, de modo que pueden adoptar posición plegada, cerran-  
do y desplegada, o sea con el quiosco abierto, siendo estas dos  
70 hojas elementos conformados por un armazón constituido por lar-  
gueros y travesaños planos acoplados rectangularmente, girando  
como se ha dicho, sobre eje vertical, y acondicionadas para  
autoservicio y exposición.

2ª.-"UN EXPOSITOR PLEGABLE PARA QUIOSCOS", según rei-  
75 vindicación anterior, caracterizado porque las hojas formadas  
por el marco de listones descrito, van acristaladas por una  
de sus caras y llevan entrepaños separados y funcionalmente  
según los objetos a distribuir o exponer, y poseen, eventual-  
mente, atriles, pudiendo, por lo tanto, presentar exposición  
80 por un lado y autoservicio por el otro.

3ª.-"UN EXPOSITOR PLEGABLE PARA QUIOSCOS".

tal y como queda descrita y reivindicada la presen-  
te Memoria descriptiva, que consta de cinco hojas foliadas y  
mecanografiadas por una sola cara, a la que la ilustran los  
dibujos que la acompañan.

Madrid, a 16 MAR 1968

*Carlos de Heredia*

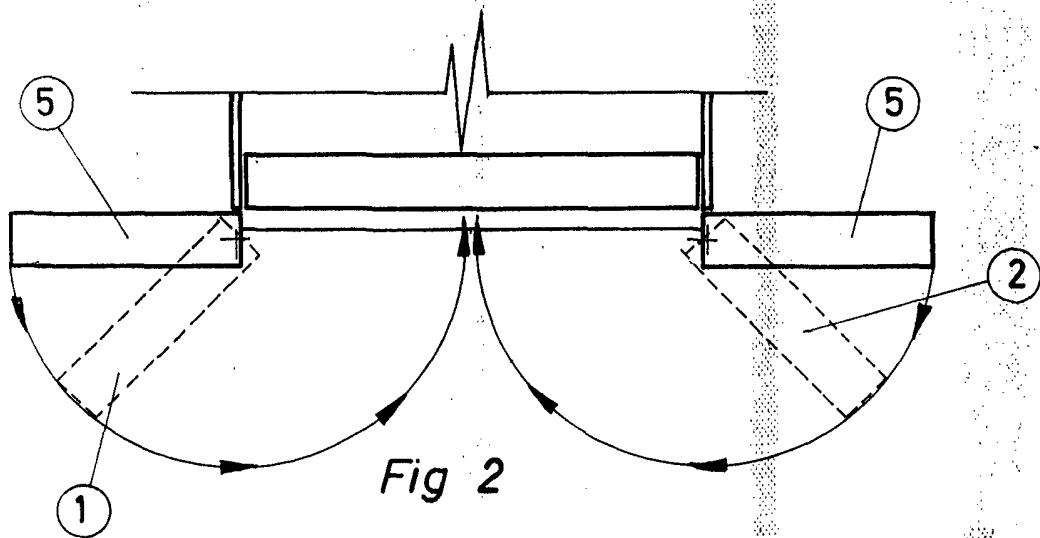
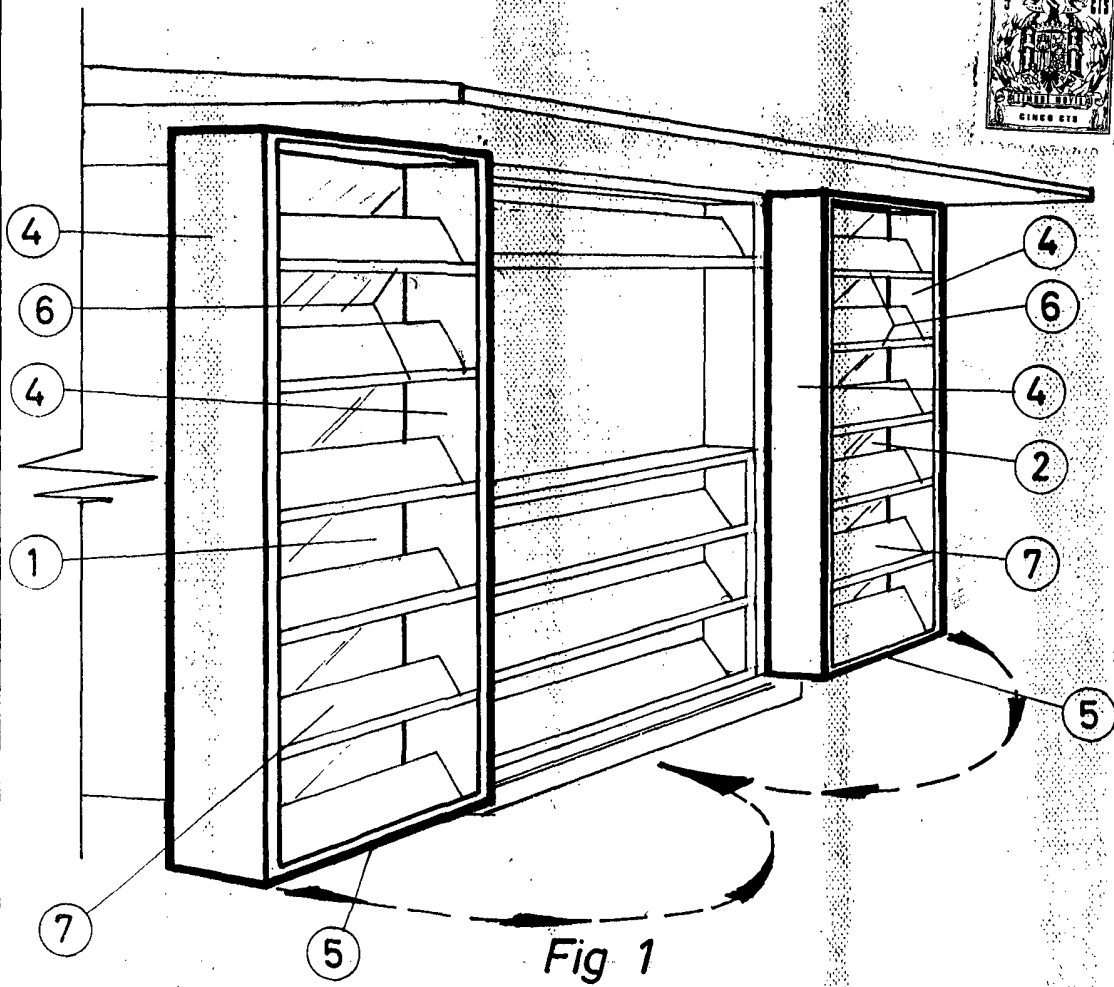

MADRID

ESCALA VARIABLE

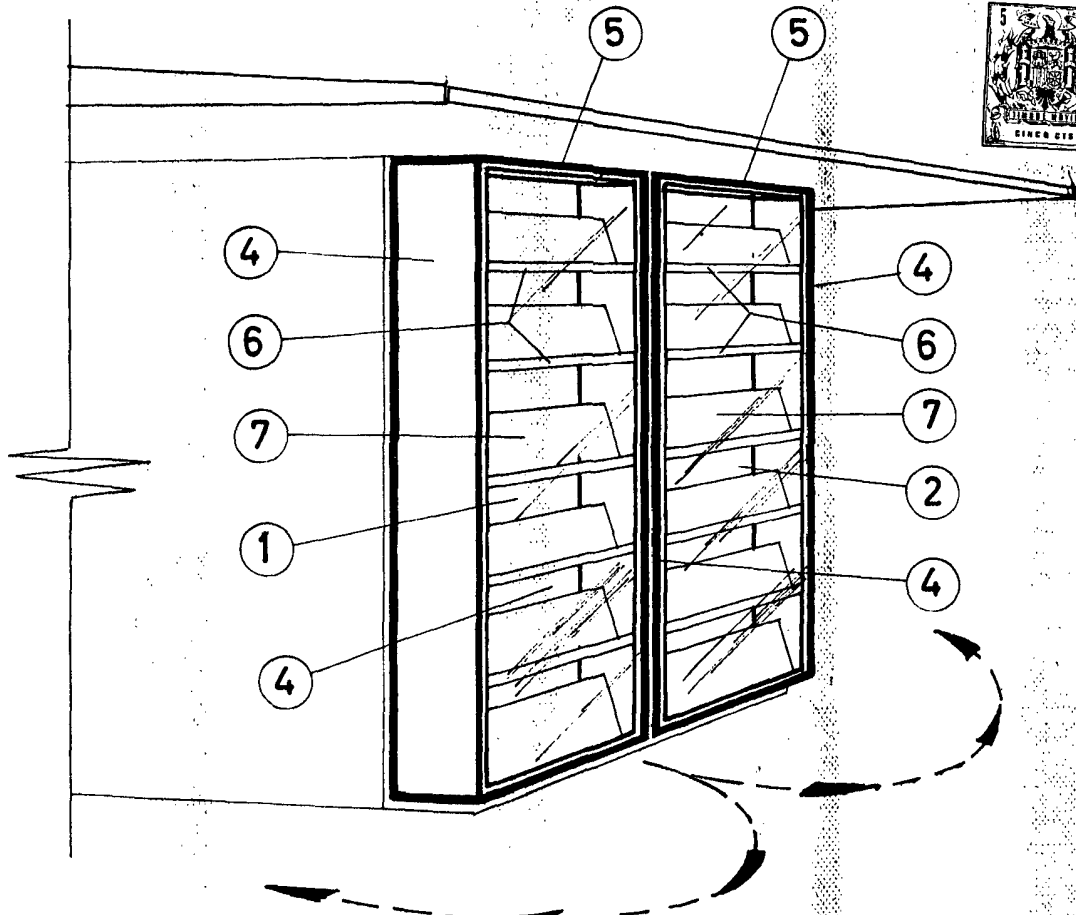

Fig 3

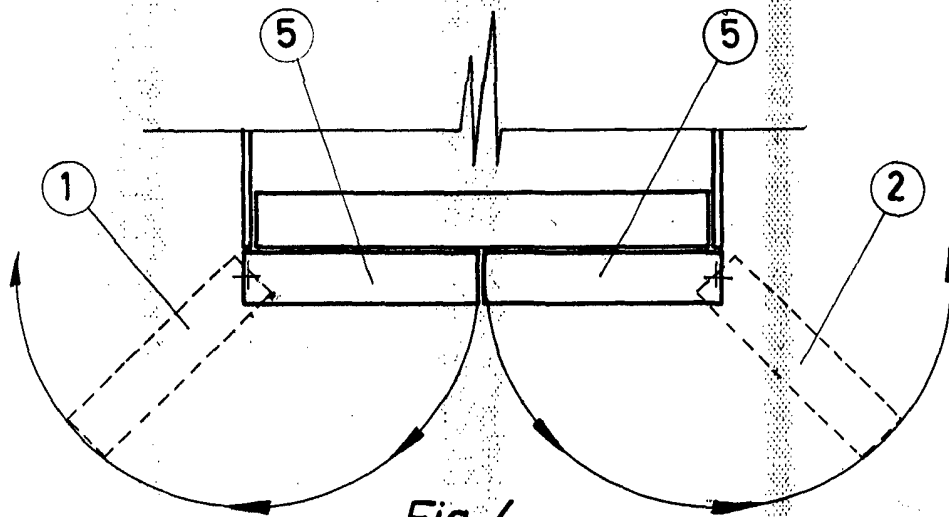

Fig 4

MADRID

ESCALA VARIABLE