

148840

10 MAY.



MODELO DE UTILIDAD

por 20 años

por "CILINDRO PARA TEXTURADOS", a favor de TRANSFORMACIONES INDUSTRIALES DEL PLASTICO, S.A. "TRIPLAS, S.A.", de nacionalidad española, domiciliada en TARRASA, Renacimiento, 14.

=====

MEMORIA DESCRIPTIVA

El presente Modelo de utilidad se refiere a un cilindro destinado a texturados y constitutivo de un núcleo tubular sobre el que se devanará una cantidad determinada de hilo, destinado a alimentar una máquina tejedora para

5. la constitución de la correspondiente tela. El nuevo soporte se caracteriza por su simplicidad y su robustez, a la vez que sirve para indicar, mediante combinaciones de colores, el tipo y características del hilo contenido.

La estructura del cilindro que se describirá es

10. la de un cuerpo tubular cuyas bases poseen aberturas circulares centradas y que está constituido por dos partes semicilíndricas de altura equivalente, asociadas por sus bases enfrentadas, cuyo acoplamiento rígido lo define una pieza anular, roscada exteriormente y acoplada a las embocaduras

15. ras de aquellas partes.

Para facilitar la explicación, se acompaña a la

10 MAY



presente memoria una hoja de dibujos, en los que se ha representado, a título de ejemplo ilustrativo y no limitativo, un caso de realización de un cilindro para texturados, según los principios de las reivindicaciones.

5. En los dibujos:

La figura 1 constituye una sección meridiana del cilindro, apreciándose su estructura de acoplamiento.

La figura 2 es un despiece de las tres componentes que integran el soporte.

10. Los elementos designados con numerales en los dibujos corresponden a las partes siguientes:

-1- y -2-, mitades de forma y dimensiones equivalentes, provistas en sus bases opuestas de entrantes -3- y -4- a modo de coronas, definiendo aberturas coaxiales -5- y -6-; -7-, pieza anular de sección en forma, preferentemente de T, con un entrante interior -8- que aumenta su rigidez y una abertura central -9-, estando roscada la superficie exterior de la citada pieza, para acoplarse a la embocadura -10- de cada una de las mitades -1- y -2-.

20. El cilindro se realizará ventajosamente de material plástico rígido y resistente, dimensionado debidamente para soportar esfuerzos considerables.

Una característica importante del nuevo cilindro es que las dos secciones -1- y -2- pueden realizarse de colores diferentes, de manera que, al acoplarse dos piezas con tal cromatización distintiva, se puede tener un sistema diferencial para designar el tipo de hilo arrollado sobre el cilindro, a efectos de identificación rápida.

30. Todo cuanto no afecte, altere, cambie o modifique la esencia del cilindro descrito, será variable a los efectos del actual Modelo.

10 MAY



N O T A .

Se reivindica como objeto de este registro por  
Modelo de utilidad:

- 1.- Cilindro para texturados, caracterizado esencialmente por constar de dos mitades equivalentes, teniendo cada una su base extrema provista de una abertura circular coaxial y estando la otra base abierta, con su embocadura roscadada interiormente, destinada a acoplarse con un elemento intermedio que asegura su asociación, consistiendo en una pieza anular de sección en forma de T, definiendo su entrante una corona resistente y una abertura central coaxial y de diámetro equivalente al de las aberturas de las bases, realizándose una función identificadora de la calidad del hilo contenido mediante cromatizaciones diferentes para las dos mitades del soporte constituido.

Sean cuales fueren las circunstancias que concurren en la esencialidad del Modelo de utilidad definido en la anterior reivindicación, cuyo objeto es:

2.- "CILINDRO PARA TEXTURADOS".

- Consta la presente memoria de tres hojas foliadas, mecanografiadas por una sola cara y de los dibujos unidos a la misma.

Barcelona, 10 MAY. 1969

P.A. de TRANSFORMACIONES INDUSTRIALES DEL PLÁSTICO,  
S.A. "TRIPLAS, S.A.",

10 MAY 

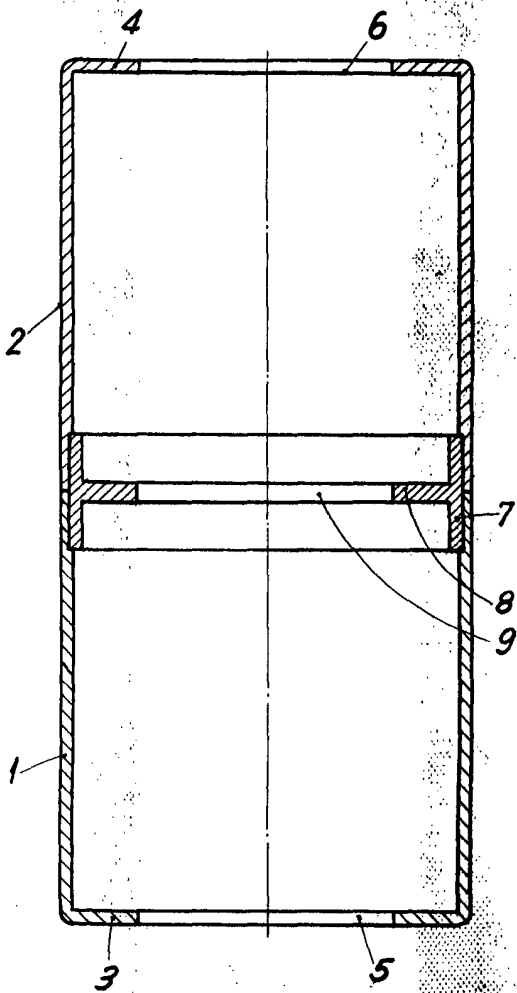

FIG. 1

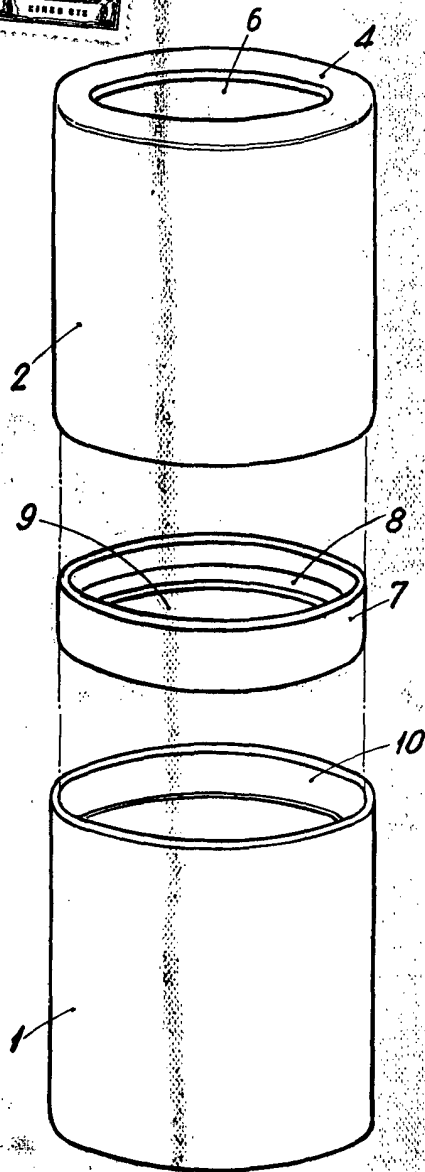
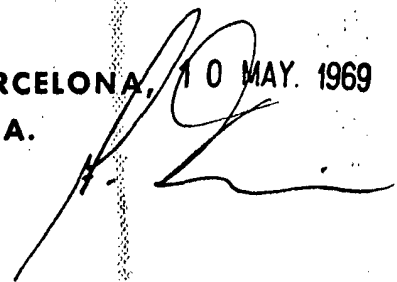

FIG. 2

BARCELONA, 10 MAY. 1969  
P. A.



ESCALA VARIABLE