

148796



G O Z C

MODELO DE UTILIDAD

por 20 años

A favor de Doña CARMEN ALBERT VERDU, de nacionalidad
española, residente en BARCELONA, Balmes, 450. - - -
por: "DISPOSITIVO DE CIERRE PERFECCIONADO PARA AROS
DE GAFAS". - - - - -

MEMORIA DESCRIPTIVA

El presente modelo de utilidad se refiere a
un dispositivo de cierre perfeccionado para aros de
gafas, el cual ha sido estudiado y realizado de manera
5 que resulta ventajoso con relación a los medios de cie-
rre para aros de gafas empleados hasta la fecha.

A tenor de ello, es interesante indicar que
el cierre de los aros de gafas se efectúa de modo que
en muchos casos es visible la junta, lo que favorece
10 a las gafas en el sentido estético. Por otro lado, la



unión no es siempre firme y segura.

Mediante el dispositivo de cierre objeto del presente modelo de utilidad desaparecen las indicadas desventajas al conseguir una unión invisible y sólida.

5 En este sentido, el dispositivo en cuestión se caracteriza por comprender un apéndice unido lateralmente al aro en el extremo superior de la zona partida del mismo, cuyo apéndice está provisto de un entrante inferior en el que encaja un saliente del extremo inferior de la
10 zona partida del aro, cuyo saliente tiene un orificio roscado que recibe un tornillo aplicado en el apéndice aludido.

Para facilitar la explicación más detallada, se acompañan unos dibujos en los que se ha representado
15 un caso práctico de realización que se cita solamente a título de ejemplo no limitativo del alcance de la invención.

En dichos dibujos:

La figura 1 es una vista en alzado y en sección parcial del dispositivo en la posición de acoplamiento de
20 sus componentes.

La figura 2 es una vista en planta inferior correspondiente a la figura anterior.

El dispositivo que se describe comprende en el aro -1- destinado al sostén del correspondiente cristal
25 de las gafas un apéndice -2- que va unido lateralmente a dicho aro en el borde superior de la zona partida -3- del mismo. El aludido apéndice -1-, previsto al propio tiempo para la articulación de la correspondiente patilla, está dotado de un entrante inferior -4- en el que es encajable
30 un saliente -5- vinculado lateralmente al aro en el borde

- 3 148796



inferior de la zona partida. El expresado saliente -5- tiene un orificio roscado -6- que recibe un tornillo -7- colocado a través de un orificio liso previsto en el apéndice -2-, con lo que se obtiene el cierre del aro -1- de manera perfecta, sin posibilidades de desunión fortuita y de modo que tal unión resulta invisible. Al propio tiempo que se realiza el cierre del aro, se coloca en éste el correspondiente cristal que queda firmemente sujeto.

10 Como puede apreciarse, el dispositivo objeto del presente modelo de utilidad resulta muy eficiente, ya que la unión del aro es totalmente segura y con la misma se garantiza la retención del cristal, al mismo tiempo que es invisible, en favor del aspecto estético de las gafas.

15 El modelo, dentro de su esencialidad, puede ser llevado a la práctica en otras formas de realización que difieran en detalle de la indica solamente a título de ejemplo a las que alcanzará igualmente la protección que se recaba. Podrá, por tanto, fabricarse el dispositivo de cierre de referencia en cualquier forma y tamaño y con los materiales y medios más convenientes, por quedar todo ello comprendido en el espíritu de las siguientes reivindicaciones.

25

N O T A

Se reivindica como objeto del presente modelo de utilidad:

1.- Dispositivo de cierre perfeccionado para aros de gafas, que se caracteriza esencialmente por

148796

- 4 -



comprender un apéndice unido lateralmente al aro en el extremo superior situado en la zona partida del mismo y provisto de un entrante inferior en el que encaja un saliente del extremo inferior de la zona partida del aro, cuyo saliente tiene un orificio roscado receptor de un tornillo colocado a través de dicho apéndice.

2.- DISPOSITIVO DE CIERRE PERFECCIONADO PARA AROS DE GAFAS.

Consta la presente memoria descriptiva de cuatro hojas mecanografiadas, foliadas, numeradas y escritas por una sola cara, a compañada de una lámina de dibujos.

Madrid, a 23 de Mayo de 1969

CARMEN ALBERT VERDU

P. A.

MANUEL L. GARCIA
P. P.
[Handwritten signature]



Fig. 1

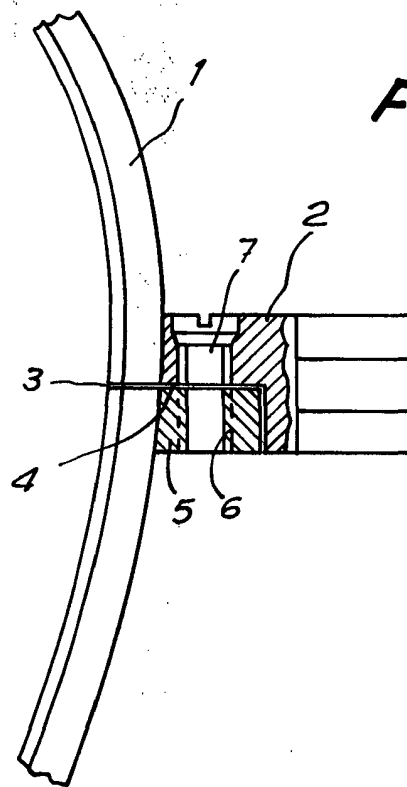
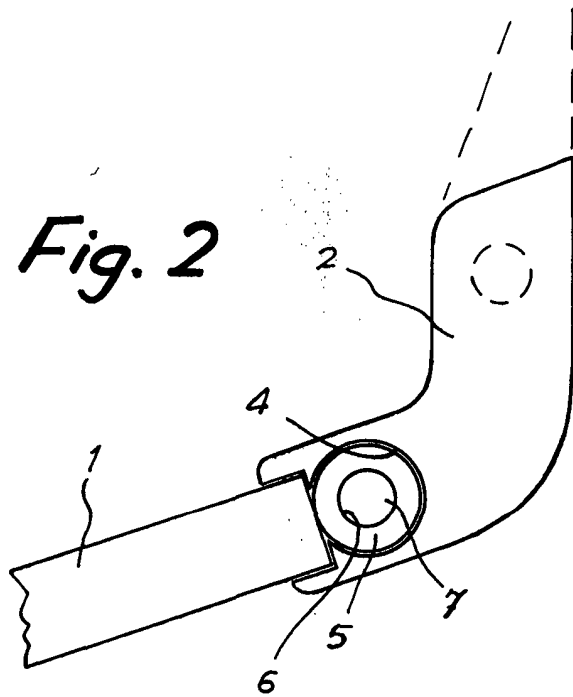

Fig. 2



Madrid, 23 Mayo 1969

W. K. ...
V. K. ...
[Handwritten signature]