

148711



M O D E L O D E U T I L I D A D

por VEINTE años

en España, a favor de D. Emiliano Sanz Barbero, de nacionalidad española, residente en MADRID C/. Cea Bermudez, 13; cuyo Modelo de Utilidad se refiere a:

"UN BOLIGRAFO CON VISOR DE FOTOGRAMAS"

.o.o.o.

M E M O R I A D E S C R I P T I V A

La presente memoria concierne, como su enunciado indica, a la descripción de un nuevo bolígrafo, que además de servir como tal, presenta la peculiar característica de constituirse en visor de fotogramas.

5.

El bolígrafo propuesto, para ello, consta de un cuerpo hueco y alargado, provisto de un extremo estrechado gradualmente en el que, como es usual, es recibida la cabeza que comporta la bola del bolígrafo en el cual, la carga o tubo con tinta, se aloja en el interior del cuerpo.

10.

La particularidad característica del bolígrafo propuesto, lo constituye el presentar en el extremo posterior de su cuerpo, cortado de modo perpendicular a sus lados, con una pieza de cobertura que posee una ranura en forma de "U", por la cual, desli-

15.



za una pieza de la misma sección, que se aloja en el interior del cuerpo del boligrafo y es susceptible - de ser extraída normalmente, tirando de la cabeza en que concluye.

5. La pieza deslizante de sección en "U" citada constituida en un plástico transparente, posee fijada en su parte central una película en negro o color en la que aparecen una serie de fotogramas de cualquier índole, que son visibles mirando por un visor situado en un costado del cuerpo del boligrafo, enfrente de un circulo opaco, situado en el lado opuesto, para la penetración de la luz.

10. Deslizando la pieza móvil de sección en "U" provista de la serie de fotogramas citado, se pueden ir observando todas ellas, arrimando un ojo al visor, en función de lente, y orientando la parte opuesta hacia la luz.

15. Un boligrafo de las características del que se preconiza en la presente, evidentemente, constituye una interesante realización, susceptible de ser comercializada a un precio muy reducido, por la posibilidad de fabricar el mismo a partir de materiales termoplásticas.

20. La serie de fotogramas que incluye el boligrafo, como ya se ha comentado, puede ser de muy diferentes motivos: paisajes, monumentos, artistas, etc.

25. Una vez se haya comprendido con mayor claridad el conjunto del Modelo, otros detalles y características del mismo, se irán poniendo de manifiesto en el transcurso de la descripción que se da a continua-
- 30.



- ción, en la que se exponán los detalles más particulares del Modelo, como asimismo, de los medios que para su puesta en práctica pueden emplearse. Estos detalles se dan a título de ejemplo, haciendo referencia a un caso posible de realización práctica, pero el Modelo, no queda limitado, exactamente, a los detalles que aquí se exponen, debiendo ser considerada, por tanto, esta descripción, desde un punto de vista ilustrativo y sin limitaciones de ninguna clase.
- 5.
10. Una idea más amplia de la invención la proporciona la descripción siguiente, en la que se hace referencia a la lámina de dibujo ilustrativo que a esta memoria se acompaña, y en la que de manera un tanto esquemática y exclusivamente por vía de ejemplo se representan los detalles preferidos por el inventor.
- 15.
20. En estos dibujos se usan marcas de referencia semejantes para indicar piezas, conjuntos o partes que se corresponden en las distintas vistas presentadas, cuyas piezas, detalle y organización se definen de una manera específica en el transcurso de esta memoria y después, se concretan en las notas reivindicatorias finales.
25. En dichos dibujos:
La figura 1ª, muestra una vista lateral de la unidad.
La figura 2ª, representa una planta de la misma.
La figura 3ª ilustra una sección del conjunto.
30. to.



21 MAY 1933

La figura 4ª es un detalle, en sección ampliada de la parte posterior del cuerpo del bolígrafo.

5. La figura 5ª representa en vista frontal la pieza que cierra la parte posterior del cuerpo del bolígrafo y sirve de guía a la pieza corrediza con fotografías.

10. Según se representa en estos dibujos, la realización que se preconiza, está formada por un cuerpo -1-, hueco, que en su extremo anterior posee, de forma habitual, una cabeza de bolígrafo.

15. El cuerpo -1-, posteriormente, se encuentra cerrado por la pieza -2-, que cuenta con una ranura en forma de "U" -3-, por la cual puede deslizarse la pieza corrediza -4-, también en forma de "U", que es traccionable desde la cabeza -5- en que concluye.

20. Esta pieza corrediza -4-, cuya salida total del cuerpo, queda limitada por el tabiquillo -6-, posee fijada en su parte central, una película -7- con distintos fotogramas que son visibles mirando por la lente -8-, enfrentada al círculo opaco -9-.

Extrayendo paulatinamente el cuerpo -4- pueden irse observando los diferentes fotogramas -7- mirando a través del visor -8-.

25. Se comprenderá fácilmente, después de observar los dibujos y la descripción precedente que la actual concepción proporciona una construcción sencilla y efectiva, susceptible de poder ser llevado a la práctica con gran facilidad, asegurando la obtención de una manufactura relativamente barata.

30. Este detalle de economía adquiere gran impor



tancia si se considera en los términos de una producción en escala, ya que es evidente, que el mercado puede absorber en cantidades muy considerables, el objeto que constituye la invención y cualquier pequeño

5. ahorro, logrado mediante la aportación de ciertas mejoras durante su fabricación, puede adquirir elevadas proporciones.

Se reitera que en el objeto que constituye el actual Modelo serán susceptibles de introducirse todas aquellas modificaciones de detalle que las circunstancias y la práctica pudieran aconsejar, siempre y cuando que con las variantes que se introduzcan, no se cambie, altere o modifique la esencialidad del objeto descrito.

15.

NOTA :

Se declara como de propiedad y novedad para todo el territorio español, el contenido de las siguientes

REIVINDICACIONES :

20.

1ª.- Un boligrafo con visor de fotogramas, que esencialmente se caracteriza por estar constituido por un boligrafo, cuyo cuerpo, posteriormente, está abierto con una pieza postiza, que cuenta con una ranura en forma de "U", la cual, sirve de guía a una pieza corrediza, de sección análogamente en "U" telescópicamente alojada en el interior del citado cuerpo.

25.

2ª.- Un boligrafo con visor de fotogramas, según reivindicación anterior, que esencialmente se caracteriza porque la pieza corrediza tiene incorporada en su parte central, una película, cuyos fotogra-

30.



mas son visibles mirando a través de un visor situado en un lado del cuerpo, enfrente de un circulo opaco - situado opuestamente.

5. 3ª.- Un boligrafo con visor de fotogramas, según reivindicaciones anteriores, que esencialmente se caracteriza porque la pieza corrediza de sección en "U", tiene incorporada en su extremo exterior una cabeza, que facilita su extracción paulatina, al objeto de permitir la observación sucesiva de la serie de fotogramas que contiene.

10. 4ª.- Un boligrafo con visor de fotogramas, según reivindicaciones anteriores, que esencialmente se caracteriza porque la pieza corrediza de sección en "U", posee interiormente un tabiquillo transversal que impide su salida total del interior del cuerpo del boligrafo.

20. 5ª.- "UN BOLIGRAFO CON VISOR DE FOTOGAMAS"
Todo ello, conforme se describe y reivindica en la presente memoria que consta de SEIS hojas, - escritas a máquina por una sola de sus caras y dibujos que la ilustran.

Madrid, 21 de mayo de 1.969

E. GONZALEZ VAGAS

P. P.

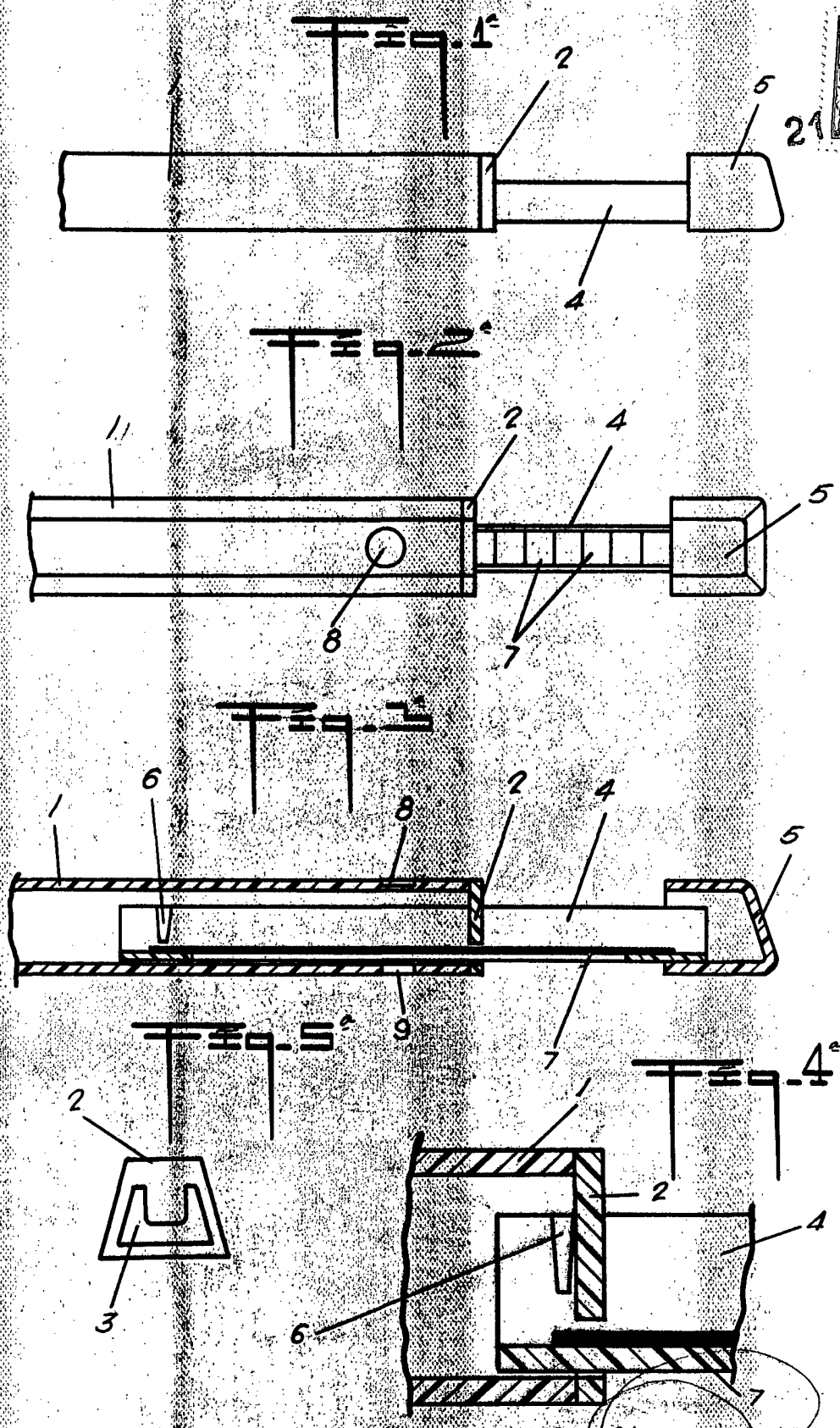

MADRID 21 MAYO 1969
G. GONZALEZ RABAN
P. P.

ESCALA VARIABLE