



148578

M O D E L O  
D E  
U T I L I D A D

a favor de Don Luis ALIBERCH DURÁN, de nacionalidad española, residente en Vic (Barcelona), calle General Barrera, 7, por "CAJA".

- . -

MEMORIA DESCRIPTIVA

La presente invención se refiere a una caja dotada de unas características totalmente nuevas, que atraen poderosamente la atención en beneficio del artículo envasado en ellas.

5. El auge adquirido por el turismo ha desarrollado la importancia que tiene la venta de artículos o productos típicos a nivel local o nacional. En la presentación de tales artículos es primordial que se aluda a su procedencia, precisamente para fomentar el conocimiento de un lugar determinado y relacionarlo con sus
- 10.



productos más representativos.

5. Pues bien, teniendo en cuenta las premisas expuestas, se ha ideado la caja objeto de la invención, caracterizada porque, por lo menos en la tapa, presenta una o más tarjetas postales parcialmente troqueladas, susceptibles de ser separadas y utilizadas, una vez consumido el artículo envasado o extraído del interior para su uso.

10. Para la mejor comprensión de cuanto queda descrito en la presente memoria, se acompaña un dibujo en el que, tan sólo a título de ejemplo, se representa un caso práctico de realización del objeto de la invención.

15. En dicho dibujo, la figura 1 es una vista en perspectiva de la caja cerrada; la figura 2 es una vista, también en perspectiva, de la tapa con las tarjetas postales separadas, y la figura 3 es una vista en planta posterior de una de las tarjetas.

20. La caja -1- está provista de una tapa -2-, en la cual aparecen parcialmente troqueladas según cortes -3-, dos tarjetas postales -4-, fácilmente desprendibles, con el dorso dotado de casillas y espacios para el texto, las señas del destinatario y el franqueo.

25. En los espacios libres de la tapa, se han previsto las inscripciones y leyendas -5- que ilustran sobre el contenido de la caja.

Si bien se ha representado una caja cuya tapa presenta dos tarjetas parcialmente troqueladas, es evidente que este número puede variar, de acuerdo con las



dimensiones de la caja. También se ha previsto que puedan ir tarjetas postales parcialmente troqueladas en las paredes de la caja.

- Esta realización confiere a la caja un atractivo del que carecen otros envases similares, puesto que
5. la presencia de las tarjetas postales llama poderosamente la atención. En especial cuando el contenido del envase es un producto o artículo típico de una localidad, las tarjetas pueden ilustrar sobre aspectos de dicha lo-
10. calidad y sus paisajes más característicos, de forma que el conjunto forma un recuerdo muy apreciado por los visitantes.

- Además, dichas tarjetas postales pueden utilizarse normalmente una vez se ha consumido o utilizado el
15. artículo que contiene la caja.

- Serán independientes del objeto de la invención los materiales empleados en la construcción de la
20. caja, formas y dimensiones de la misma, número y situación de las tarjetas postales y cuantos detalles accesorios puedan presentarse, siempre y cuando no afecten a su esencialidad.



N O T A

Se reivindica como objeto del presente modelo de utilidad:

1. Caja, caracterizada esencialmente por el hecho de que, por lo menos en la tapa, presenta parcialmente troqueladas un número indeterminado de tarjetas postales, fácilmente desprendibles que pueden ser utilizadas normalmente en su función de tales.
  2. Caja.  
La presente memoria consta de cuatro hojas foliadas escritas por una sola cara.
- 10.

Barcelona, 5 de mayo de 1969

Luis ALIBERCH DURÁN

p.a.

17559/1

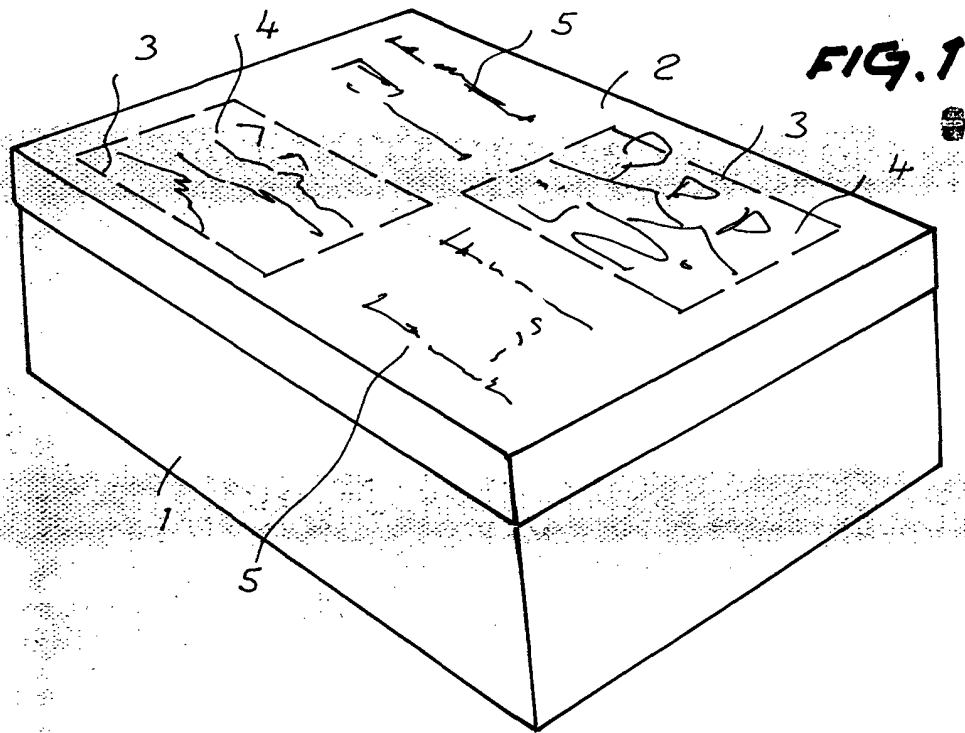

FIG. 1

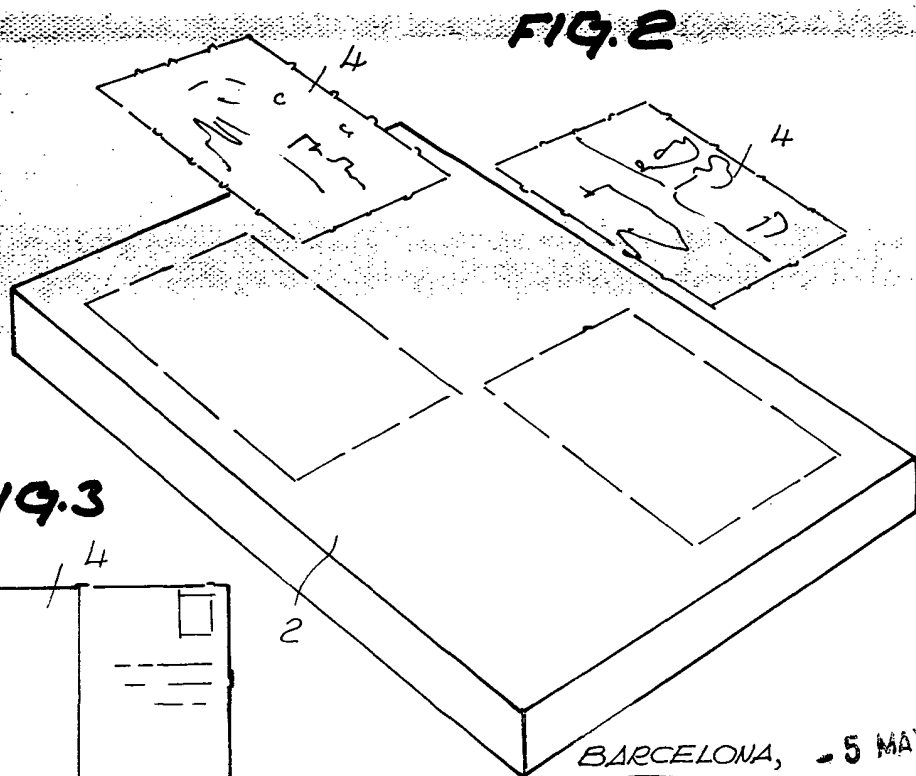
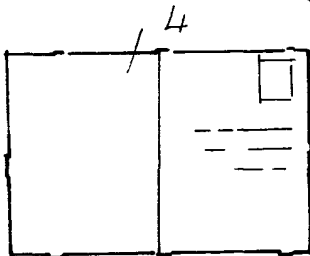

FIG. 2

FIG. 3



BARCELONA, 5 MAY. 1969  
LUIS ALIBERCH DURÁN  
P.A.