

148531

148531



MODELO DE UTILIDAD

que por veinte años se solicita para España y sus Provincias de Ultramar, a favor de D. Carlos CORSINI ALONSO, de nacionalidad española, domiciliado en MADRID, (España), C/. de Nuñez de Balboa, 49, por : "UN ENVASE MONOPIEZA PERFECCIONADO".

Memoria Descriptiva

La invención se relaciona con la industria dedicada a la fabricación de envases metálicos ligeros, del tipo constituido a partir de láminas de aluminio, normalmente de grueso superior a 50 milésimas, aportando un nuevo envase de estas características constitucionales, que por lo peculiar de su organiza-

5

148531

30



ción monopieza, constituye una interesante novedad dentro del
ramo de la alimentación, el cual, básicamente se destina.

En este ramo, y aunque naturalmente el envase que
se preconiza, es susceptible de muy variados usos, el mismo
10 puede ser idóneamente utilizado para contener productos só-
lidos, granulados, pastosos y líquidos, refrigerados o con-
gelados.

De modo fundamental, el envase propuesto, está cons-
tituido por una lámina de aluminio, en forma envolvente, en el
15 cual, las esquinas, se encuentran formadas a base de replega-
dos del propio material, constituyendo cada esquina un único
bucle, que queda aplastado en cada una de ellas, sin sobre-sa-
lir ni formar ondulaciones.

Además, en todo su perímetro, el envase monopieza
20 propuesto, posee una pestaña que lo circunvala y mediante la
cual, por plegado de su borde, se sujeta una tapa de cualquier
tipo, plana o no, y de cualquier material, con la colabora-
ción, si ello resulta necesario, de una masilla selladora -
convencional.

25 Aunque la forma del envase así constituido, puede

148531

90



ser evidentemente muy variable, según la aplicación o gusto
del publico consumidor, se prege realizarlo de modo preferen-
te en forma tronco-piramidal o prismatica, en la cual se con-
jugarán ventajas en orden a su transporte y almacenaje, y de
10 facil utilización posterior del producto alojado.

Como se puede apreciar en las someras explicaciones
que del envase monopieza propuesto se ha facilitado hasta -
aquí, el mismo constituye una interesante realización, que
sin duda gozará de gran predicamento por parte del mercado a
15 que destina, hasta ahora carente de un envase de las venta-
jas del que se preconiza.

Una idea más completa del objeto al cual correspon-
de esta descripción podra ser obtenida más facilmente con
ayuda de la descripción que de los dibujos adjuntos se rea-
20 lizará seguidamente y en los cuales, solo a titulo de ejem-
plo, se representa una preferente forma de realización.

En dichos dibujos :

Las figuras 1 a 3 muestran el envase sin tapa en
vista superior, alzado de costado y alzado lateral, respec-
25 tivamente.

148531



Las figuras 4 a 6 representan sendos detalles del envase en sección sin tapa, con ella simplemente colocada en su emplazamiento, y con ella fijada a través de la pestaña marginal.

En las figuras 7 y 8, finalmente, ilustran dos detalles de la conformación de las esquinas del envase, en sección y perspectiva, respectivamente.

Según se aprecia en los dibujos que ilustra el envase 1, que se preconiza en una preferente forma de realización, el mismo está constituido por una única pieza laminar de aluminio, preferentemente, conformada de modo que las esquinas las forman un único pliegue respectivo, de forma aplana-
2, cuyo ancho es creciente en sentido ascendente, con objeto de lograr la conformación que posee el envase.

En todo su borde perimetral, el envase 1 cuenta con la pestaña proyectada 3, la cual inicialmente es plana pero después de ser replegada sobre sí misma, permite la retención de la tapa independiente 4, con o sin el empleo de masillas selladoras (vease la figura 6).

Con objeto de aumentar su resistencia y rigidez estructural, el envase 1 cuenta en su fondo con una plurali-

148551

dad de nervaduras 5, obtenidas por troquelado del material
que lo integra.



Se hace constar expresamente a los efectos oportunos, que dentro del ámbito de realización descrita, se podrán introducir cuantas modificaciones de detalle se estimen oportunas sin que por ello se altere su esencialidad.

N O T A

En resumen, el Modelo de Utilidad, que por veinte años se desea registrar en España y sus Provincias de Ultramar, deberá recaer sobre las siguientes :

REIVINDICACIONES

55 1ª.- "UN ENVASE MOBOPIEZA PERFECCIONADO", del tipo
integrado por una lámina metálica, normalmente aluminio, de
grueso conveniente, caracterizado por estar formado por una
sola pieza adecuadamente configurada, de constitución envolvente
carente de lado superior, en la cual, las esquinas se
60 encuentran respectivamente integradas por un único bucle plegado
sobre los laterales adyacentes, sin sobresalir de ello
ni formar ondulaciones en el envase, en el cual, el borde perimétrico,
posee una pestaña proyectada, que replegada sobre
si misma de modo plano, recibe y fija una tapa independiente
65 facultativamente con la cooperación de una masilla selladora

14654

30



que asegure cuando sea preciso, una total hermeticidad.

2ª.-" UN ENVASE MONOPIEZA PERFECCIONADO"

Todo ello tal y como queda descrito y reivindicado en la presente Memoria descriptiva, que consta de seis hojas foliadas y mecanografiadas por una sola cara, y a la que la ilustran los dibujos que la acompañan.

Madrid, a 30 JUN. 1933

148531

CARLOS CORSINI ALONSO .

HOJA ÚNICA .

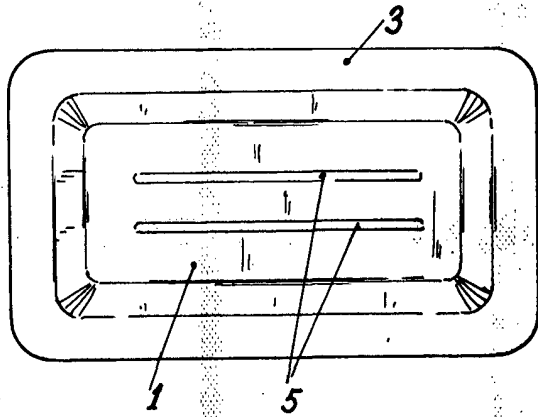

FIG. 1

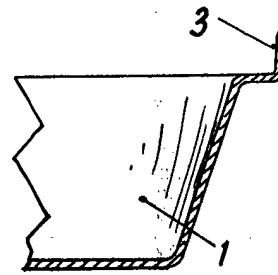

FIG. 4

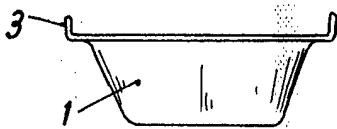

FIG. 2

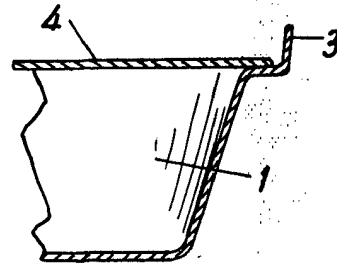

FIG. 5

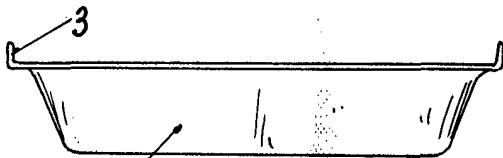

FIG. 3

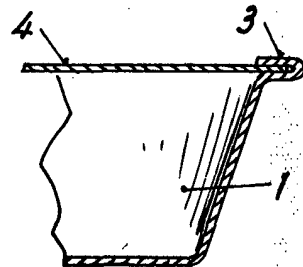

FIG. 6

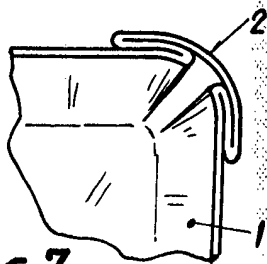

FIG. 7

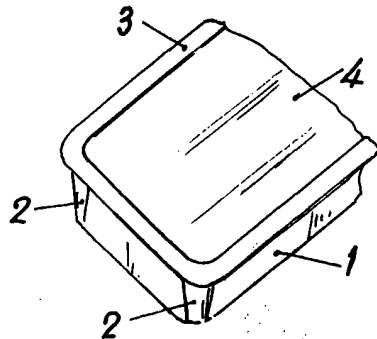

FIG. 8

Escala variable

Madrid,

Carlos Corsini Alonso