



5 Esta nervadura con el hueco situado detras tiene la finalidad de equilibrar las irregularidades de la forma de la ventanilla, de modo que aunque el recorrido del canto de la ventanilla tenga algunas diferencias con el del carril, esté siempre garantizado el que el borde del cristal se ciña con uniformidad al fondo del carril con el fin de lograr la deseada hermeticidad de la ventanilla.

10 Conforme a una forma de realización especial del invento, el hueco detrás de la nervadura tiene un perfil triangular. En lugar de esto puede tener también un perfil redondeado, mejor todavía, elíptico.

15 De todos modos es aconsejable dar al perfil del mencionado hueco detrás de la nervadura una forma asimétrica, por ejemplo, un triangulo plano de lados desiguales. En el recorrido del perfil de la nervadura quedan formados de esta manera uno o varios puntos teóricos de inflexión que son particularmente eficaces para equilibrar las tolerancias del tamaño del cristal.

20 Es aconsejable asimismo que los cantos exteriores del recubrimiento de goma o de plástico se prolonguen en forma de lengüetas dirigidas hacia el interior del perfil, las cuales forman un angulo agudo con la respectiva pared lateral del carril y se ciñen a presión contra las superficies del cristal de la ventanilla.

25 Las mencionadas lengüetas así como la superficie vuelta-hacia el cristal - de la nervadura longitudinal están provistas convenientemente de una capa áspera, por ejemplo, un forro de fibras.

Por último es ventajoso dotar a las caras exteriores



de los brazos del perfil del recubrimiento, de unas nervaduras longitudinales que sirven para inmovilizar el carril en las nervaduras longitudinales dirigidas hacia adentro, por los bordes de una pieza de retención con perfil asimismo en forma de U.

5

El dibujo adjunto muestra un ejemplo de realización del invento en dos representaciones:

Figura 1 muestra un plano inclinado del carril.

Figura 2, a mayor escala, la sujeción en una pieza de retención.

10

El carril contiene una pieza metálica 1 perfilada más o menos en forma de U que está rodeada por un recubrimiento de goma o plástico 2. En el fondo del carril existe una nervadura longitudinal 3, detrás de la cual se encuentra un hueco 4 que se extiende a todo lo largo del carril. Este hueco tiene la forma de un triángulo de lados desiguales. Se ha escogido esta forma con el fin de tener en la extensión de la nervadura 3, unos puntos teóricos de inflexión, por los cuales se compensan con toda eficacia las tolerancias entre el recorrido del borde del cristal de la ventanilla y el del fondo del carril.

15

20

Los bordes exteriores del recubrimiento 2 están provistos de lengüetas 5 y 6, los cuales son convenientemente de una sola pieza con el recubrimiento, habiendo sido confeccionados, por ejemplo, por extrusión. Estas lengüetas 5 y 6 forman un ángulo agudo con los brazos perfilados del carril, por lo que se apoyan en las dos superficies del cristal en proximidad del borde de éste, como se aprecia sobre todo en la Figura 2.

25

Finalmente, de ambas figuras se desprende que las partes del recubrimiento del carril que están junto a las super-



ficies del cristal de la ventanilla así como al borde de este último, están dotadas de una capa rugosa consiste, por ejemplo, en un forro de fibras. Estas capas están señaladas en el dibujo con 7, 8 y 9.

5 Por último, las caras exteriores de los lados del perfil del carril tienen unas nervaduras longitudinales 10 y 11 que, como se aprecia en la Figura 2, sirven para ser introducidas en una pieza de retención 13 perfilada asimismo en forma de U que por sus bordes exteriores está dotada de nervaduras 10 longitudinales 14 y 15 con perfil en forma de talón, contra las 10 cuales quedan apoyadas después del montaje las nervaduras longitudinales 10 y 11 del carril. Finalmente, la Figura 2 muestra también a puntos y rayas la posición del cristal 12, de la ventanilla, el cual es guiado por el carril en cuestión.

15

N O T A

Reivindicaciones:

1.- Carril para guiar ventanillas movibles, principalmente en las de automóviles accionadas a manivela en su plano, caracterizado porque el fondo del recubrimiento tiene una nervadura que se extiende en su dimensión longitudinal, detrás de la 20 cual existe un hueco.

2.- Carril según lo reivindicado en el punto 1, caracterizado porque el hueco tiene un perfil triangular.

25 3.- Carril según reivindicaciones anteriores, caracterizado porque el hueco tiene un perfil redondo elíptico.

4.- Carril según reivindicaciones anteriores, caracterizado porque el hueco está perfilado asimétricamente, en forma de un triángulo plano de lados desiguales.

148394 - 9



- 5 -

5.- Carril, según reivindicaciones anteriores, caracterizado porque el hueco tiene uno o varios puntos teóricos de inflexión para compensar las tolerancias de tamaño del cristal.

5 6.- Carril según reivindicaciones anteriores, caracterizado porque los cantos exteriores del recubrimiento se prolongan en forma de lengüetas dirigidas hacia el interior del perfil, las cuales forman un ángulo agudo con la pared de los lados del perfil y se ciñen a presión contra el cristal guiado de la ventanilla.

10 7.- Carril según reivindicaciones anteriores, caracterizado porque las partes contiguas al cristal de la ventanilla del recubrimiento están provistas de una capa rugosa consistente en un forro de fibras.

15 8.- Carril según reivindicaciones anteriores, caracterizado porque las caras exteriores de los lados perfilados del recubrimiento están dotadas de nervaduras longitudinales las cuales sirven para inmovilizar el carril en las nervaduras longitudinales dirigidas hacia adentro por los bordes de una pieza de retención perfilada asimismo en forma de U.

20 9.- CARRIL PARA GUIAR VENTANILLAS MOVIBLES, PRINCIPALMENTE EN LAS DE AUTOMOVILES ACCIONADAS A MANIVELA, EN SU PLANO.

Tal como se describe y reivindica en la presente Memoria Descriptiva que consta de cinco hojas escritas a máquina por una sola cara y de sus correspondientes dibujos.

Madrid, 9 FEB. 1968

Juarez



148394

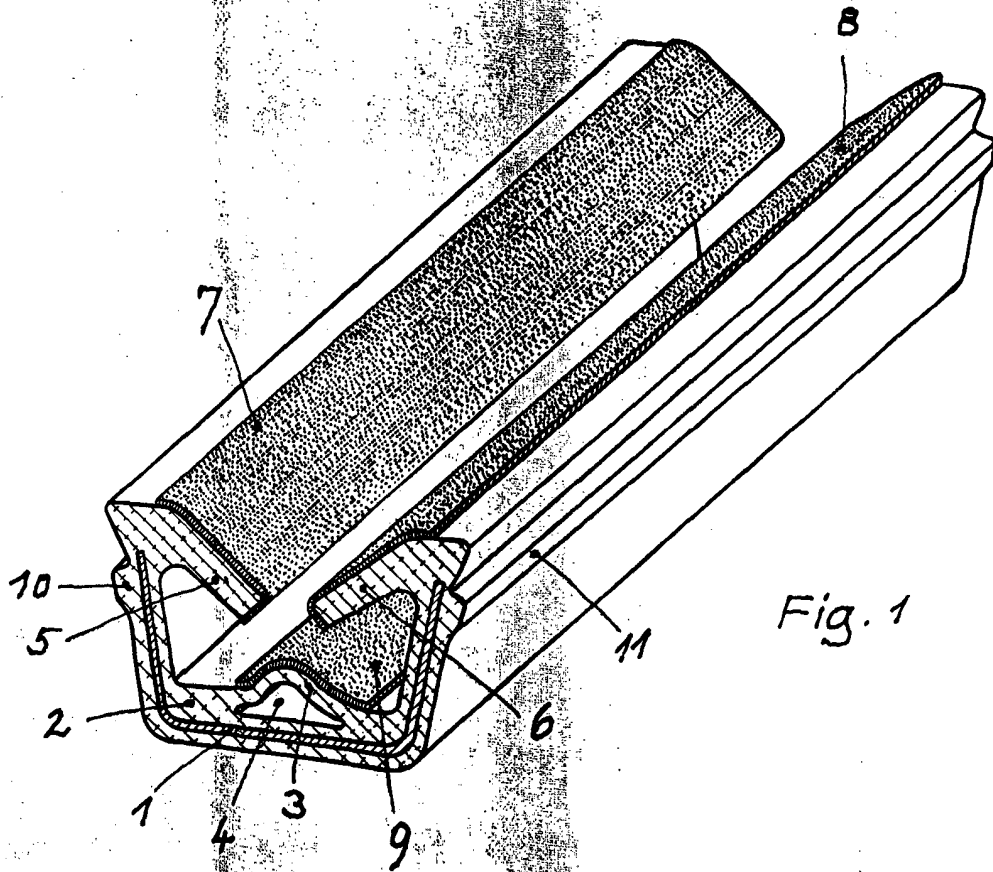

Fig. 1

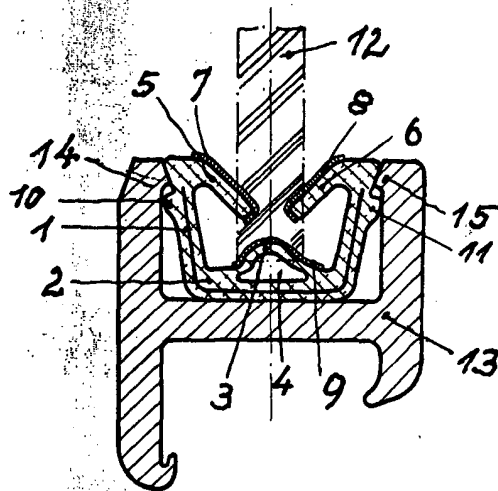

Fig. 2

Madrid, 9-2-68

CARLOS FERNANDEZ CANDELAS
P.P.

ESCALA VARIABLE