



148270

M O D E L O
D E
U T I L I D A D

a favor de Don Alberto TORRES ANICETO, de nacionalidad española, residente en Barcelona, calle Villarroel, 105, por "JUEGO DIDÁCTICO DE IMPRESIÓN".

- . -

MEMORIA DESCRIPTIVA

La presente invención se refiere a un juego didáctico de impresión, que resulta especialmente atractivo para las mentes infantiles, por cuanto permite ejercitarlas en la composición de dibujos caprichosos, creando en las mismas el sentido del orden y de la estética, todo ello unido al agradable pasatiempo que supone el juego en sí.

El juego en cuestión consiste esencialmente en una caja, de forma y dimensiones apropiadas, la cual lleva articulada una tapa, dotada en su cara interna de



una placa superpuesta de material elástico. En el borde opuesto al de articulación de dicha tapa, se articula asimismo, sobre un soporte apropiado, una palanca, susceptible de abatirse sobre la tapa, una vez ésta se halla a su vez abatida sobre la caja, cuya palanca lleva asimismo en su cara de contacto con la tapa, unos toques de material elástico de apoyo y queda completada con una empuñadura terminal de manejo.

El juego queda completado con una serie de piezas o "tipos" de impresión, constituidas por bloques de material idóneo, con su cara activa dotada de cuerpos salientes de material elástico, siguiendo contornos geométricos diversos (triángulos, círculos, rectángulos, etc), a base de los cuales pueden componerse, por yuxtaposición adecuadamente ordenada de aquellas piezas "tipos", los más diversos dibujos, previo entintaje de las piezas en cuestión y su colocación en el orden correspondiente en el interior de la caja, cuya tapa y palanca servirán de prensa para la reproducción de dichos dibujos en una hoja de papel dispuesta sobre los tipos antes de cerrar la caja.

Para mejor comprensión de cuanto queda expuesto, se acompañan unos dibujos en los que, esquemáticamente y tan sólo a título de ejemplo, se representa un caso práctico de realización de un juego de las características indicadas.

En dichos dibujos, la figura 1 es una vista en perspectiva de la prensa de impresión que constituye



el juego, abierta; la figura 2 es una vista análoga, pero con los "tipos" colocados en su interior; la figura 3 muestra una vista en planta superior de la prensa cerrada; la figura 4 corresponde a una vista de la composición del dibujo a reproducir por los tipos colocados en la prensa de la figura 2; y la figura 5 es una vista en perspectiva de una de las piezas tipo.

De acuerdo con lo que puede observarse en los dibujos, el juego lo compone una caja -1-, dotada, por un lado, de una tapa articulada -2-, unida a la caja por las bisagras -3-, y, por otro lado, una palanca -4-, articulada sobre el soporte -5-, adosado a aquella caja -1-.

Por lo que respecta a la tapa -2-, presenta una placa adosada -6-, de material elástico, cuya superficie cubre la abertura determinada por la boca de la caja -1-. En cuanto a la palanca -4-, presenta unos toques elásticos salientes -7-, para apoyo sobre la tapa una vez cerrada, terminando dicha palanca en la empuñadura de maniobra -8-.

El propio juego comprende asimismo una serie de piezas "tipos", constituídas por bloques -9- (figura 5), de forma y dimensiones apropiadas, cuya cara activa queda revestida por una placa de material elástico -10- de contorno geométrico diverso, que puede responder a triángulos, como en el ejemplo representado, o bien a círculos, rectángulos, cuadrángulos o formas mixtas variadas, según puede apreciarse en la composición repre-



sentada en la figura 4.

La forma de utilizar el conjunto es bien sencilla: Se empieza por entintar la placa elástica -10- de las piezas -9-, colocándolas luego yuxtapuestas en el orden deseado en el interior de la caja -1-. El entintado podrá llevarse a cabo por cualquier sistema, tal como por medio de un tampón o similar.

Una vez colocadas las piezas debidamente ordenadas, se coloca sobre las mismas una hoja de papel y se abate la tapa -2-, de forma que la placa -6- se apoyará contra aquella hoja de papel, Abatiendo entonces la palanca -4- se presionará el conjunto, quedando reproducido el dibujo en la hoja de papel que, por una serie de operaciones de orden inverso, podrá extraerse de la prensa.

La condición elástica de la placa -6- y de los topes -7-, permitirá una reproducción sencilla de los dibujos compuestos por los "tipos" -9-10-, y la diversidad de combinaciones a realizar con los mismos constituirá un aliciente para el pequeño que utilice el juego, despertando en su mente, como se ha indicado anteriormente, un sentido del orden y de la estética.

Cabe añadir que, preferentemente, las dimensiones de las piezas -9- será tal que corresponda a un submúltiplo de la superficie total del interior de la caja -1-, pudiendo existir piezas en blanco, sin revestimiento elástico de impresión -10-, para completar los espacios correspondientes.



- Se comprende que serán independientes del objeto de la invención los materiales, formas y dimensiones, del juego descrito, figuras geométricas representadas por las piezas y, en general, todos cuantos detalles accesorios puedan presentarse, siempre que no aparten al conjunto de su esencialidad.
- 5.

- . -

N O T A

Se reivindica como objeto del presente modelo de utilidad:

1. Juego didáctico de impresión, que consiste esencialmente en una caja, de forma y dimensiones apropiadas, dotada por un lado de una tapa articulada abatible, dotada en su cara interna de una placa elástica, y, por otro lado, de una palanca articulada, abatible a su vez sobre aquella tapa una vez cerrada, cuya palanca queda dotada asimismo de topes elásticos de apoyo contra la tapa citada, completándose el juego con una serie de piezas tipos, constituidas por bloques de forma y dimensiones apropiadas, con su cara activa dotada de placas elásticas salientes, de contornos diversos, para dar lugar a la composición de los más variados dibujos, cuyas piezas tipos son susceptibles de colocarse, debidamente ordenadas, en el interior de aquella caja, para la reproducción de dichos dibujos.
 - 10.
 - 15.
 - 20.
2. Juego didáctico de impresión.



Todo ello según queda descrito y reivindicado en la presente memoria que consta de seis hojas foliadas escritas por una sola cara.

Barcelona, 18 de abril 1969

Alberto TORRES ANICETO.

p.a.

I. PONTI
P. P.



FIG. 1

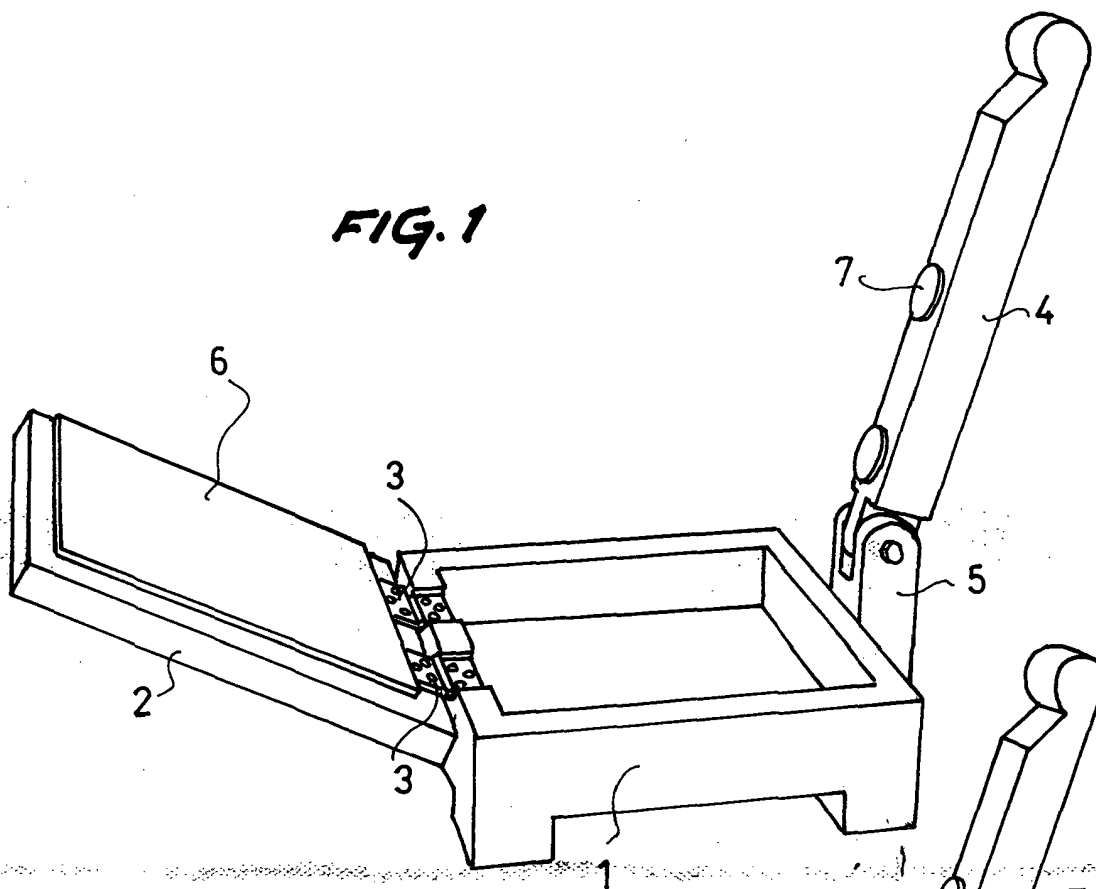
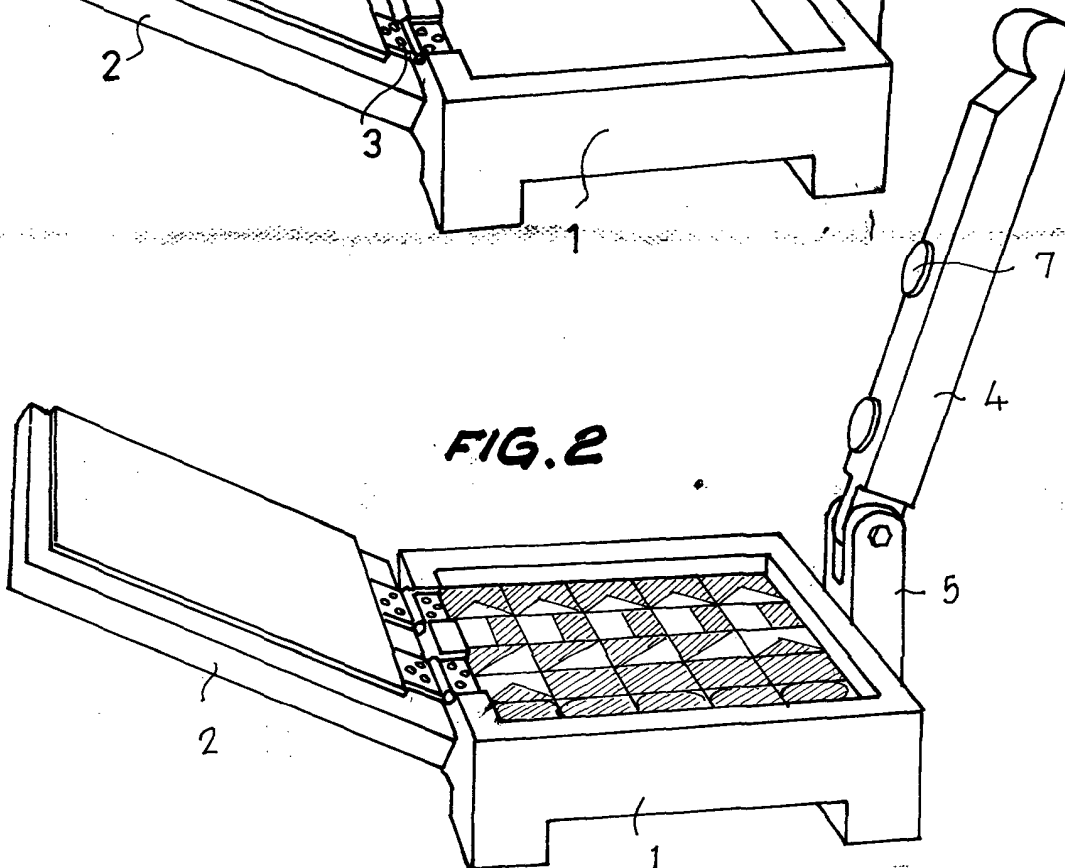

FIG. 2



BARCELONA, 18 ABR 1969
ALBERTO TORRES ANICETO
P.A. S. PONTI

17545 / 2

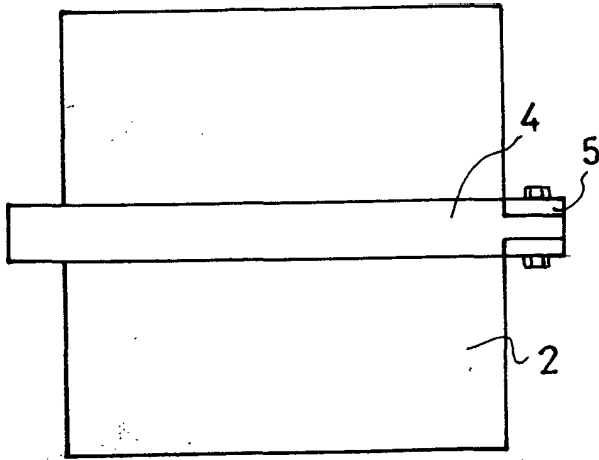

FIG. 3

FIG. 4

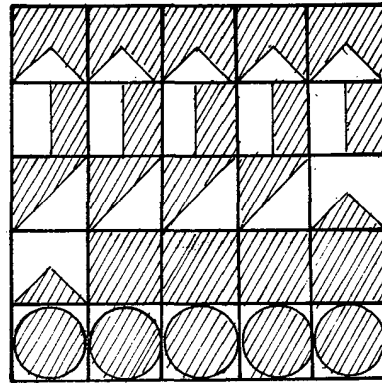
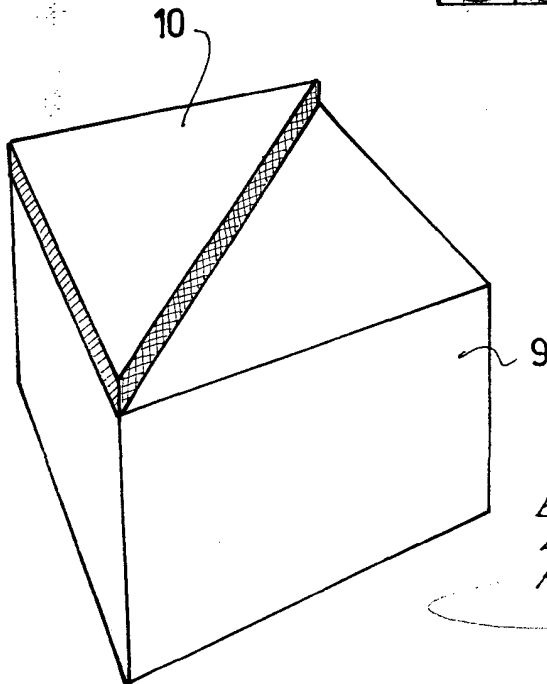

FIG. 5



BARCELONA, 8 ABR. 1969
ALBERTO TORRES ANICETO
P.A.

A. TORRES

17.545 / 2