

19 ABR.



148255

MODELO DE UTILIDAD

por 20 años

por "DISPOSITIVO NEUMÁTICO SUJETADOR DE OBJETOS", a favor de D. Fernando MARCHESI Fernández-Herce, de nacionalidad española, domiciliado en Barcelona, Teodora Lamadrid, 38.

=====

MEMORIA DESCRIPTIVA

El presente Modelo de utilidad se refiere a un dispositivo destinado a facilitar la sujeción de unos objetos respecto a otros, consistiendo en un cuerpo provisto de una doble cavidad en forma troncocónica y que, por dos partes

- 5. opuestas, puede actuar de ventosa; de esta manera se sujetará neumáticamente al objeto a retener y al soporte que le servirá de fijación.

En la vida diaria son múltiples los objetos que interesa fijar respecto a un soporte, pudiéndose citar, entre

- 10. innumerables ejemplos, los instrumentos de dibujo, herramientas, útiles culinarios, etc. El dispositivo neumático que se describirá es de gran simplicidad y permitirá obtener aquella función sustentadora, pudiéndose separar fácilmente los objetos acoplados cuando interese su utilización.

- 15. Para facilitar la explicación, se acompaña a la presente memoria una hoja de dibujos, en los que se ha represen-

19 ABR.



tado, a título de ejemplo ilustrativo y no limitativo, un caso de realización de un dispositivo neumático sujetador de objetos, según los principios de las reivindicaciones.

En los dibujos:

5. La figura 1 muestra el objeto sujetador en cuestión, visto en sección meridiana, y la figura 2 es una proyección del mismo por cualquiera de sus caras de trabajo.

La figura 3 muestra en sección meridiana la forma de trabajo del dispositivo en la sujeción de un objeto, por ejemplo, una regla de dibujo, y la figura 4 corresponde a una proyección en perspectiva del sistema anterior.

Los elementos designados con numerales en los dibujos corresponden a las partes siguientes:

15. -1- y -2-, zonas troncocónicas del sujetador, de espesor progresivamente creciente hacia sus bases inferiores, las cuales aparecen unidas en la parte central -3-; -4-, objeto sustentado a un soporte fijo -5-.

20. Se obtiene, con el uso del dispositivo, una sujeción por efecto neumático a modo de ventosa doble, de apreciables efectos prensores, que hacen posible la disposición contra un soporte de piezas de peso considerable.

El objeto descrito se fabricará ventajosamente de material plástico flexible, con la coloración conveniente y tendrá una duración de vida prácticamente indefinida.

25. Todo cuanto no afecte, altere, cambie o modifique la esencia del dispositivo descrito, será variable a los efectos del actual Modelo.

N O T A.

30. Se reivindica como objeto de este registro por Modelo de utilidad:

1.- Dispositivo neumático sujetador de objetos, carac-

19 ABR. 1969



- terizado esencialmente por constar de un cuerpo de revolución de sección en forma de doble Y, con dos mitades simétricas de forma troncocónica, realizado de un material flexible y elástico, el cual, por presión, define un doble efecto de prensión
5. entre dos superficies lisas opuestas, permitiendo el acoplamiento de objetos ligeros a un soporte fijo.

Sean cuales fueren las circunstancias que concurren en la esencialidad del Modelo de utilidad, definido en la anterior reivindicación, cuyo objeto es:

10. 2.- "DISPOSITIVO NEUMÁTICO SUJETADOR DE OBJETOS".
- Consta la presente memoria de tres hojas foliadas, mecanografiadas por una sola cara y de los dibujos unidos a la misma.

Barcelona, 19 ABR. 1969

15. P.A. de D. Fernando MARCHESI Fernández-Herce,

m/.

19 ABR 1969
PATENTE DE ESPAÑA
SOLICITADO EN ESPAÑA
SOLICITADO EN
SOLICITADO EN

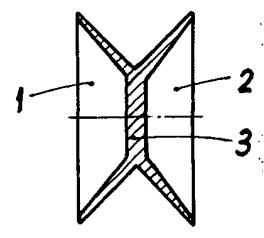

FIG. 1

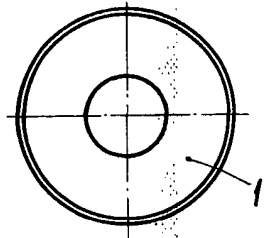

FIG. 2

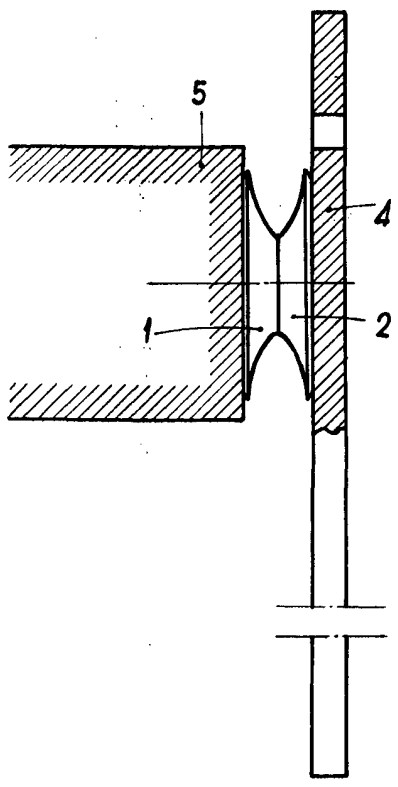

FIG. 3

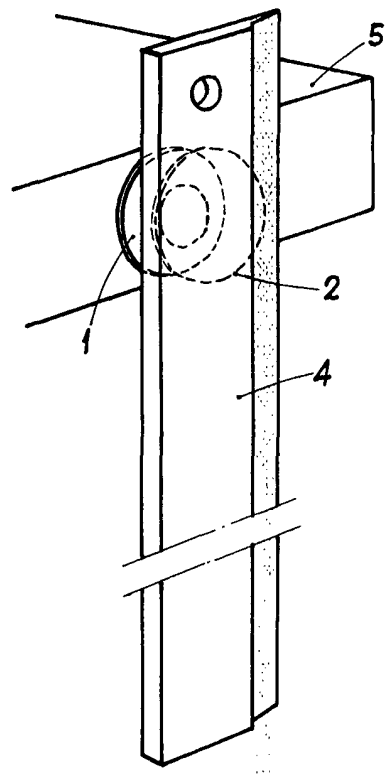

FIG. 4

BARCELONA, 19 ABR. 1969
P. A.

ESCALA VARIABLE