

MALA REPRODUCCION
POR DEFECTO DEL ORIGINAL



148189

148189

MEMORIA DESCRIPTIVA

De una PATENTE DE INVENCION, cuyo registro se solicita por 20 años, para España y sus posesiones, a favor de Don Manuel Codesal Lozano, residente en Abegondo (Coruña) calle Figuerola s/n, por «UNA NUEVA MAQUINA DE MOVIMIENTO CONTINUO GENERADORA DE FUERZA APROVECHABLE», clase 24 del nomenclátor.

M E M O R I A

Hasta el presente todos los procedimientos, aparatos y similares, destinado a producir un movimiento continuado y que resolviera un problema que desde hace miles de años, viene preocupando a la humanidad, adolecian del mismo defecto y era que al obtenerse el movimiento continuo del aparato generador o máquina, la fuerza que éste desarrollaba o no producía la suficiente para ser aprovechada o se paraba en el mismo momento en que se le aplicaba un engraneje o una polea de transmisión.

Con la nueva máquina que se patenta se viene a suprimir todos los anteriores inconveniente, ya que la misma produce fuerza suficiente para mover la máquina o motor que se desee y para cubrir las pérdidas que en toda transmisión de fuerza se producen.

La nueva máquina que se patenta está constituida por una serie de piezas que se enumeran a continuación y que



25- funcionan como mas adelante se describe, señalando los planos por medio de figuras y letras para su mayor comprensión.

148189

30- La fig. 1, representa la envoltura exterior de la máquina, la cual lleva unas piezas (2 y 3) que se levantan después de sacados unos tornillos (4) que llevan en su borde, sacándose completamente la pieza (3) y levantandose la (2) por medio de una visagra (5); siendo en esta forma mas fácil hacer una reparación en la máquina.

35- En el interior de la caja y descrita, existe un eje (6) que va apoyado en sus extremos en las paredes de la caja y sobre rodamientos de bolas (7). Una parte del eje sobresale al extremo de la envoltura de la máquina y en su extremo tiene una pequeña entrada (8) para la fijación de un engranaje, transmisión u otra pieza semejante.

40- Al eje (6) van acoplados (Fig. 3ª) unas piezas A) que son unos contrapesos oscilantes que van unidos a un dispositivo extensible (9) para poder mover el contrapeso hacia uno de ambos extremos. Este dispositivo extensible (9) funciona al largo de un eje central (10) el cual tiene una parte (11 y 11') roscada en dos sentidos para que enganchado en la pieza (12') haga bajar o subir segun el sentido de la rosca y de la misma manera en la otra pieza (12) y cuyo movimiento tiene el eje por medio de unos piñones (13) dentados en ambos extremos.

50- En la fig. 4 se puede ver claramente la forma en que funciona la máquina. Hay en ella cuatro piezas (A) señaladas con los numeros 1-2-3- y - 4, las cuales se hallan montadas sobre el eje (6) con un dispositivo extensible.

55- Estas piezas numeradas (A-1) (A-2) etc., tienen un peso determinado y todas por igual y se hallan situadas de forma que tres de ellas, caen sobre un mismo lado y por lo tanto el peso de estas tres piezas conjuntas, ejercen peso sobre la otra que se encuentra representada en la por-



cion de que la pieza extensible tira hacia la parte alta,
 60- en el momento de conseguirlo volverán a ser otra vez tres piezas
 de igual peso para hacer subir otra, ó sea que la pieza 4, 1 y
 2 reunidas, hacen subir la 3 y así sucesivamente, pudiendose
 aumentar el numero de contrapesos oscilantes a voluntad y
 ademas el peso de las mismas y su recorrido para darle mas
 65- o menos fuerza a la maquina.

Las posiciones indicadas para las piezas (a) se ob-
 tienene por medio de unos piñones dentados (13) y de un eje
 (10) que une entre sí los dos piñones, situando la pieza
 oscilante, ya indicada en la Fig. 3ª, del modo que en la mis-
 70- ma se ve.

Estos piñones dentados adquieren el movimiento ne-
 cesario para hacer subir o bajar la pieza oscilante por me-
 dio de un engranaje (14 y 15) situado encima del eje (6).
 Este engraneje presenta una de sus partes de dientes (16)
 75- distinta a la del (17) y de esta forma con el piñon (13) que
 va situado en el eje (10) de la pieza, de forma que ésta
 sobresale en el extremo donde se acopla la pieza extensible, el
 doble de la distancia que va acoplado el piñon (13) del extre-
 mo opuesto de forma que si el piñon, por ejemplo, tuviera
 80- de esperar un centimetro y fuera separado para evitar el roce
 de la pieza (19) y la separacion fuese de dos milímetros, el
 piñon (13) tendrá de esperar el mismo que el (13) pero la
 separacion de la pieza (18) será la distancia de un centime-
 tro mas dos milímetros que es la que tiene el otro piñon, pa-
 85- ra evitar el roce de la pieza (19) siendo por lo tanto el eje
 de la parte de la pieza extensible mas largo que la otra par-
 te o sea un centimetro mas dos milímetros.

Las piezas donde engrana el piñon dentado, tienen
 una parte (16) y la (17) tambien, pero la parte (17) es doble
 90- de ancha que la (16) aunque la parte dentada es del mismo an-
 cho.

Este funcionamiento se ve mas claro en las figu-



ras 6ª y 7ª en las que se representa el piñon (13) mandado por el eje (10). En la fig. 6ª el piñon engrana y coje movimiento en (20), pero sin tocar en el (21) o sea, como si pasando por la fig. 5ª, rozase solamente en la parte dentada (17) pero sin tocar en la (16) de modo que por este movimiento el piñon se lo da al eje (10) y como este tiene una parte dentada, o sea la (11 y la 11') las piezas extensibles adquieren movimiento, pues actua por medio de las piezas (12 y 12') y entonces la pieza oscilante (A) bajará hasta su punto mas bajo (5) pues las partes dentadas (16 y 17) tienen la longitud equivalente para hacer llegar hacia arriba o hacia abajo la pieza oscilante hasta su punto preciso.

De modo que si el piñon (13') o sea, como explicamos antes, el mas alto, funcionara como indicamos en la fig. 6ª o sea que el piñon (13) mandado por el eje (10), engrana en la parte (21) pero sin tocar la parte (20) como si pasando por la fig. 5ª, rozase en la parte dentada (16) entonces hay el mismo movimiento que el anterior pero el piñon le da movimiento al eje (10) y como tiene su parte de rosca (11) y esta rosca se encontrará en su sentido a la (11') resultará que el movimiento que le dan las piezas extensibles por medio de las (12 y 12') hará subir la pieza oscilante (A) hacia el punto alto preciso y de esta forma como las piezas soportes quizas de las piezas oscilantes van colocadas sobre el eje no paralelas unas a las otras, sino en una forma como se indica en la fig. 4ª y van acopladas en el eje como se ve en la fig. 2ª por unos agujeros (22) señalados en el eje (6).

La operacion necesaria para paralizar el movimiento de la maquina, existe en una de las partes del lado de la maquina como se indica en la fig. 8ª consistiendo en un dispositivo (23) que para su accionamiento tiene una manivela (24) y en la fig. 8ª se ve que acciona un eje (25) el



130-. el cual comunica su movimiento a unos piñones (26) los cuales acciona otra parte dentada (26') u como la pieza (27) son el sosten de la pieza donde van acopladas las partes dentadas que ponen en movimiento los piñones (13) que accionan las piezas oscilantes (A) es natural que si hiciésemos inclinar hacia el sentido de la rosca (26) las partes donde se encuentran las piezas dentadas nos encontraríamos que la maquina pierde fuerza según sea la inclinacion de la parte dentada (26') y (26) llegando a paralizarse la maquina por encontrarse las piezas oscilantes A, 1-2-3- y - 4- en equilibrio.

140-. Estas piezas oscilantes para guardar el equilibrio entre si y a la vez equilibrar el peso, llevan las piezas extensibles en distintos sentidos por ejemplo, en la fig. 3ª la pieza oscilante nº 1 el muelle va colocado en el lado opuesto a la pieza oscilante del nº 2 y en el numero 3 en el sentido contrario a la del nº 4 y así de esta forma se encuentra el peso de las piezas extensibles repartido.

145-. Las piezas soportes-guias de los pesos oscilantes se encuentran sujetas al eje (6) lo cual es una parte desarmable de la forma que se indica en la fig. 9ª

150-. Los pesos oscilantes para poderlos sacar del eje (10) llevan tambien en su parte superior (28) otra desarmable cuya sujecion se indica en la fig. 10ª por lo cual, esta pieza, mediante el empleo de unos tornillos (29) queda fija al resto del peso oscilante.

155-. Los roces del eje (10) en sus extremos son dos piezas (18 y 19) y consisten en unas cajas de bolas (30) cubiertas por unas tapas (31) para fijar la caja. Esta pieza se fija al (32) por medio de unos tornillos (33).

Las piezas guias (32) del peso oscilante (A) son tambien en sus cuatro extremos desarmables Fig. 12ª.

Los pesos oscilantes llevan para su roce sobre



160-. las guías unas piezas o cojinetes (Fig. 13^a) chavetes (34) son desarmables para el efecto de despresos oscilantes, fijándose a él por medio de dos simple tornillos (35) Fig. 14) llevando además el cojinete dos esparragos (36) para evitar el mas mínimo desajuste.

165-. La fig. 15^a se puede ver el mando de la puesta en marcha en la fig. 16^a las distintas partes en que ésta subdivide para situarlo en el punto que nos convenga la velocidad y fuerza de la maquina para lo cual lleva detras del mando (23) Fig. 15^a otra pieza (34) fig. 16 con distinto orificio (35) para fijar las partes (36) donde se precisa.

170-. En la fig. 1^a hay una parte destinada para la fijacion del motor (37 y 38) y en la fig. 7^a hay una cõla (39) para medir la cantidad de aceite que contiene la maquina y un mazo (40) del aceite para la maquina.

175-. La fig. 17^a nos permite ver el mando para fijar la pieza Fig. 15^a actuando esta de la forma siguiente: como esta pieza (41) roza libremente sobre la (42) tira hacia atras de la (36) a la cual esta fija en el punto (43) haciendo este movimiento sale el punto (36) del (35) de la fig. 6^a y la fijamos a voluntad firmemente en cualquier orificio de esta pieza (34) en virtud de la fuerza que ejerce el muelle (44) fig. 17 para sostenerlo en el orificio.

180-. En la fig. 18^a representa otra parte de la maquina y en el punto (45) una caja de bolas por donde sale el eje del motor (6) de la maquina.

185-. La fig. 19^a representa el deposito del aceite sobre el cual van introduciendose unos dos centimetros aproximadamente los pesos oscilantes (A) para que con su movimiento y por chapoteo lubrifique el resto de la maquina.

190-. Descrito todo lo que antecede solo resta señalar que la presente PATENTE DE INVENCIÓN recaerá principalmente sobre las siguientes reivindicaciones.

PRIMERA.- Por una nueva maquina de movimiento continuo constituida por una envoltura exterior que lleva



195--

unas piezas (2 y 3) que se levantan al sacar unos tornillos (4), con lo cual se puede ver el interior de la máquina para hacer las reparaciones o limpiezas que la misma necesite.

200--

SEGUNDA-- Por la anterior y por la necesidad de que uno de los cotados de la envoltura lleva un agujero por donde sale el final del eje (6) el cual va apotado en uno de sus extremos, el interior, sobre un rodamiento de bolas y el que sale al exterior, sobre otro rodamiento colocado en el taladro mencionado.

205--

TERCERA-- Por las anteriores y por la existencia de un eje (6) el cual lleva a lo largo de él y colocados simétricamente una serie de taladros que ningún momento coinciden en línea recta en la longitud del eje (22) y los cuales sirven para introducir en ellos los distintos contrapesos de que se componga la máquina.

210--

CUARTA-- Por las anteriores y por la utilización de unas piezas o contrapesos A) todos de igual peso acopladas en los agujeros o taladros 22 del eje 6 con un dispositivo extensible.

215--

QUINTA-- Por las anteriores y por la utilización de unos dispositivos extensibles que corren a lo largo de un eje (10) los cuales adquieren el movimiento necesario para hacer subir o bajar la pieza oscilante por medio de un engranaje (14 y 15) situado encima del eje (6). Este engranaje presenta una de sus piezas o partes de dientes (16) distinta de la del (17) y de esta forma el piñón (13) que va situado en el eje (10) de la pieza sobresale en el extremo donde se acopla la pieza extensible el doble de la distancia que va acoplado el piñón (13).

220--

SEXTA-- Por las anteriores y por una nueva máquina de movimiento continuo cuya puesta en marcha está constituida por una pieza (23) accionada con un mango (24) que lleva una serie de subdivisiones (34) y (35) que indican las distintas velocidades. Este mando al accionar sobre el eje (25) y las ruedas dentadas (26) actúa sobre los contrapesos iniciándolos en su movimiento.

225--

SEPTIMA-- Por las anteriores y por una nueva máquina

148189



230--

de movimiento continuo y por el sistema para la paracion de la misma consistente en la utilizacion del maque al actuar sobre los contrapesos y paralizarlos consigue la estabilizacion de los mismos y por ende el parado de la maquina.

235--

OCTAVA- Por las anteriores y por el sistema de engrase de la nueva maquina de movimiento continuo a base de utilizar los contrapesos para ir espurreando el aceite en su interior.

240--

NOEMA-. por «UNA NUEVA MAQUINA DE MOVIMIENTO CONTINUO GENERADORA DE FUERZA APROVECHABLE, clase 24 del nomenclator. A favor de Don Manuel Codesal Lozano, residente en Abegondo (Coruña) calle Figuerola s/n.

243--

Constando la presente memoria de ocho hojas foliadas y mecanografias por una sola cara con doscientas cuarenta y tres lineas.

Madrid 16 de Marzo de 1940.

DON MANUEL CODESAL LOZANO
P.A.

El Agente Oficial.-,



Fig. 1

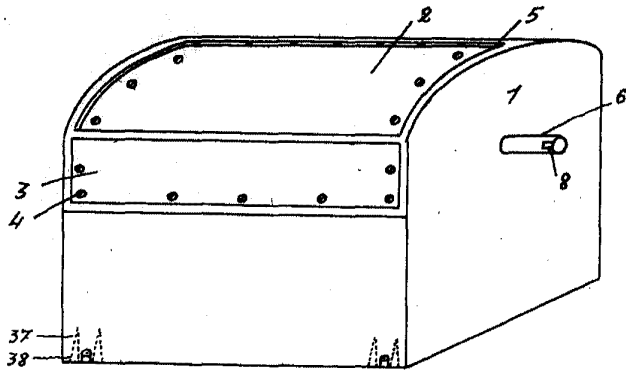

Fig. 2.

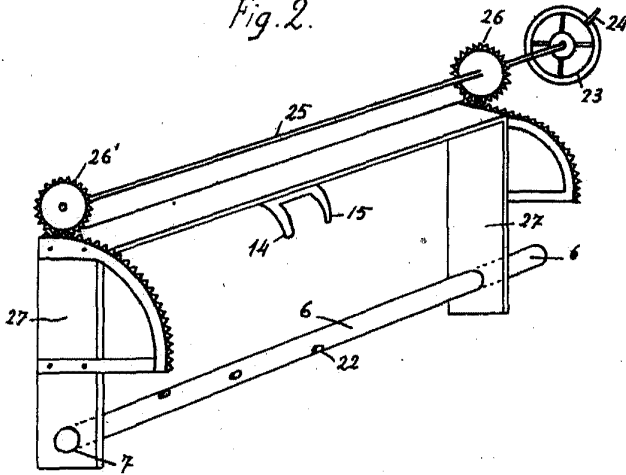

Fig. 5.

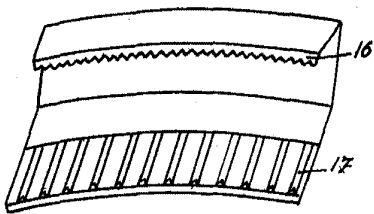
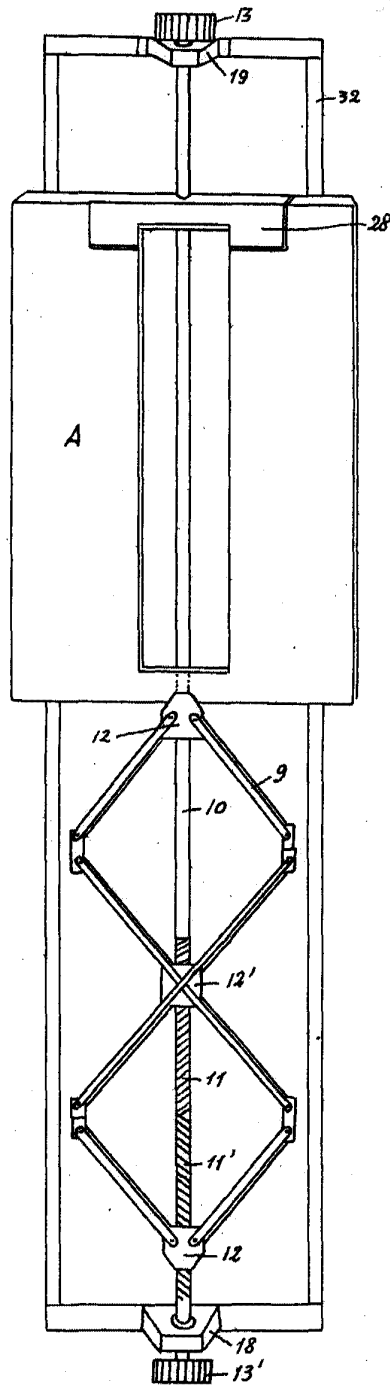

Fig. 3



Madrid 16 de Marzo de 1940

Manuel Codesal

Escala variable



Fig. 4

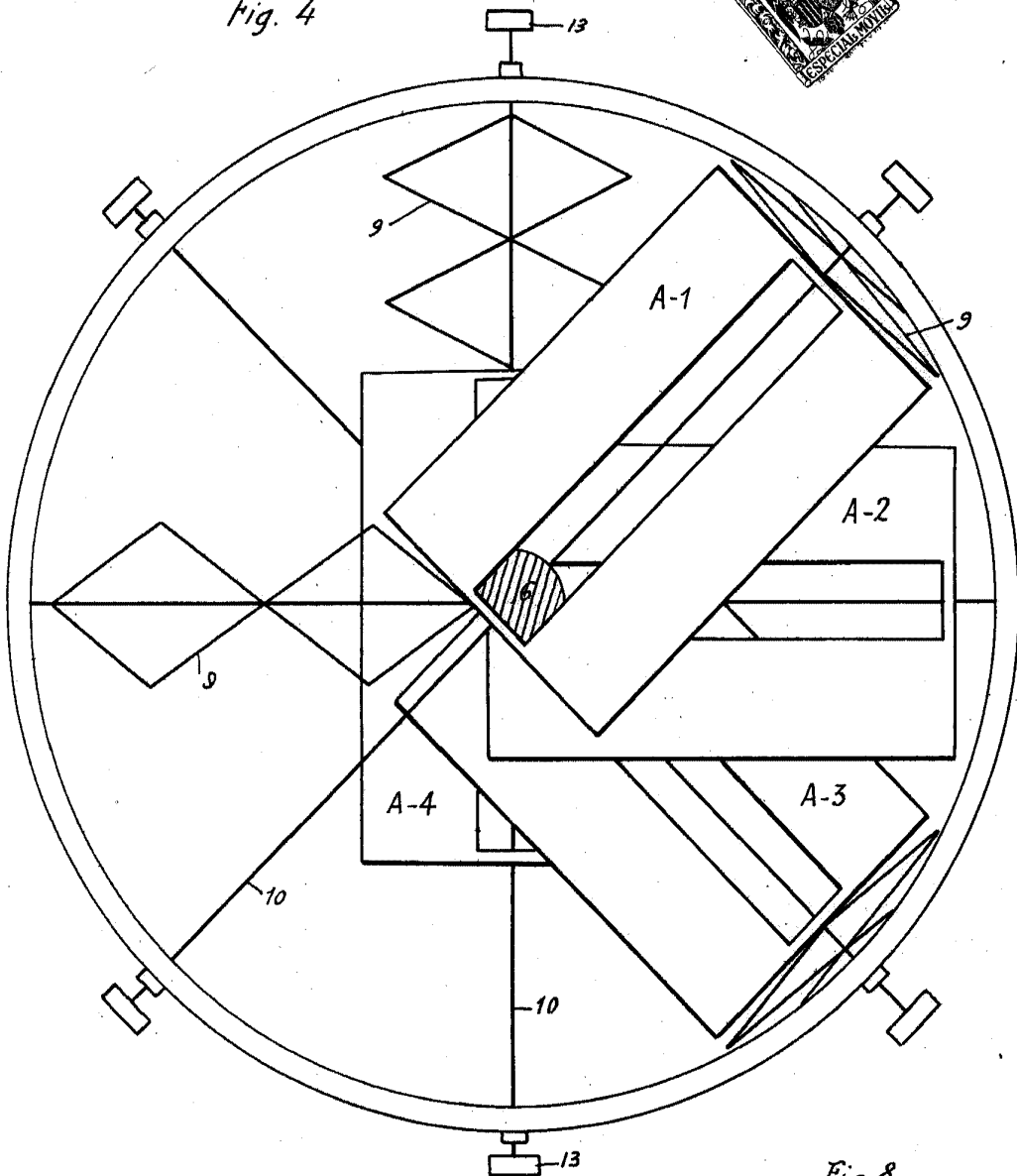

Fig. 6

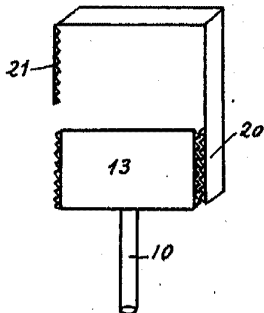

Fig. 7

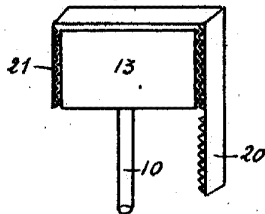
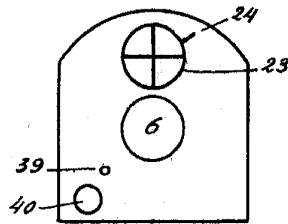

Fig. 8



Madrid 16 de Marzo de 1940

M. Codesal

Escala variable



748189

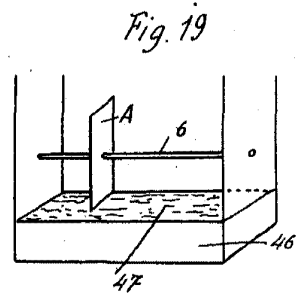
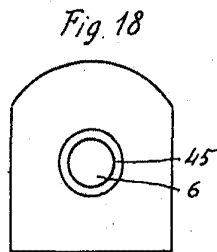
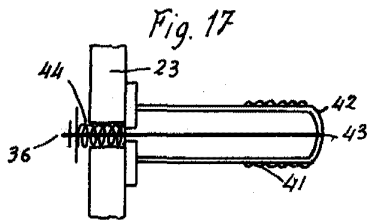
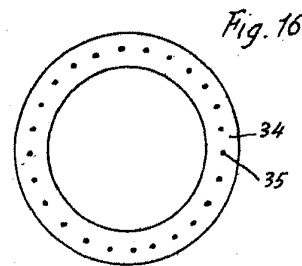
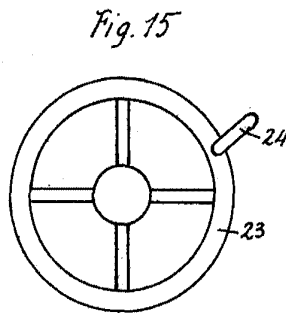
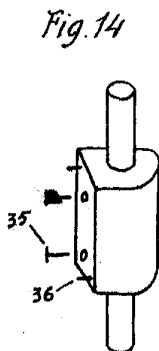
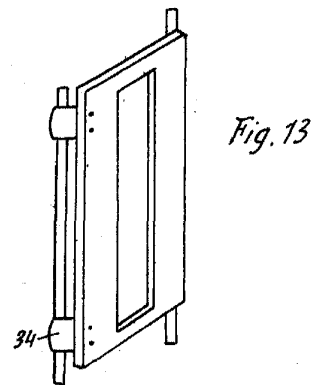
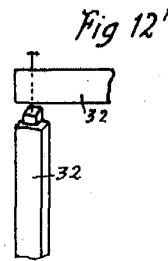
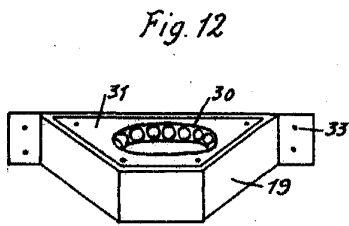
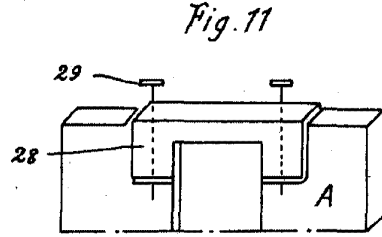
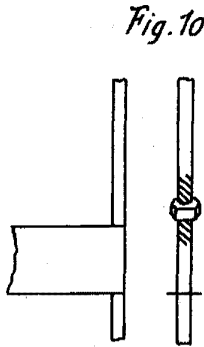
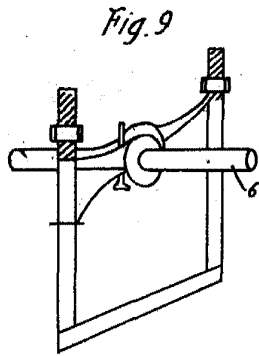

Madrid 16 de Marzo de 1940

M. Codesal

Escala variable