



148065

M O D E L O
D E
U T I L I D A D

por "DISPOSITIVO DE DESCARGA GRADUAL PARA CISTERNAS DE INODOROS", a favor de Don JAIME TRES BAQUES, de nacionalidad española, domiciliado en ORDAL (Barcelona), Centro, 2.

= . =

MEMORIA DESCRIPTIVA

El presente modelo de utilidad se refiere a un dispositivo de descarga gradual para cisternas de inodoro.

5. La invención consiste en un dispositivo que se sitúa en el interior de la cisterna y que realiza la doble función de rebosadero y de medio de descarga gradual de agua. Para ello, el dispositivo está integrado por un tubo vertical, abierto por su extremo superior y fijado por el inferior en el fondo de la cisterna, realizándose en dicha zona la conexión con la tubería de descarga.

10. El tubo citado está provisto de una válvula lateral,



accionable desde el exterior, y a través de la cual se consigue la descarga del volumen de agua deseado, según el tiempo de pulsación. La válvula comprende resorte de recuperación incorporado, que tiene tendencia a mantenerla aplicada contra su asiento, realizando obturación.

5.

Con el fin de facilitar la explicación, se acompaña a la presente memoria descriptiva de una lámina de dibujos en la que se ha representado un caso de realización que se cita a título de ejemplo.

10.

En los dibujos:

La figura 1, representa una vista en perspectiva del dispositivo, según el modelo.

La figura 2, es una sección detallada de la válvula de apertura lateral.

15.

Haciendo referencia a las figuras, se aprecia en su realización un dispositivo constituido por un tubo vertical 1, provisto de extremo roscado 2, para su fijación en el fondo de la cisterna 3, hasta el tope 4, dotado de junta 5.

20.

A este extremo de tubo se conecta la tubería de desagüe 6.

El tubo 1, está abierto por su extremo superior 7, actuando como rebosadero de la cisterna, para el agua embalsada a un nivel superior al previsto.

25.

La válvula 8, accionable a través del vástago 9, constituye una entrada de agua en el interior del tubo 1, que produce la descarga gradual de la cisterna.

El pulsador 10, de accionado del vástago, queda exte-



rior a la cisterna.

La válvula 8, accionable a través del vástago 9, constituye una entrada de agua en el interior del tubo que produce la descarga gradual de la cisterna.

5. La válvula 8, es mantenida contra su asiento 11, por el muelle 12 expansivo.

10. El modelo, dentro de su esencialidad, puede ser llevado a la práctica en otras formas de realización que difieran en detalle de la indicada a título de ejemplo en la descripción y a las cuales alcanzará igualmente la protección que se recaba. Podrá, pues, construirse en cualquier forma y tamaño, con los materiales más adecuados, por quedar todo ello comprendido en el espíritu de las reivindicaciones.

= . =



N O T A

5. Descrito el objeto y utilidad de la presente invención, lo que se declara como no divulgado ni practicado en España, comprende las siguientes reivindicaciones.

10. 1.- Dispositivo de descarga gradual para cisternas de inodoros, caracterizado esencialmente por el hecho de estar constituido por un tubo verticalmente dispuesto en el interior de la cisterna, abierto por su extremo superior, que actúa de rebosadero, y fijo por su extremo inferior al fondo de la cisterna, estando conectado por éste extremo a la tubería de descarga, y presentando dicho tubo en su zona más próxima al fondo de la cisterna, una válvula lateral accionable mediante pulsador situado al exterior de la cisterna.

20. 2.- Dispositivo, según la anterior reivindicación, caracterizado porque la válvula está constituida por una cabeza discoidal con junta periférica, que es mantenida aplicada contra el asiento constituido por la embocadura de un cuello transversal al tubo, estando provista esta cabeza de un vástago desplazable coaxialmente a través de pulsación realizada desde el exterior de la cisterna, con lo cual se consigue su apertura y la descarga del agua de la cisterna, durante el tiempo de pulsación.

25. 3.- Dispositivo de descarga gradual para cisternas de inodoros.

Según se describe y reivindica en la presente memoria

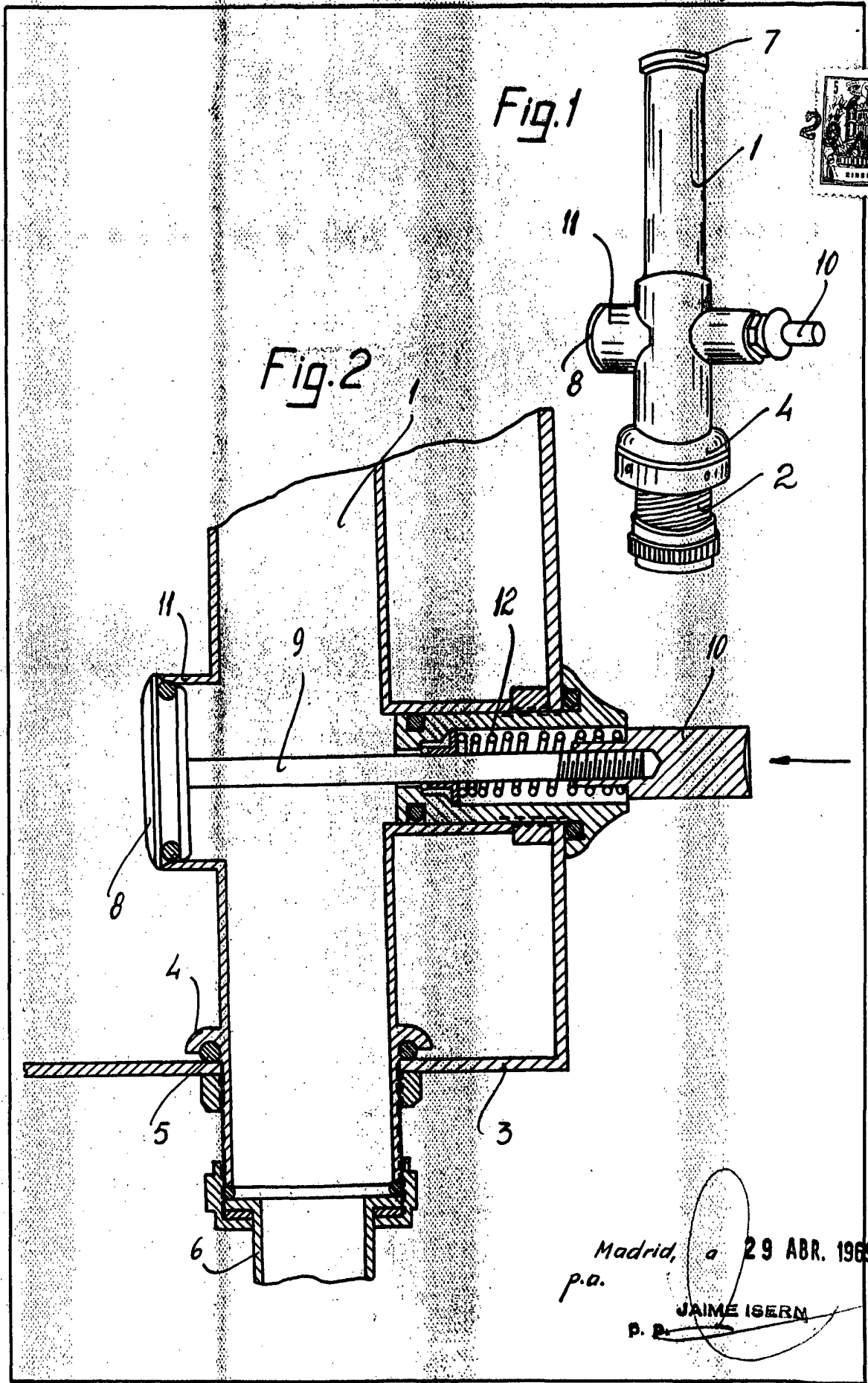

Madrid, a 29 ABR. 1969
 p.a.
 JAIME ISERN
 p. a.