



147965

MODELO DE UTILIDAD

por 20 años por

"CANTONERAS PARA MONTANTES DE PERSIANAS", a favor de la razón social VIUDA DE RAFAEL ESTEVAN GIMENEZ, S.L., domiciliada en SAX (Alicante), calle de San Sebastian, nº 1.

MEMORIA DESCRIPTIVA
=====

Existen en el mercado infinidad de persianas que se han dado en llamar de tipo alicantino, que están simplemente constituidas por una serie de lamas conjugadas y unidas por virtud de unos elementos que las unen a modo de bisagras, las cuales son simplemente sustentadas por un montante superior del que pende todo el conjunto de la persiana, estos montantes se han venido fabricando siempre de forma sencilla y elemental y en madera simplemente pintados, por lo que sus laterales o costados presentaban en general un aspecto no decoroso y poco estético y susceptibles de que las inclemencias atmosféricas mermen su duración.

5.-

10.-



15.- Mi representada ha conseguido dotar a los montantes de dichas persianas de unas especiales cantoneras o tapas, que aplicándose a cada uno de los lados o laterales de los montantes les dan un perfecto aspecto estético, consiguiendo además una conservación más perfecta y por ello se logra también que la persiana tenga una mayor duración.

20.- Después de conocido el objeto del modelo de utilidad que nos ocupa, con la ayuda de la lámina de dibujos adjunta pasaremos a describirlo, haciendo constar se trata de una de sus variadas formas de realización práctica.

25.- En la figura 1, se representa una vista en perspectiva en la que se observa el interior de la cantonera del montante de la persiana, y en la figura 2 la totalidad de la persiana a la que le ha sido aplicada a su montante la cantonera objeto del modelo.

30.- Como observamos, la tapa o cantonera está constituida por una pieza de la forma o disposición del montante y que por tanto tiene una parte externa convexa y otra interna cóncava, siendo su corte o sección de la misma forma del montante a que se aplique

35.- En la figura 1, observamos una de tales cantoneras constituida por una estructura paralelepípedica, con su interior completamente hueco, que se adaptará a la sección del montante a que se aplique, y a tal fin mientras una de sus caras 1 es completamente recta, la otra está constituida por dos superficies una superior 2, más saliente, que mediante un escalón 3, se separa de la inferior 4, desplazada hacia dentro.

40.- Como observamos en la figura 2, en la que aparece el conjunto de la persiana constituida por su montante 5, con sus laterales 6 del que pende el conjunto 7 de la persiana, en estos laterales o extremos 6, del montante se acoplarán las cantoneras 1, introduciéndose en ellas y recubriendo exteriormente el material, generalmente madera, en que están contruidos estos montantes.

45.- Suficientemente descrito el objeto del modelo de utilidad que nos ocupa, hemos de hacer constar que el ejemplo descrito es una de las muchas realizaciones a que en la práctica puede lle-



garse, sin que sus modificaciones de forma, tamaños, materiales empleados etc., desvirtuen la esencialidad característica del objeto.

N O T A

- 50.- El modelo de utilidad descrito, recaerá pués, sobre las siguientes reivindicaciones:
- 1ª.-"CANTONERAS PARA MONTANTES DE PERSIANAS", caracterizadas por estar constituidas por una formación estructural que abarcará las dos terminaciones laterales de los montantes de las persianas, y que por tanto tendrán interiormente la misma disposición cóncava o en hembra de su sección, en que generalmente la cara externa será única y lisa, mientras que la interna se dividirá en dos caras o bandas, una superior más amplia que sobresaldrá mediante un escalón de otra inferior más estrecha y que se continuarán longitudinalmente a todo lo largo de la estructura del montante a que se apliquen, y en las que se introducirán las dos terminaciones o laterales de dichos montantes, abarcándolas totalmente evitando el ser afectadas por los agentes atmosféricos y acondicionándolas estéticamente, teniendo por tanto en general dichos montantes la disposición o sección de la propia cantonera que les sea aplicables, obteniéndose con ello una mayor duración y una mejor presencia estética.
- 55.-
- 60.-
- 65.-
- 2ª.-"CANTONERAS PARA MONTANTES DE PERSIANAS".
- 70.- Todo ello tal y conforme queda descrito, representado y reivindicado.
- Esta memoria consta de tres hojas mecanografiadas y foliadas por una sola de sus caras, conteniendo un total de setenta y tres líneas.
- 73.-

MADRID A 26 DE ABRIL DE 1969

P.A.
MANUEL DE ARPE.



D I S E Ñ O

=====

DEL MODELO DE UTILIDAD, A FAVOR DE VIUDA DE RAFAEL ESTEVAN GIMENEZ, S.L., DOMICILIADA EN SAX (Alicante), CALLE DE SAN SEBASTIAN, Nº. 1, POR: "CANTONERAS PARA MONTANTES DE PERSIANAS".

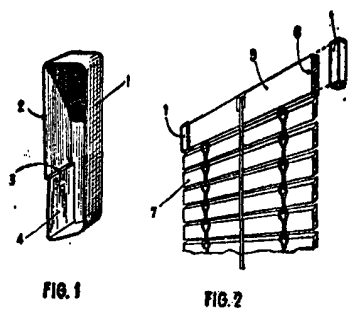

escala variable.

MADRID A 26 DE ABRIL DE 1969
P.A.
MANUEL DE ARPE.

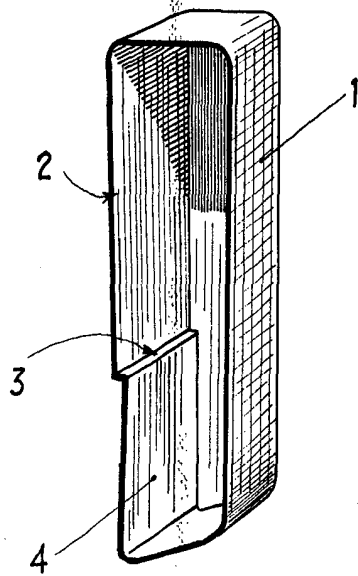

FIG. 1

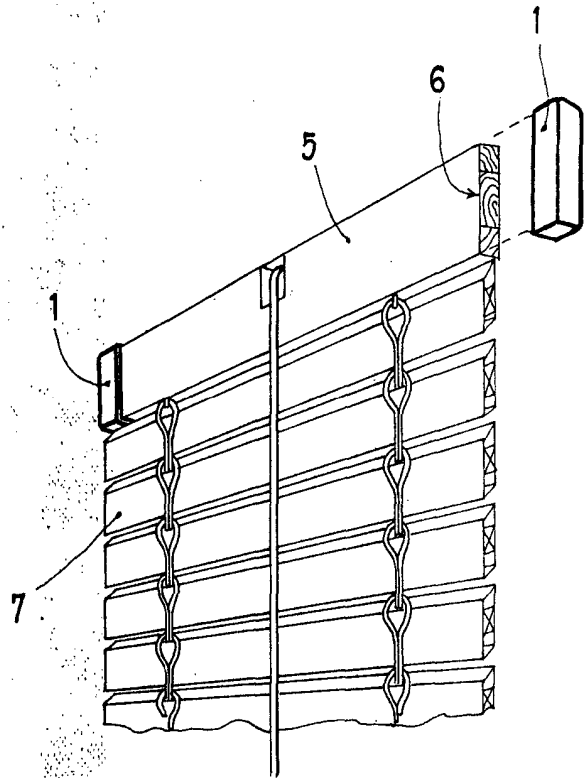

FIG. 2

Munoz