

147920



MODELO DE UTILIDAD

por veinte años

a favor de

Don Manuel ALVAREZ HERNANDEZ

de nacionalidad española

residente en MADRID. Fernández de la Hoz 25

—
P O R

"MECANISMO DE ARTICULACION DE ASIENTOS CON APRIETE RAPIDO".

MEMORIA DESCRIPTIVA

Consiste el objeto del presente Modelo de Utilidad en un mecanismo de articulación de asientos con apriete rápido.



Hasta la fecha no se conoce en el mercado un mecanismo de articulación de asientos con apriete rápida, como el que es objeto de este Modelo de Utilidad, caracterizado en el cuerpo de esta memoria
5 descriptiva.

Para la mejor comprensión del objeto de este Modelo de Utilidad se acompaña a ésta memoria descriptiva un plano explicativo de sus particularidades esenciales, a título de ejemplo, no limitati-
10 vo.

Este mecanismo está destinado a unir articuladamente piezas o conjuntos que precisen de amplios giros o abatimientos, inmovilizándose en la posición buscada mediante un rápido bloqueo del mecanismo.

Consiste dicho mecanismo en dos o más piezas -A- con dentado radial, que engrana entre sí en cualquier posición y que van fijadas
15 cada una de ellas a los elementos a unir.

Dicha inmovilización se realiza por medio de un bloqueo a presión, producido por un eje -B-, que atraviese por sus centros a las piezas dentadas y que está dotado, en uno de sus extremos, de un pasador o resalte -C-, y por el otro, de una palanca -D-, para hacer girar
20 a dicho eje -B-: el extremo del pasador -C- se aloja en un anillo o envoltura -E- fijo al elemento, que tiene uno de sus cantos cortado en una o más superficies oblicuas al eje -B- sobre las que se desliza el pasador o resalte al girar el eje, apretando o aflojando
25 el mecanismo según el sentido de rotación.

Como se apreciará, se consigue que pueda articularse con seguridad las dos partes consistentes de un asiento, el propio y el respaldo, merced a éste especial mecanismo de giro y fijación de dichas partes, a comodidad del usuario.

Descrito suficientemente el objeto del presente Modelo de Utilidad, solamente cabe hacerse constar que, podrá ser objeto de mejoras, siempre y cuando no se altere su esencialidad, no desvirtuándola su cambio de forma ni los materiales a emplear en su
30 fabricación.



35

REIVINDICACIONES

Reivindica el recurrente la propiedad y el derecho exclusivo de fabricación en España y sus Dominios del objeto del presente Modelo de Utilidad, caracterizado en las siguientes reivindicaciones:

1º. Mecanismo de articulación de asientos con apriete rápido, caracterizado esencialmente en dos o mas piezas con dentado radial que engranan entre si en cualquier posición y que van fijadas cada una de ellas a los elementos a unir, quedando inmovilizadas por medio de bloqueo a presión producido por un eje que atraviesa por sus centros a las piezas dentadas y que está dotado en uno de sus extremos de un pasador-resalte y por el otro de una palanca para hacer girar al eje. El extremo del pasador se aloja en un anillo fijo al elemento que tiene uno de sus cantos cortados en una o más superficies oblicuas al eje entre las que se desliza el pasador al girar el eje apretando o aflojando el mecanismo según el sentido de rotación con variaciones en su posición de hasta 360º.

2º. Por "MECANISMO DE ARTICULACION DE ASIENTOS CON APRIETE RAPIDO".

Sean cuales fueren las circunstancias que concurren en la esencialidad del presente Modelo de Utilidad, caracterizado en el cuerpo de esta memoria descriptiva.

Consta esta memoria descriptiva de cuatro hojas, mecanografiadas

por una sola cara, numeradas, foliadas y acompañadas de una hoja de planos a título de ejemplo, no limitativo.

Madrid veinticinco de Abril de 1969

P.A.





FIG.A

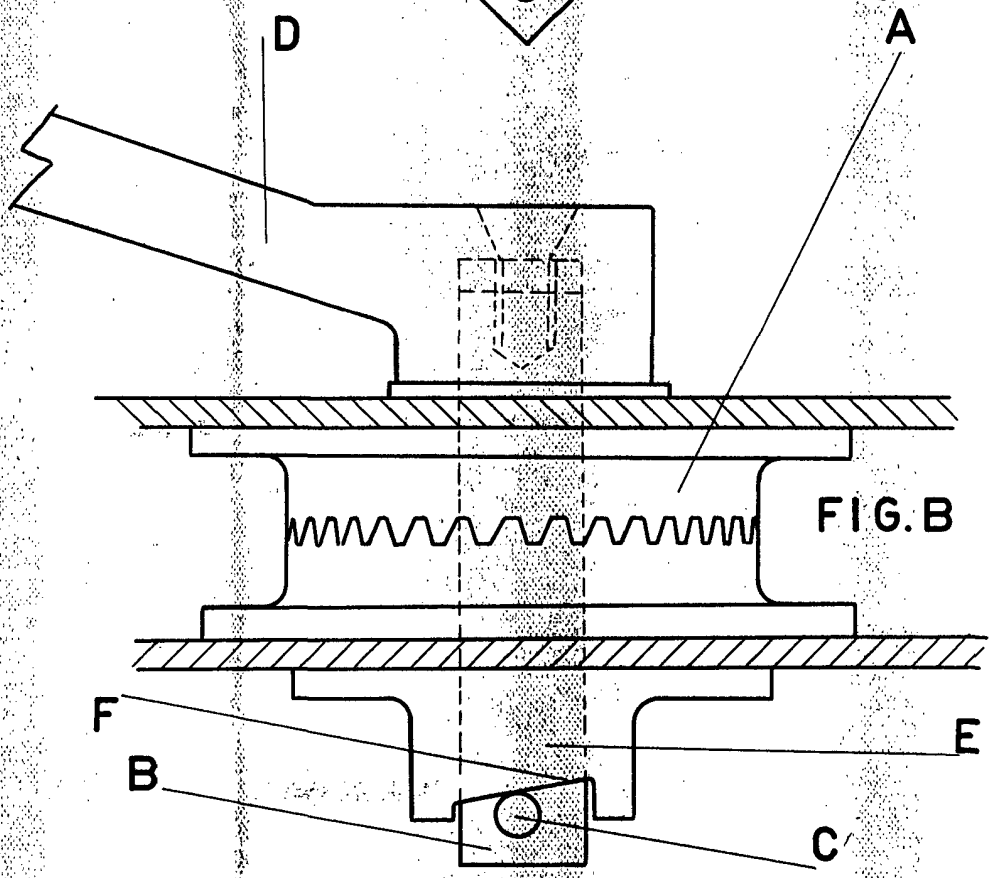
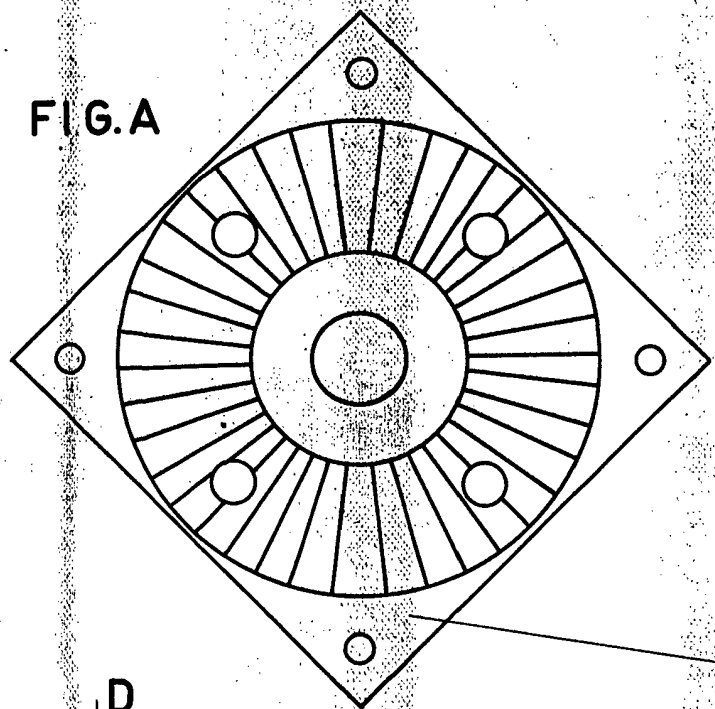

ESCALA VARIABLE

MADRID, 25 ABR. 1969
P.A.
[Handwritten signature]