

147850

12 ABR.



MODELO DE UTILIDAD

por 20 años

por "BRAZALETE REFLECTOR PLEGABLE", a favor de Construc
ción de Aparatos Mecánicos, S.A., de nacionalidad espa-
ñola, domiciliada en BARCELONA, Paseo de Gracia, 78.

=====

MEMORIA DESCRIPTIVA

El presente Modelo de utilidad se refiere a un
brazalete reflector, destinado a ser llevado por ciclistas,
motoristas y peatones que circulan por caminos y carrete-
ras, con objeto de aumentar, en la noche, su visibilidad

5. por parte de los conductores de automóviles y camiones, au-
mentando así la propia seguridad. El nuevo brazalete será
amovible y podrá plegarse y guardarse cómodamente en el bol-
sillo, cuando no interese su empleo.

Es bien sabido que se producen frecuentemente ac-
10. cidentes, algunos de ellos irreparables, debidos a la po-
ca visibilidad que ofrecen peatones, ciclistas y motoris-
tas que circulan por carreteras y caminos durante la noche
u horas de poca iluminación, por cuanto a veces el conjun-
to de ciclista o motorista y su máquina se confunde con el
15. aspecto general del paisaje, debido precisamente a la esca-
sez de luz. Los faros de un automóvil no resaltan debida-

12 ABR.



mente la presencia de aquellas personas, produciéndose desgraciadamente casos de arrollamiento de las mismas.

- El empleo de brazaletes y otros dispositivos reflectores, recubiertos por zonas de pintura reflectora o fosforescente, aumenta la visibilidad para el conductor del automóvil, y aunque existen algunos tipos de brazaletes, adolecen del inconveniente de que, cuando no se utilizan, son de difícil manejo, por cuanto en su plegado constituyen objetos de incómodo uso. Este inconveniente se resuelve con el dispositivo reflector y plegable que se describirá.

- El nuevo brazaletes consiste en una cinta flexible, constituida por lo menos por tres secciones distintas y acopladas, que se articulan entre sí mediante botones axiales y permiten, en el momento dado, organizar el brazaletes en forma anular, con cierre del mismo mediante un botón de presión, mientras que, cuando no se precise el uso del dispositivo, éste se pliega, ocupando muy reducido espacio, pudiéndose entonces guardar en el interior de una funda protectora.

- Para facilitar la explicación, se acompaña a la presente memoria una hoja de dibujos, en los que se ha representado, a título de ejemplo ilustrativo y no limitativo, un caso de realización de un brazaletes reflector plegable, según los principios de las reivindicaciones.

En los dibujos:

- La figura 1 muestra el dispositivo reflector en su fase intermedia de plegado, y la figura 2 muestra el brazaletes ya plegado y en el momento de aplicarse hacia su funda protectora.

- La figura 3 representa el dispositivo organizado en forma anular, a efecto de su utilización funcional.

Los elementos designados con numerales en los di-



bujos corresponden a las partes siguientes:

- 1-, -2- y -3-, secciones laminares del brazalete, constituidas por piezas de material plástico flexible, provisto en sendas caras, correspondientes a un mismo lado de
5. la banda resultante, de zonas -4-, -5- y -6- de pintura reflectora de elevado índice de reflexión y facultativamente fosforescente; -7- y -8-, botones de articulación, que permiten el plegado por giro de aquellas partes asociadas; -9-, pieza macho de un botón, conjugada de la pieza hembra -10-,
10. cuya asociación permitirá formar la banda anular representada en la figura 3; -11-, funda protectora, de forma rectangular, de fácil disposición en el bolsillo.

- Los componentes del brazalete se realizarán preferentemente de material plástico, resistente al desgaste y a
15. la flexión.

Todo cuanto no afecte, altere, cambie o modifique la esencia del brazalete descrito, será variable a los efectos del actual Modelo.

N O T A .

20. Se reivindica como objeto de este registro por Modelo de utilidad:

- 1.- Brazalete reflector plegable, del tipo que consta de una banda de estructura laminar, hecha ventajosamente de material sintético de propiedades flexibles y resistentes
25. al desgaste provista en una de sus caras de una capa de recubrimiento de elevado índice de reflexión y facultativamente fosforescente, caracterizada por estar constituida por una pluralidad de secciones acopladas, asociadas unas a otras mediante elementos a modo de remaches que permiten su articulación
30. en orden a constituir una banda anular a efectos de empleo del brazalete como reflector o un cuerpo compacto por

12 ABR.



plegado de aquellas partes, susceptible de guardarse en el interior de una funda protectora, de fácil disposición en el bolsillo, realizándose el acoplamiento entre los extremos de la banda mediante elementos sujetadores separables.

5. Sean cuales fueren las circunstancias que concurren en la esencialidad del Modelo de utilidad definido en la anterior reivindicación, cuyo objeto es:

2.- "BRAZALETE REFLECTOR PLEGABLE".

10. Consta la presente memoria de cuatro hojas foliadas, mecanografiadas por una sola cara y de los dibujos unidos a la misma.

Barcelona, 12 ABR 1969

P.A. de Construcción de Aparatos Mecánicos, S.A.,

LUIS DURAN CUEVAS

p. p.

Fdo.: Luis Durán Benejam

12 ABR 1969

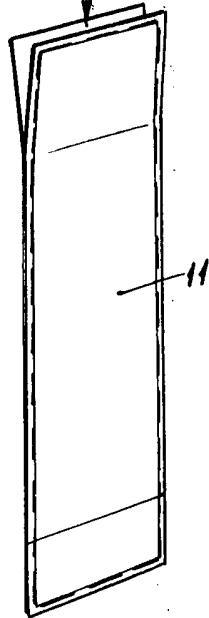
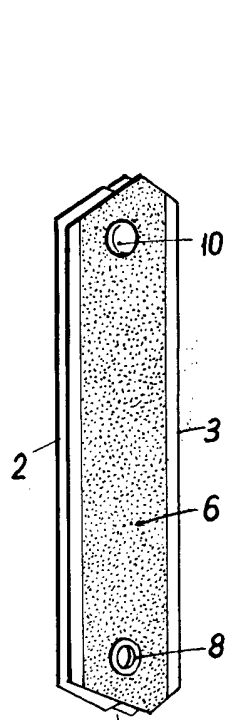

FIG. 2

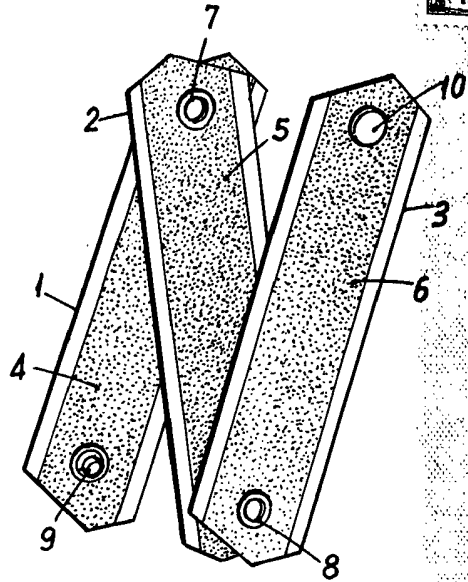

FIG. 1

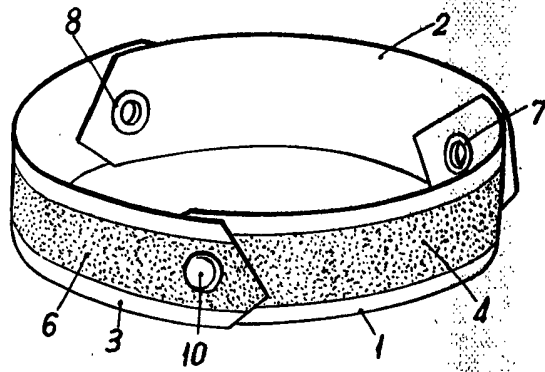

FIG. 3

ESCALA VARIABLE

BARCELONA, 12 ABR. 1969

P. A. LUIS DURÁN CUEVAS

P. P.

Luis Durán
 Fdo.: Luis Durán Benjumea