

147846

12 ABR.



MODELO DE UTILIDAD

por 20 años

por "JUEGO DE CONSTRUCCION Y HABILIDAD MANUAL", a favor de D. Rafael FELIU Amigó, de nacionalidad española, domiciliado en BARCELONA, Sagrera, 198.

=====

MEMORIA DESCRIPTIVA

El presente Modelo de utilidad se refiere a un juego infantil, concebido para proporcionar a los niños un medio de entretenimiento y también de cultivo de su destreza manual, para lo cual proporciona una serie de elementos con

5. los que se puede construir objetos y reproducciones de cosas de la vida real, a cuyo fin el niño debe aportar su facultad de observación, de voluntad y demás conocimientos.

El juego está compuesto por un gran número de elementos consistentes en piezas alargadas y delgadas de madera

10. o plástico, las cuales son susceptibles de agruparse y mantenerse en disposición adecuada gracias al uso de elementos auxiliares, algunos de los cuales se proporcionan también con el juego, mientras que otros se prevén para ser realizados por los usuarios del mismo. Así, por ejemplo, para la construcción

15. de un pozo con cubierta protectora, tal como el ejemplo representado en los dibujos que se acompañan, se utilizarán piezas

12 ABR. 1959



triangulares hechas de cartón o chapa fina de madera, un elemento transversal en forma de varilla metálica, obtenido por doblado de un trozo de alambre grueso o de un elemento tubular equivalente, un trozo de hilo en imitación de la cuerda

5. del sistema captador del agua y un cubo situado en el extremo de aquélla.

El acoplamiento de los elementos citados se facilita mediante el uso de colas y cemento de secado rápido, los cuales se suministrarán ventajosamente junto con los componentes

10. del juego, y éstos podrán recibir coloraciones adecuadas, gracias a lápices de colores o barras de color al pastel, que también se acompañarán.

Para facilitar la explicación, se acompaña a la presente memoria una hoja de dibujos, en los que se ha representado, a título de ejemplo ilustrativo y no limitativo, un

15. caso de realización de un juego de construcción y habilidad manual, según los principios de las reivindicaciones.

En los dibujos:

La figura 1 muestra un brocal de pozo con cubierta protectora, según se ha mencionado antes, y la figura 2 ilustra una fase intermedia de su constitución.

20.

La figura 3 representa una de las piezas triangulares empleadas como elementos auxiliares, la figura 4 muestra dos piezas integrantes del juego, una de ellas lisa en sus caras y otra con una cara decorada, mientras que la figura 5

25. representa un tramo de cordón en imitación de una cuerda.

La figura 6 representa una bolsa de material plástico flexible, que encierra cierta cantidad de cemento o pegamento, y la figura 7 representa una caja de colores al

30. pastel, utilizados para cromatizar debidamente los elementos constructivos.

12 ABR. 1969



Los componentes designados con numerales en los dibujos corresponden a las partes siguientes:

- 1-, piezas de estructura laminar y forma alargada, con sus extremos redondeados, hechas preferentemente de madera o de cartón consistente; -2-, elementos constituidos por mitades de los anteriores, utilizados para la formación del brocal del pozo; -3-, banda interior autoadhesiva, empleada como medio auxiliar para mantener en posición a los elementos -2-; -4-, elemento discoidal de cartón o material equivalente, que imitará el fondo del pozo; -5-, pieza triangular de cartón o madera; -6-, travesaño metálico hecho de alambre o equivalente, simulando una manivela sobre la que se enrolla el hilo -7-, que imita una cuerda, como se representa en detalle en la figura 5, y sujeta un cubo -8- destinado a recoger el agua.

Es evidente que con los elementos fundamentales descritos, particularmente con las piezas -1-, se podrá montar una gran diversidad de figuras, tanto en imitación de objetos y seres de la vida real como de seres pertenecientes al mundo de los niños.

Todo cuanto no afecte, altere, cambie o modifique la esencia del juego descrito, será variable a los efectos del actual Modelo.

N O T A.

Se reivindica como objeto de este registro por Modelo de utilidad:

1.- Juego de construcción y habilidad manual, caracterizado esencialmente por constar de una pluralidad de elementos de estructura laminar y forma alargada y paralela, con sus extremos redondeados, hechos de material de consistencia media, permitiendo organizar, por asociación de un número adecuado de

12 ABR



ellos, figuras de formas diversas, en colaboración con elementos auxiliares realizados por los propios usuarios del juego y con otros elementos acompañantes del mismo, realizándose la asociación de las piezas mediante cemento de secado rápido, proporcionado con los componentes del juego, y la cromatización de aquéllas mediante colores de tipo pastoso o seco, incluidos asimismo entre los componentes.

Sean cuales fueren las circunstancias que concurren en la esencialidad del Modelo de utilidad, definido en la anterior reivindicación, cuyo objeto es:

2.-"JUEGO DE CONSTRUCCION Y HABILIDAD MANUAL".

Consta la presente memoria de cuatro hojas foliadas, mecanografiadas por una sola cara y de los dibujos unidos a la misma.

15.

Barcelona, 12 ABR. 1969

P.A. de D. Rafael FELIU Amigó,

mc.

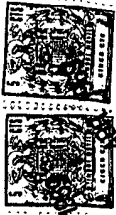

12 ABR. 1968

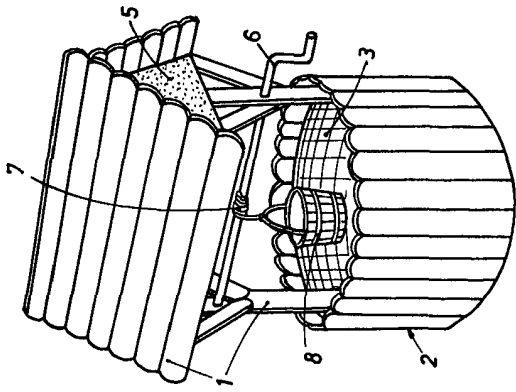

FIG. 1

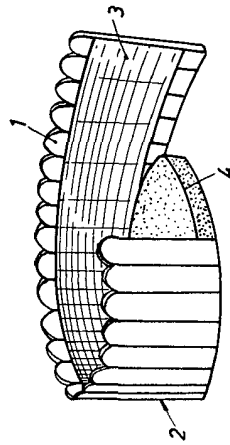

FIG. 2

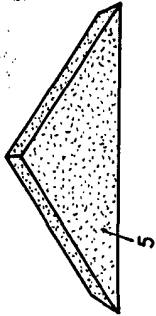

FIG. 3



FIG. 5

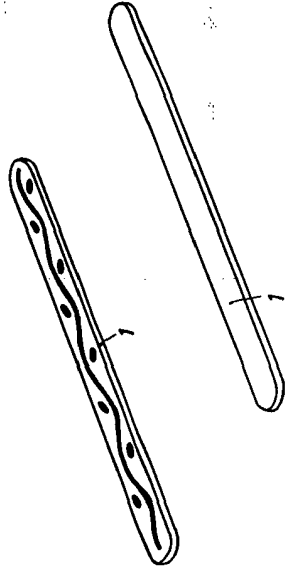

FIG. 4

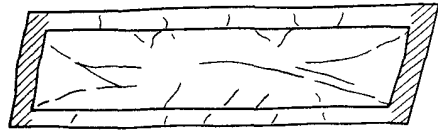

FIG. 6

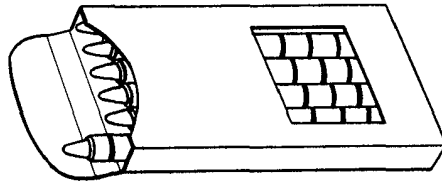

FIG. 7

BARCELONA 12 ABR. 1968
P. A.