

MODELO DE UTILIDAD

147803

22 MAYO



*Memoria Descriptiva*

*sobre:*

"CAMION-HORMIGONERA DE JUGUETE"

-----

*Solicitante:* MARIA TERESA LACASTA CASANOVA, de nacionalidad española, residente en Bretón 36-38, ZARAGOZA.

-----

El presente modelo de utilidad está relacionado con vehículos de juguete y especialmente con un camión de juguete provisto de hormigonera cuyo soporte está provisto de medios que permiten mantener la hormigonera en posición vertical.

5.

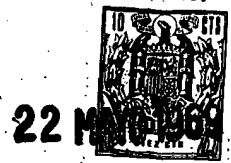

5. El camión objeto del presente modelo de utilidad que es totalmente desmontable, está constituido por un chasis sobre el que va montada una cabina y una plataforma escalonada, provista en su escalón superior de una abertura en la que encaja en forma girable un pivote solidario del soporte de la hormigonera.

10. El soporte de la hormigonera está provisto en la cara superior de su base de dos salientes sobre los que se apoya la parte inferior de la hormigonera cuando ésta adopta la posición vertical.

15. En uno de los lados de la base del soporte paralelo al eje de giro de la hormigonera, se encuentra un canal de desagüe que es abatible con respecto a dicho soporte y sobre el que incide la boca de la hormigonera cuando ésta se vuelca.

Los medios de fijación del soporte sobre la plataforma permiten facilmente sustituir este accesorio por cualquier otro o emplear el camión unicamente como camión plataforma.

20. Las ventajas y detalles del presente modelo de utilidad se apreciaran con mayor claridad en la descripción detallada que del mismo se hace con referencia al plano adjunto, en el cual:

25. La figura 1 es una vista en perspectiva del camión plataforma,

La figura 2 es una vista lateral del soporte hormigonera, y

La figura 3 es una vista frontal de dicho soporte hormigonera.

30. Con referencia a las figuras, el camión está



5. constituido por un chasis 1 sobre el que monta en forma desmontable una cabina 2 y una plataforma escalonada 3. El escalón superior 4 de la plataforma 3 está provisto de un alojamiento pasante 5, sensiblemente en forma de T con su alas curvilíneas, en el que se aloja giratoriamente un pivote 6 previsto en la cara inferior 7 de la base 8 del soporte 9, en cuyas alas verticales 10 se monta en forma giratoria la hormigonera 11.

10. La cara superior 12 de la base 8 presenta dos salientes 13 sobre los que se apoya la parte inferior de la hormigonera 11 cuando ésta adopta la posición vertical, lográndose así de forma sencilla que la hormigonera se mantenga en posición vertical durante el transporte.

15. En el lado 14 de la base del soporte 9, paralelo al eje de giro de la hormigonera, se encuentra un canal de desagüe 15, que es abatible con respecto a dicho soporte y sobre el que incide la boca de la hormigonera cuando ésta se vuelca.

20. La hormigonera 11 para facilitar su vuelco está provista de una rueda 16 que se aloja en uno de los muñones 17 por los que se efectúa el giro de la hormigonera 11 sobre el soporte 9.

25. Como se puede apreciar por la descripción anterior, en el camión hormigonera objeto del presente modelo de utilidad, se logra de forma sencilla el giro de la hormigonera tanto en sentido vertical como horizontal, así como la posibilidad de mantener dicha hormigonera en posición vertical, lográndose el desmontaje del conjunto soporte-hormigonera de la plataforma del camión de forma sencilla.

30.

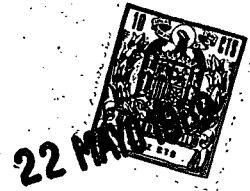

- N O T A -

Descrita suficientemente la naturaleza del invento, así como la manera de realizarlo en la práctica, debe hacerse constar que las disposiciones anteriormente

5. indicadas son susceptibles de modificaciones de detalle en cuanto no alteren su principio fundamental, siendo lo que constituye la esencia del referido invento y por lo que se solicita modelo de utilidad por 20 años, en España, por: "CAMION-HORMIGONERA DE JUGUETE", caracterizándose por lo siguiente:
- 10.

1ª.- Camión-hormigonera de juguete, del tipo constituido por un chasis sobre el que se monta en forma desmontable una cabina y una plataforma escalonada, caracterizado porque la plataforma presenta en su escalón superior un alojamiento pasante, preferentemente en forma de T con sus alas curvadas, en el que se aloja gítoriamente un pivote previsto en la cara inferior de la base del soporte de la hormigonera, estando dotada la cara superior de la base de dicho soporte de dos salientes sobre los que se apoya la parte inferior de la hormigonera cuando ésta adopta la posición vertical, lográndose así que la hormigonera se mantenga en posición vertical durante el transporte.

15.

20.

25. 2ª.- Camión-hormigonera según la reivindicación 1ª, caracterizado porque en un lado de la base del soporte, paralelo al eje de giro vertical de la hormigonera, se encuentra un canal de desagüe, dispuesto de forma abatible respecto a dicho soporte y sobre el que incide la boca de la hormigonera cuando ésta se vuelca.

30. 3ª.- Camión-hormigonera de juguete, tal y como

22



queda sustancialmente descrito en la presente Memoria e  
ilustrado en los dibujos adjuntos.

Esta Memoria consta de cinco hojas escritas a  
máquina por una sola cara.

Madrid

22 MAYO 1969

MARIA TERESA LACASTA CASANOVA.

LOPEZ ACEBO Y MOLLET  
Firmados F. Hernández Bate

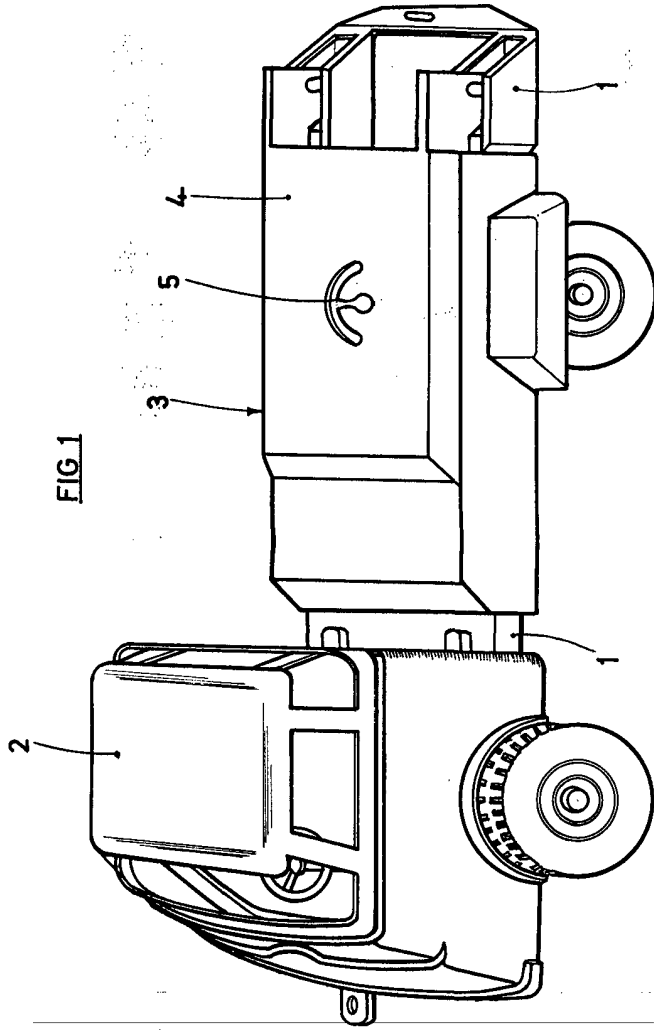

FIG. 1

ESCALA VARIABLE

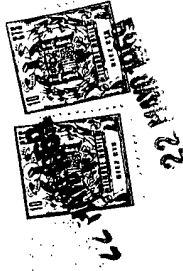

FIG. 2

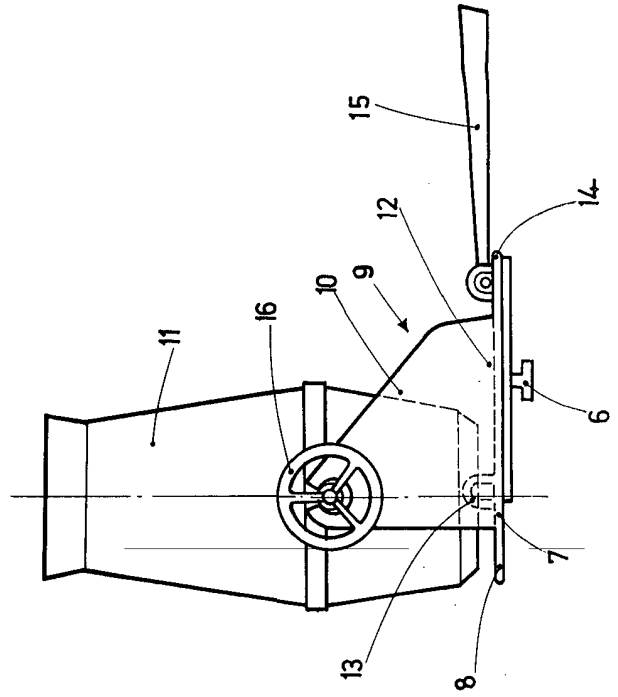

FIG. 3

