



147673

M O D E L O  
D E  
U T I L I D A D

por "UN ENVASE CARTERA PERFECCIONADO", a favor de Don José PRAT PUIG, de nacionalidad española, domiciliado en Amigó, 26 BARCELONA

= . =

MEMORIA DESCRIPTIVA

El presente modelo de utilidad se refiere a un envase cartera perfeccionado.

5. Más concretamente consiste el invento en un envase cartera que se obtiene a partir de una lámina troquelada y hendida, cuyo fondo, de preferencia cuadrado, presenta, como prolongación de dos de sus lados enfrentados, sendas solapas iguales, que en el armado se abaten sobre el fondo y que junto con una solapa mayor que se prolonga de otro de los lados y que se abate sobre éstas, constituyen las pa:



5. redes del envase, prolongándose del lado opuesto a la solapa mayor una solapa de tapa que cubre casi toda la superficie y que presenta un apéndice que se inserta en una ranura prevista en la solapa mayor para cierre del envase, comprendiendo dicho envase, en la cara externa del fondo, el grabado de un registro gramofónico, que a modo de disco presenta en el centro un orificio que afecta a tapa y fondo del envase para su inserción en la espiga del gramófono.

10. Con el fin de facilitar la explicación, se acompaña a la presente memoria descriptiva de una lámina de dibujos en la que se ha representado un caso de realización que se cita a título de ejemplo.

En los dibujos:

15. La figura 1 representa una vista en desarrollo del envase-cartera.

La figura 2 representa una vista en planta del envase-cartera armado.

20. Haciendo referencia a las figuras se aprecia en un caso de realización un fondo 1, de cuyos lados 2 se prolongan respectivas solapas 3, que se abaten sobre el fondo 1, mientras que del lado 4, se prolonga una solapa 5, provista de una ranura 6, que se abate sobre las solapas 3, prolongándose del lado 7 una solapa de tapa 8, con un apéndice 9 para insertarse en la ranura 6 de la solapa 5.



El fondo 1 presenta el grabado de un registro gramofónico 10, en cuyo centro presenta un orificio 11, coincidente con el orificio 12 de la tapa.

5. El modelo, dentro de su esencialidad, puede ser llevado a la práctica en otras formas de realización que difieran en detalle de la indicada a título de ejemplo en la descripción y a las cuales alcanzará igualmente la protección que se recaba. Podrá, pues, construirse en cualquier forma y tamaño, con los materiales mas adecuados, por quedar todo ello comprendido en el espíritu de las reivindicaciones.
- 10.



N O T A

Descrito el objeto y utilidad del presente invento lo que se declara como no divulgado ni practicado en España comprende las siguientes reivindicaciones:

5. 1. Un envase cartera perfeccionado, caracterizado esencialmente por el hecho de obtenerse a partir de una lámina troquelada cuyo fondo presenta, como prolongación de dos de sus lados enfrentados, sendas solapas iguales que, en el armado, se abaten sobre el fondo y que junto con una solapa mayor que se prolonga de otro de los lados abatiéndose sobre éstas constituyen las paredes del envase, prolongándose del lado opuesto a la solapa mayor una solapa de tapa provista de un apéndice apto para insertarse en una ranura practicada en la solapa mayor para cierre del envase, y por comprender en la cara externa del fondo el grabado de un registro gramofónico y un orificio central que afecta a tapa y fondo para su inserción en la espiga del gramófono.
- 10.
- 15.

2. Un envase cartera perfeccionado.

- Según se describe y reivindica en la presente memoria descriptiva, que consta de 4 páginas foliadas y escritas a máquina por una sola cara y acompañadas de una lámina de dibujos.
- 20.

Madrid, a 21 ENE. 1969

P. a.

J A I M E I S E R N

P. P.

Fig. 1

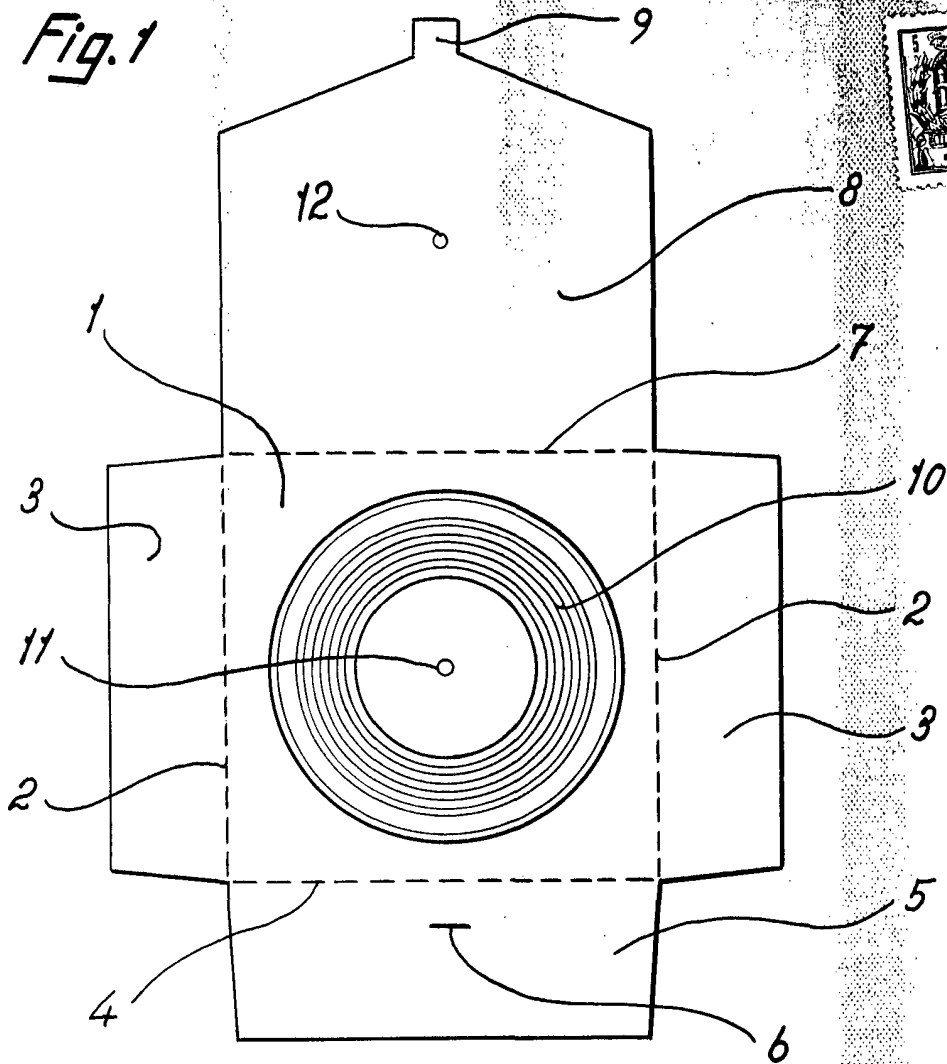
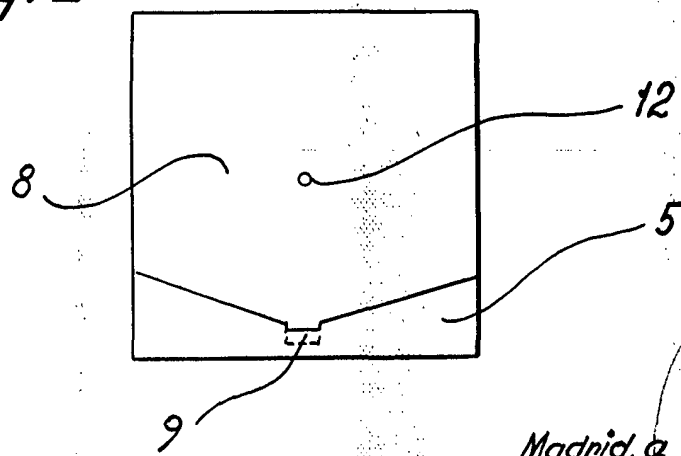

Fig. 2



Madrid, a 21 ENE. 1969

p.a.

JAIMÉ ISERN  
P. P.