



19 ABR. 1959

147636

M E M O R I A D E S C R I P T I V A

que se acompaña a una solicitud de modelo de utilidad por veinte años, para España y sus Posesiones, por

MUEBLE-CAMPANA PARA HUMOS, DE COCINA.

Solicitante : CONSTRUCCIONES METALICAS ARIES S.A.

Nacionalidad : Española

Residencia : MADRID

Domicilio : S. Norberto s/n, Zona Industrial Villaverde Alto.

- - -

MEMORIA DESCRIPTIVA

19 ABR 1908



El presente modelo de utilidad recae sobre un mueble-campana para humos, de cocina.

5 El objeto del presente modelo de utilidad, aparte de las cualidades funcionales que le son propias, ofrece las ventajas de una fabricación esmerada, no compleja, y de un efecto y valor estético sumamente elevado, que lo pone por encima de los dispositivos de orden convencional existentes hasta la fecha en el mercado.

10 Esta campana, independientemente, puede ir dotada o no de extrator, ya que la invención no es limitativa.

15 Para mejor comprensión de esta memoria se acompañan los dibujos adjuntos, que muestran un ejemplo de realización, no limitativo, de los varios que caben en el cuadro general de la invención, sin que el mismo se altere. En tales dibujos:

La fig. 1 muestra una perspectiva del conjunto.

La fig. 2 es una sección vertical.

20 De conformidad con la invención referida a los dibujos adjuntos, el mueble campana está constituido por una especie de caja de pletina, que posee forma general de paralelepípedo, pero que posee un frontis formado por cuatro planos diferentes constituidos por los triángulos (3-3'-4-4) de los cuales los dos centrales (3-3') forman un diedro acusadamente obtuso, uniéndose en un punto (2) superior, que forma un entrante constituido por los dos planos laterales triangulares oblicuos (4-4) del conjunto (1).

25 Los costados del mueble son lisos y su parte inferior va abierta; va dotado en su extremo inferior, en su frontis, de una pequeña bisera, que en el caso presente es curva (5) y en ella lleva un embellecedor de madera o elemen-

30

19 ABR.



35

to similar sobre el que va colocado un zuncho metálico, que va adornado con pivotes también metálicos, permitiendo ver los bordes (6) del embellecedor de madera. En realidad, cualquier otro elemento decorativo está permitido sin que por ello se altere la esencia de la invención.

40

Finalmente, tras lo descrito sólo resta señalar que en el presente modelo de utilidad caben cuantas variantes de realización sean posibles sin que se altere su esencia, pudiéndose realizar su objeto en toda clase de materiales, formas y tamaños apropiados, sin limitación.

- - - - -

NOTA - Descrito suficientemente lo que antecede sólo resta señalar que lo que se declara propio y nuevo del solicitante es lo contenido en las siguientes:

45

REIVINDICACIONES:

50

1 - Mueble-campana para humos, de cocina, caracterizado porque está constituido por una caja, preferiblemente de chapa metálica, que posee una forma general de paralelepípedo, pero cuyo frontis se halla formado por cuatro planos diferentes, constituidos cada uno por un triángulo de los cuales, los dos centrales, forman un diedro acusadamente obtuso, uniéndose, además, en un punto superior que forma un entrante configurado por los dos planos laterales, oblicuos, del conjunto.

55

2 - Mueble-campana, según reivindicación 1ª caracteri-

19 ABR 1969



60

zado porque los costados del mueble son lisos; y en la parte inferior de su frontis, va dotado de una bisera que lleva un embellecedor de madera o elemento similar, sobre el que va colocado un zuncho metálico adornado con pivotes, permitiendo ver los bordes del embellecedor, superior e inferior.

3 - MUEBLE-CAMPANA PARA HUMOS, DE COCINA.

- - - -

65

Todo según se describe en esta memoria que consta de cuatro hojas foliadas y escritas por una cara, con sesenta y seis líneas y dibujo anexo.

Madrid 19 abril 1969

p.a.

147636

19 ABR

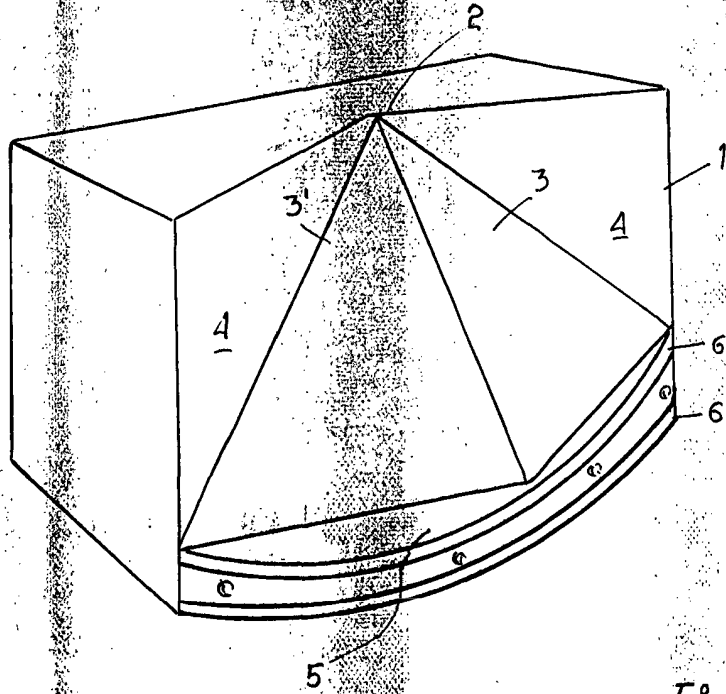

Fig. 1

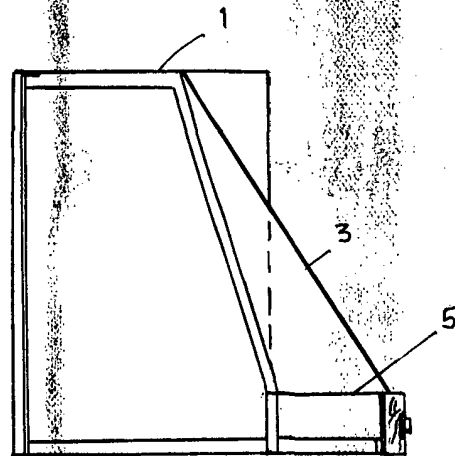

Fig. 2