



1 47515

Memoria Descriptiva
de la
Patente de Invención

que por 20 años, para España y sus Posesiones, se solicita a favor de JUNKERS FLUGZEUG- UND -MOTORENWERKE A.G., de nacionalidad alemana, domiciliada en DESSAU (Alemania), por : "SEGURO DE GRANETE PARA UNIONES POR TORNILLO". - -

Memoria descriptiva

5 La innovación concierne un seguro de granete para uniones por tornillo. El modo de empleo corriente de tales seguros en las uniones por tornillo es aplicar el granete de forma que deforme uniformemente tanto la rosca del tornillo como de la tuerca, creando de esta manera un impedimento a la rotación. Esta disposición del granete tiene sin embargo por consecuencia que con este modo de deformación se hace contemporaneamente inservible la rosca al desahacerse violentamente la unión asegurada.

10 La presente innovación elimina este inconveniente esencialmente por el hecho de estar dispuesto el granete apartado de la rosca pero en el campo de deformación de ésta.

Para facilitar la aplicación de los granetes están ven-



15 tajosamente previstas unas depresiones allí donde se tie-
ne que aplicar el golpe.

En un ulterior desarrollo de la innovación las depre-
siones pueden ser sustituidas por una cavidad torneada, pa-
ra disponer convenientemente en la superficie anterior ex-
terior de la tuerca, que luego determina los puntos para
20 la aplicación de uno o varios golpes de granete. El efec-
to y la aplicación del nuevo seguro de granete son tales
que el material apartado por el golpe comprime los pasos
de la rosca, por lo cual se verifica un impedimento (segu-
ro) de la rotación de las piezas de unión por tornillo. Es-
25 ta deformación relativamente mínima de las roscas basta
por una parte para impedir toda ulterior rotación y por
otra parte no es de efecto tal que al separarse violenta-
mente las piezas de unión sea hecha inservible la rosca.

La innovación crea por lo tanto un seguro de granete
70 que, aún siendo de buen efecto, no provoca deterioro alguno
considerable de la rosca al ser separado violentamente,
permitiendo por consiguiente volver a emplear las piezas
después de separadas.

En el dibujo está representada la innovación en una
75 forma de realización dada a modo de ejemplo. Muestran

La Fig. 1 una unión por tornillo en sección vertical
por la línea I-I de

La Fig. 2 que representa en planta el objeto de la Fig.
1.

40 La unión de tornillo se compone del tornillo 1 y de
la tuerca 2. En 3 está indicado en líneas interrumpidas un
golpe de granete que comprime y respectivamente deforma las
roscas de las piezas de unión como se representa en 4, no
permitiendo por lo tanto rotación alguna indeseada.

45 Para facilitar la aplicación de los granetes están



previstas unas depresiones 5 allí donde se tiene que aplicar un golpe de granete o bien hay una cavidad torneada 6 en la superficie anterior de la tuerca 2 en la cual tienen que aplicarse uno o varios golpes de granete.

50 El nuevo seguro de granete permite un impedimento (seguro) de toda rotación de las piezas de unión por tornillo y permite separar violentamente las partes aseguradas sin deterioro considerable alguno de la rosca y por lo tanto volver a emplear las piezas separadas de la unión
55 por tornillo.

REIVINDICACIONES

Se reivindican :

- 1). La propiedad y explotación exclusivas de un seguro de granete para uniones por tornillo caracterizado por estar dispuesto el punto en el cual se aplica el golpe apartado
60 de la rosca pero en el campo de deformación de la misma.
- 2). Seguro de granete según la reivindicación 1) caracterizado por estar prevista unas depresiones 5 para la recepción de la herramienta con la cual se aplica el golpe de granete.
- 65 3). Seguro de granete según las reivindicaciones 1) y 2) caracterizado por poseer la superficie exterior anterior de la tuerca 2 una cavidad torneada 6 para facilitar la aplicación del golpe de granete.
- 70 4). Seguro de granete según las anteriores reivindicaciones caracterizado por constituir esencialmente :

" SEGURO DE GRANETE PARA UNIONES POR TORNILLO ". - - -

Consta la presente Memoria descriptiva de tres hojas numeradas y mecanografiadas en una sola cara a las que se adjunta un plano para su mejor comprensión.

Sevilla, 4 de Octubre de 1939, Año de la Victoria,



1

Fig. 1

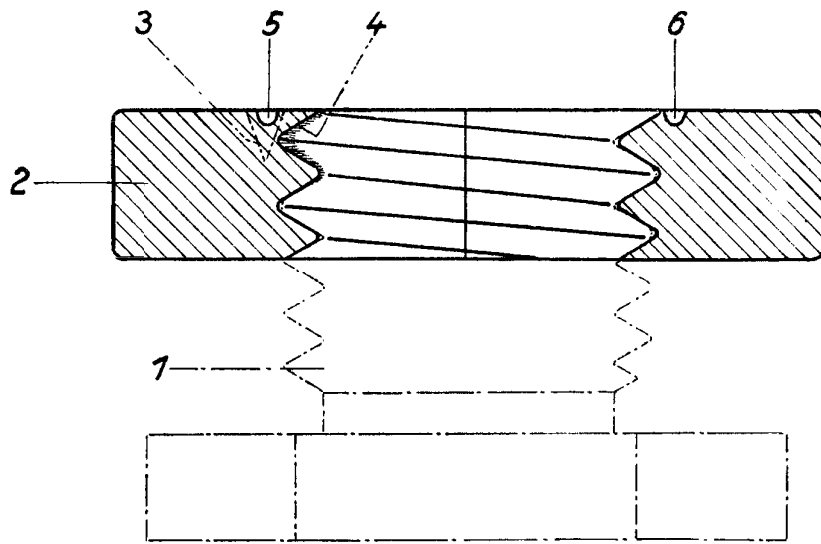
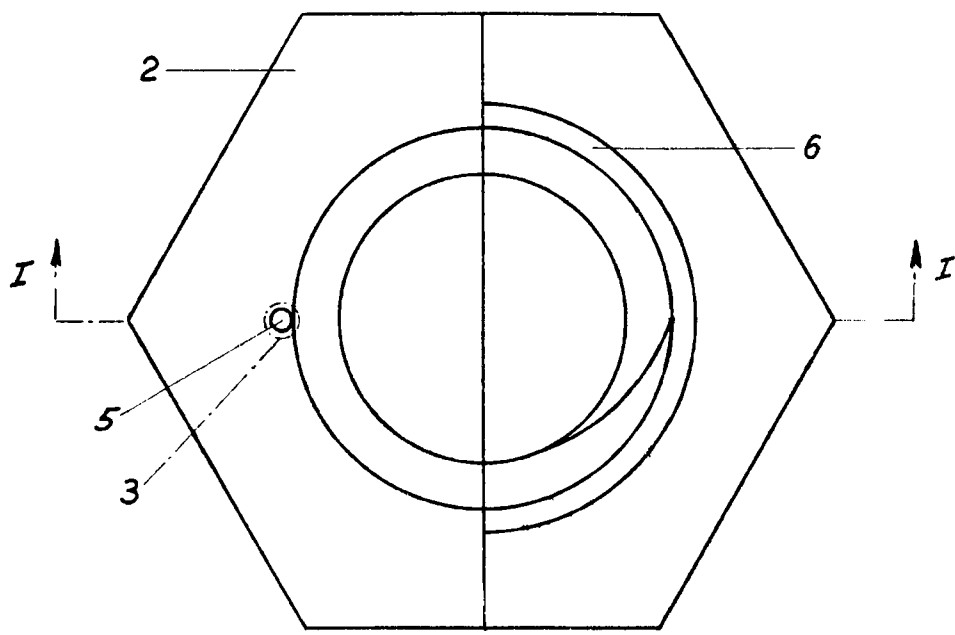

Fig. 2



[Handwritten signature]