

15  1969

MP/.

147426

memoria descriptiva

147426

CLASE DE
REGISTRO

un Modelo de Utilidad, por veinte años en España,

NOMBRE Y
NACIONA-
LIDAD DEL
SOLICITANTE

Manufacturas Ligeras Bilbainas S.A. "Malibi"
(sociedad española)

RESIDENCIA
Y DOMICILIO

Bilbao,
C. Larrasquitu, 7

OBJETO

"TERMOSTATO DE REGULACION DE RUPTURA BRUSCA".



1 El presente modelo de utilidad se refiere a un
termostato de regulación de ruptura brusca, que a dicha ca-
racterística une las de su reducido tamaño y sencilla orga-
nización, que dá lugar a que resulte muy económico.

5 Esencialmente está constituido por los siguientes
elementos:

10 - un soporte de fijación, formado por dos patillas
opuestas en zigzag de ángulo recto, y prolongado en su parte
central en una pieza recta, sobre la que queda la tuerca del
tornillo que une entre sí dos piezas aislantes, entre las
que a su vez van comprendidas:

15 - una lengüeta recta, que en su otro extremo es
portadora de una pieza aislante;

- una lámina portadora del contacto superior;

- una de las bornas;

- una pieza aislante;

20 - el soporte de regulación, en que va montado el
correspondiente tornillo;

25 - la placa soporte, en la que apoya la tuerca de
dicho tornillo, y que en el extremo opuesto se dobla en es-
cuadra en dos aletas, que a su vez tienen sus extremos lige-
ramente inclinados hacia la pieza aislante;

30 - una lámina bimetálica, cuya parte central se monta
en el aislante dispuesto en la lengüeta recta, y en el otro
extremo es portadora del contacto inferior, presentando a
uno y otro lado de esa parte central, lengüetas, cuyos ex-
tremos hacen contacto con los dobleces de la placa soporte.



1
Además, un cable establece enlace eléctrico entre
el contacto inferior y el soporte del tornillo de regula-
ción; y el soporte de fijación es atravesado perpendicular-
5 mente por un mando roscado, cuya tuerca queda debajo de di-
cho soporte, y que en el extremo de esa parte fileteada
lleva una pieza aislante, que apoya en la lengüeta recta, lo
que permite regular la posición del aislante que soporta
el bimetal.

10
Concretaremos las características del termostato
de regulación que se reivindica, con referencia a las adjun-
tas figuras, que corresponden únicamente a una forma de eje-
cución, sin carácter alguno limitativo, que se presenta a
título de ejemplo de realización con el fin indicado, ya
15 que la forma, dimensiones y materiales con que se fabriquen
las distintas piezas, serán en cada caso las que se estimen
pertinentes para la aplicación concreta de que se trate,
sin que tales variaciones, así como las que puedan hacerse
en detalles de presentación u organización, afecten a la
20 esencialidad reivindicada, por lo que los termostatos de
regulación de ruptura brusca, que se fabriquen de acuerdo
con la idea general reseñada, y cualquiera de esas modifi-
caciones, no serán sino variantes igualmente comprendidas
y protegidas por el presente registro.

25
La fig. 1 ilustra la vista lateral en alzado de
un dispositivo termostato, establecido de acuerdo con lo
que se reivindica.

30
La fig. 2 corresponde a su proyección en planta,
vista por la parte superior.

15 ABR



- 3.-

1 La fig. 3 muestra el alzado frontal del termostato.

La fig. 4 detalla, en vistas en alzado y planta, la disposición de la lámina bimetal.

5 Con referencia a dichas figuras y a los números que sobre ellas designan las partes y detalles del dispositivo representado, que interesan a los fines de esta memoria, la descripción del mismo es como sigue:

10 Entre las piezas aislantes superior 11 e inferior 18, figs. 1 y 3, van comprendidas por sus extremos: la lengüeta 4; la lámina 12, porta-contacto superior; la pieza aislante 16; el soporte de regulación 20 y la placa soporte 1; cuyos elementos van sujetos por el tornillo 19, que rosca por su extremo en la tuerca 10, que descansa sobre la pieza aislante 11, por intermedio del soporte 8 de fijación.

15 Este soporte 8 se prolonga, perpendicularmente a uno y otro lado de la parte que sujeta la tuerca 10, en brazos que llevan los orificios 25 (fig. 2) para los tornillos de fijación del termostato.

20 El soporte 1 se dobla, en su extremo opuesto a la pieza aislante 18, y los extremos superiores de esos dobleces, retienen a las lengüetas laterales de la pieza bimetal 2 (figs. 1 y 4), mientras que la parte central de la misma presenta una ranura 27, para el aislante 3, que va montado en el extremo de la lengüeta 4, a que antes nos hemos referido. Esa lámina bimetal 2 (fig. 4) lleva en el otro extremo un orificio circular, para recibir el contacto inferior 14, mientras que el superior 13 va montado en la lámina 12.

25 El conductor 23 une el citado contacto 14, con el

30



1
5
10
15
20
25
30

soporte 20, atravesado por el tornillo de regulación 21, provisto de la tuerca 22 para fijarle.

En el soporte 8 de fijación, va montado el mando 9; indicándose en 6 la parte roscada de ese mando, en 7 la tuerca de fijación en el soporte, y en 5 la pieza aislante del extremo del mando, que hace contacto con la lámina 4. El mando 9 está provisto del tope 24.

En la fig. 3 se aprecian las dos bornas de conexión, provistas de los correspondientes tornillos 17, una que se indica en 15 y prolonga a la pieza 20, y otra opuesta a ella y continuación de la lengüeta 4. Los soportes de las bornas se señalan en 26.

Con la disposición descrita la corriente circula desde el de la borna representada a la izquierda en la fig. 3 por la lámina 12 al contacto superior 13, de él al inferior 14 y por la lámina bimetálica 2 a las patillas laterales de la misma, a los enganches del soporte 1, pieza de regulación 20 y borna 15.

El conductor de cobre 23 tiene por objeto que cuando los contactos del termostato estén cerrados, la intensidad pase a través de él y no lo haga por el fleje de acero.

N O T A . -
=====

El presente modelo de utilidad comprende las siguientes reivindicaciones:

- 1.- Termostato de regulación de ruptura brusca, caracterizado porque está constituido por los siguientes



15 APR 1950

- 5.-

1 elementos comprendidos por sus extremos entre dos piezas
aislantes, unidas entre sí por un tornillo; una lengüeta
recta portadora en su otro extremo de una pieza aislante;
5 una lámina que lleva el contacto superior, una de las bor-
nas; una pieza aislante intermedia; un soporte de regula-
ción en que va montado el tornillo que la realiza; una pla-
ca soporte en la que apoya la tuerca de ese tornillo y que
por su otro extremo se dobla en escuadra en dos aletas, que
a su vez tienen sus extremos inclinados hacia la pieza ais-
10 lante y una lámina bimetálica, rectangular, que en la proximi-
dad de uno de sus lados menores lleva montado el contacto
inferior enfrentado con el superior y con el tornillo de
regulación, y que presenta dos ranuras longitudinales que
determinan una tira central con una ranura en su extremo
15 por la que se monta en el aislante dispuesto en la lengüeta
recta, mientras que las tiras laterales se corresponden en
sus extremos con los dobleces de la placa soporte.

2.- Termostato, según la reivindicación anterior,
20 caracterizado porque el tornillo de unión entre las piezas
aislantes que comprende los extremos de los citados elemen-
tos, apoya su cabeza en la que queda del lado de la placa
soporte, y recibe en su extremo roscado una tuerca que su-
jeta además el soporte de fijación constituido por una cha-
25 pa rectangular, que en su otro extremo se prolonga en pati-
llas opuestas perpendiculares a ellas, dobladas en zigzag
de ángulos rectos, con orificios para los elementos de
sujeción.

30



1
3.- Termostato, según las reivindicaciones anteriores, caracterizado porque ese soporte de fijación es
atravesado perpendicularmente, entre ambas patillas por un
mando roscado, cuya tuerca queda debajo del soporte, y que
5 en el extremo de esa parte fileteada, lleva una pieza aislante que apoya en la lengüeta recta para regular la posición del aislante que soporta el bimetal.

10
4.- Termostato, según las reivindicaciones anteriores, caracterizado porque el contacto inferior y el soporte del tornillo de regulación, van unidos entre sí directamente por un conductor.

5.- Termostato de regulación de ruptura brusca.

15
Según se describe y reivindica en la presente memoria descriptiva y se ilustra con las figuras que se adjuntan, cuyo texto consta de seis hojas foliadas y escritas a máquina por una sola de sus caras.

20
Madrid, a 15 ABR. 1969

CARLOS ROEM
P.

25

30

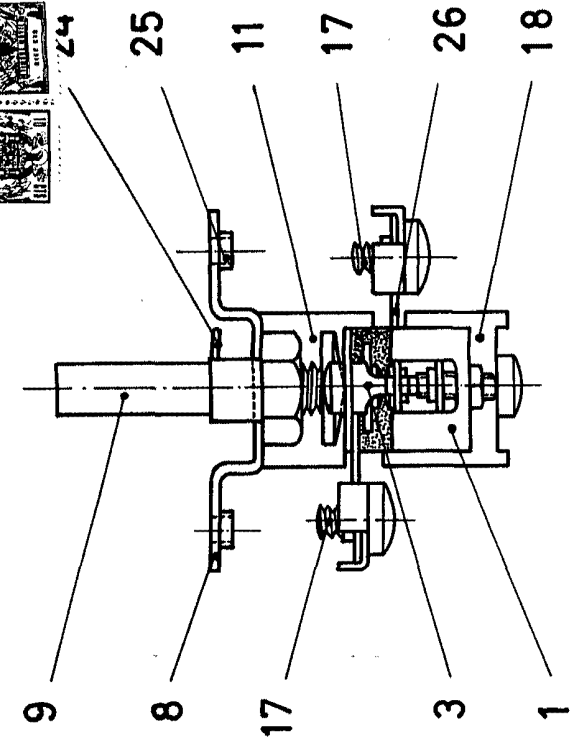
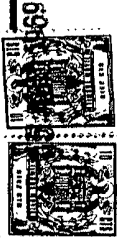

Fig. 3

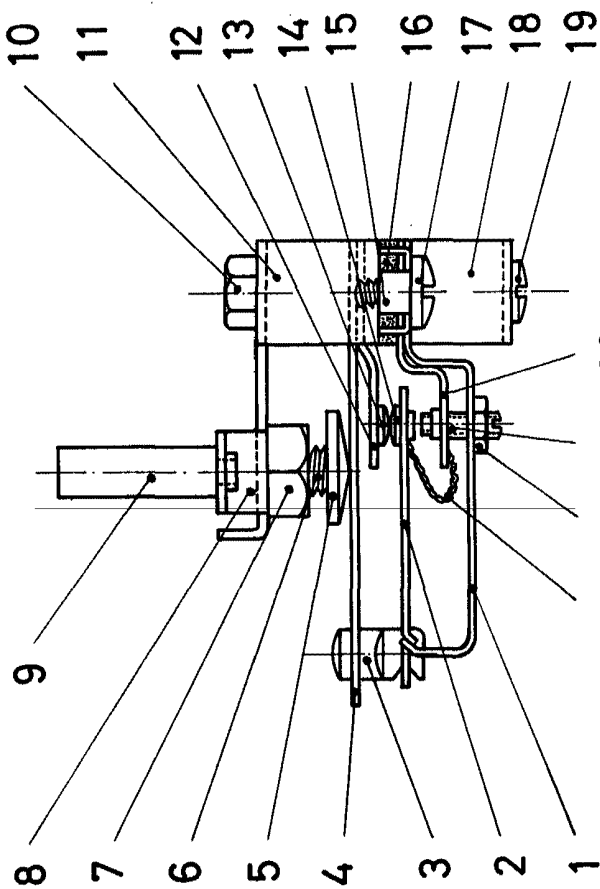

Fig. 1

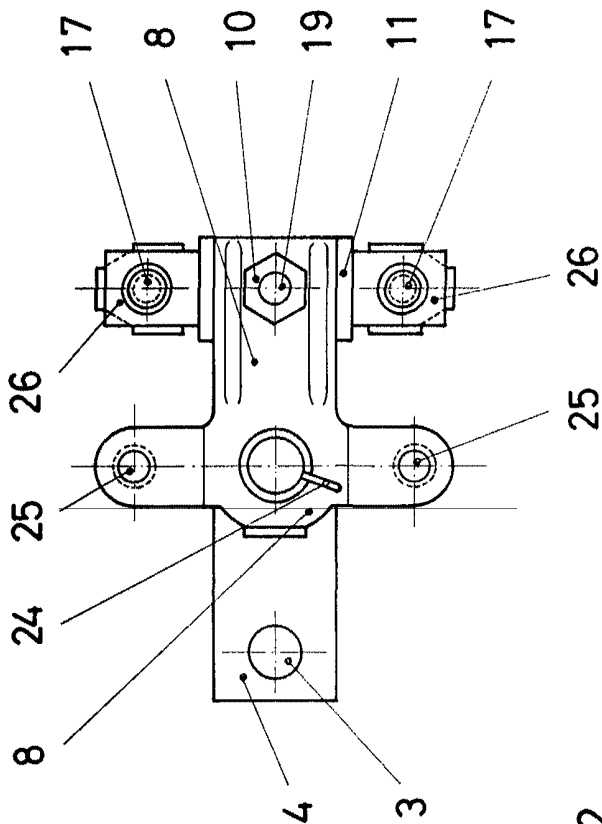

Fig. 2

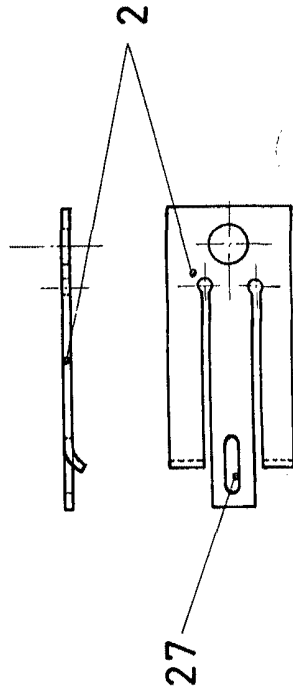

Fig. 4