

147350

11 ABR



- 1 -

MEMORIA DESCRIPTIVA

que se acompaña

a la solicitud de

registro de un MODELO DE UTILIDAD por veinte años en España, a favor de COMANO, S.á.R.L., residente en 33 Avenue Michelet, LA VARENNE SAINT-HILAIRE (Val de Marne)-FRANCIA, de nacionalidad francesa,

por:

"JUGUETE DE COMPOSICION "

- - - - -



El presente registro de Modelo de Utilidad, concierne como su enunciado indica, a un juguete de composición, de acuerdo con la descripción detallada que del mismo se realiza.

5 Este resultado industrial, mejora notablemente todo cuanto sobre el particular se conoce y utiliza actualmente, tanto por su sencillez constructiva, como de aplicación disposición selectiva según las composiciones estructurales y cromáticas, amenidad, estética y economía.

10 Para la debida ilustración de éste objeto, se adjunta a la presente memoria descriptiva una hoja de planos, en la que a título de ejemplo, se representan todas y cada una de las partes que lo forman y relación que guardan entre sí.

En la citada hoja de dibujos,

15 LA FIGURA PRIMERA, es una vista longitudinal de un soporte doble receptor de las correspondientes perlinas de composición.

LA FIGURA SEGUNDA, es un soporte sencillo con la misma finalidad.

20 LA FIGURA TERCERA, muestra en perspectiva una perlina aumentada dimensionalmente para mejor identificación.

LA FIGURA CUARTA, representa el enlace de perlinas sobre un soporte sencillo.

LA FIGURA QUINTA, es la misma disposición sobre un soporte doble.

25 LA FIGURA SEXTA, muestra una composición planificada.

LA FIGURA SEPTIMA, es el origen de una formación anular.

LA FIGURA OCTAVA, representa una composición anular completa.

30 En éstas figuras y con el mismo valor en todas ellas,



se aprecian las siguientes referencias:

1.- Soporte propiamente dicho, constituido por una tira de material resistente y flexible.

Estos soportes, tal como queda anteriormente indicado, podrán ser sencillos o dobles, según presentan en uno o dos laterales, vástagos para recibir a las correspondientes perlinas.

2.- Vástagos previstos en uno o los dos planos opuestos de cada soporte -1-, según sean éstos sencillos o dobles.

Estos vástagos tienen por finalidad recibir por ajuste a presión, a cada perlina de las que componen el correspondiente equipo.

3.- Perlinas referidas, de forma sensiblemente cilíndrica, que presentan en sentido longitudinal una abertura pasante, finalidad prevista para su introducción desmontable, a presión sobre cualquiera de los vástagos -2- de los soportes sencillos o dobles -1-, y a tal fin, los diámetros correspondientes están calculados para facilitar la fácil introducción o separación digital de las perlinas sobre sus soportes correspondientes.

Los soportes -1-, podrán disponer en desarrollo planificado, según el detalle de la figura 6ª del plano anexo o bien en sentido anular u otro combinado, de índole arbitraria.

Las composiciones se realizan por el ajuste de las perlinas sobre los vástagos, reproduciendo motivos apropiados, en su peculiar disposición recambiable en su estructura o efecto cromático, y a tal fin, las perlinas que contenga cada dotación del equipo, serán de colores convencionales.

Estas composiciones sirven como medio de entretenimiento, y decorativo, no existiendo sobre el particular ninguna limi-



tación.

Todos los elementos de la composición, son totalmente recuperables.

5 Estas piezas serán fabricadas con los materiales más adecuados y en los colores y dimensiones más apropiadas.

Descrita suficientemente la naturaleza del Modelo, se hace constar expresamente que cualquier modificación de detalles que se introduzca en el mismo, se considerará incluido dentro de ésta protección, en tanto que no altere o modifique, esencialmente, su finalidad característica.

10 Por último, se declaran de novedad y utilidad las reivindicaciones consignadas en la siguiente

N O T A

15 1ª.- JUGUETE DE COMPOSICION, caracterizado esencialmente porque comprende la disposición de una pluralidad de soportes, sencillos o dobles, los que presentan en uno o los dos laterales, una serie alternativa y equidistante de vástagos, que forman parte integrante de las bases referidas y que están previstos para recibir por ajuste a presión a unas perlinas.

20 2ª.- JUGUETE DE COMPOSICION, según la anterior reivindicación, caracterizado esencialmente porque comprende la disposición de una pluralidad de perlinas, de forma sensiblemente cilíndrica, con orificio central, longitudinal y pasante, para facilitar el ajuste por uno o los dos extremos, sobre los correspondientes vástagos de las bases adaptadas.

25 3ª.- JUGUETE DE COMPOSICION, según las anteriores reivindicaciones, caracterizado esencialmente porque las composiciones se crean por la aplicación ajustada a patronaje o arbitrariamente, de las perlinas sobre los soportes, en forma perfectamente desmontable y totalmente recuperables, ajustándose efec-

30



tos cromáticos en relación a las composiciones establecidas y por la flexibilidad de los soportes, se forman planos de desarrollo, anulares o en combinaciones arbitrarias.

4ª.- JUGUETE DE COMPOSICIÓN.

5.

Todo según se indica en la presente memoria que consta de cinco páginas escritas a máquina y la hoja de planos que se acompaña.

Madrid, 11 ABR 1969

JOSE MARIA DEL CORRAL,



FIG. 1

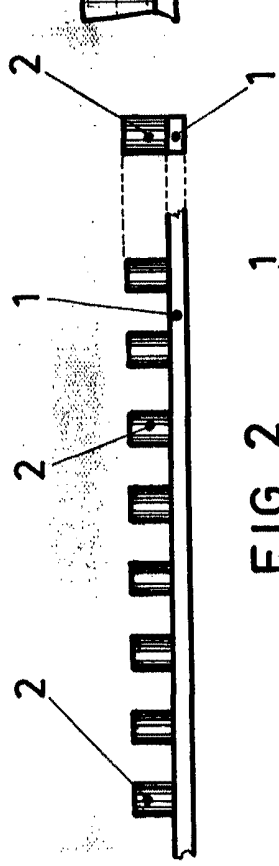

FIG. 4

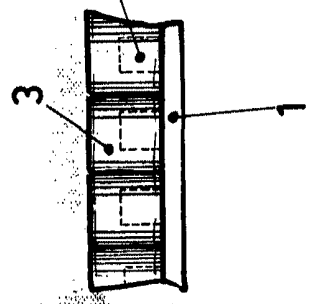

FIG. 5

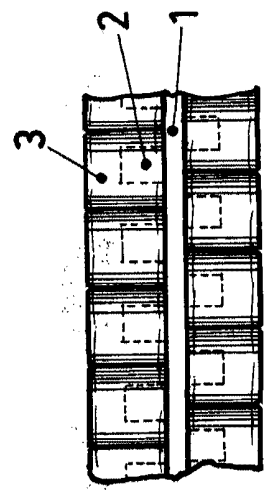

FIG. 2

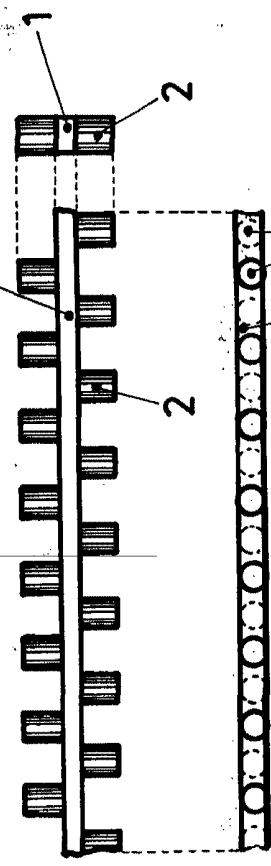

FIG. 6

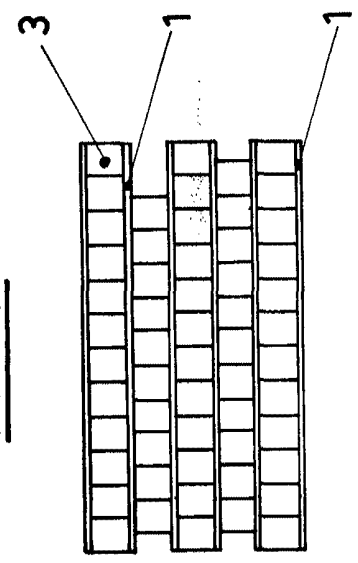

FIG. 3

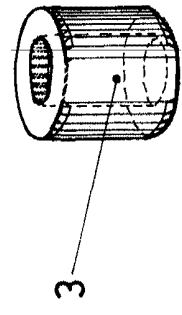

FIG. 7

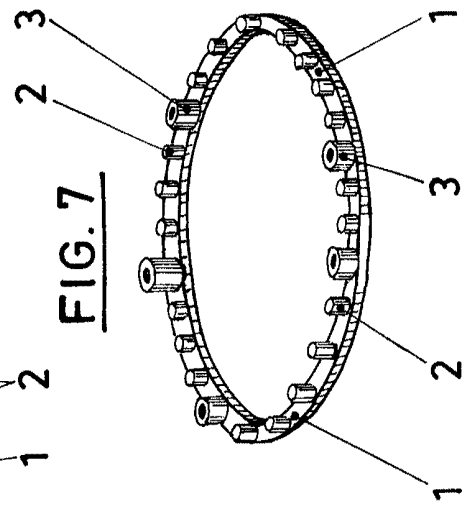
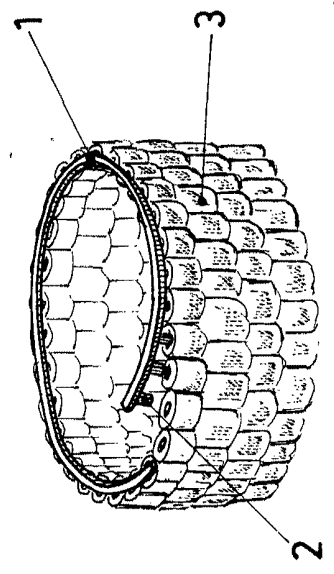

FIG. 8



Madrid, 10 de Abril de 1.969
JOSE MARIA DEL CORRAL,