



147344

MODELO DE UTILIDAD
por 20 años

a favor de INDUSTRIAS BARBERA, S.A., Sociedad Española, residente en Barcelona y domiciliada en la Vía Trajana nº 44, por: "NUEVO ENLACE PARA ACOPLAMIENTO DE TUBOS FLEXIBLES A GRIFOS DE DIAMETRO Y/O PERFIL DISTINTO".-----

MEMORIA DESCRIPTIVA

El presente Modelo de Utilidad se refiere a un nuevo enlace para acoplamiento de tubos flexibles a grifos de diámetro y/o perfil distinto, que en lo que tiene de esencial se describe en ésta memoria.

5. Es sabido lo difícil que resulta lograr un acoplamiento o unión correcta entre un tubo flexible y un órgano rígido, máxime cuándo se dan además perfiles o diámetros distintos, o ambas cosas a la vez.,

10. El nuevo enlace al resolver muy satisfactoriamente el problema viene pues a llenar un vacío existente hasta ahora en la industria y el comercio.

15. Esencialmente, el nuevo enlace consta de tres piezas fundamentales, una de ellas de material rígido y dotada de rosca exterior, apta para unirse directamente al extremo del tubo flexible y otra calada dentro de la



anterior de material flexible y que se prolonga en voladizo axialmente segun un perfil cónico apto para recibir, directamente o a través de una boquilla reductora al grifo u organo rígido correspondiente. Las dos piezas fundamentales antes 20. citadas van sujetas entre si mediante una corona de material semirrígido, de sección en "L" y diseño especial.

Para mejor comprensión de cuanto antecede, y sin que ello signifique restricción alguna a la generalidad de aplicaciones del modelo descrito, en las figuras adjuntas y 25. en todo lo que sigue nos vamos a referir a un ejemplo concreto de realización práctica del modelo que nos ocupa.

La figura 1ª representa una vista en sección longitudinal del enlace.

La figura 2ª es una sección transversal del mismo, 30. efectuada por cualquiera de los planos que cortan las tres piezas fundamentales que lo integran.

En ambas figuras se observa como en el enlace está formado por la pieza rígida -1- dotada de rosca exterior -4- en su extremo libre, a fin de poderse unir al tubo flexible, 35. y por la pieza -2-, de material flexible, calada sobre la anterior, y que se prolonga axialmente formando la embocadura -7- en voladizo, que vendrá a situarse delante del extremo interno -6- de la otra pieza -1-.

A ésta embocadura cónica pueden acoplarse una 40. o más boquillas -8- reductoras hasta lograr el diámetro deseado al otro extremo del acoplamiento.

La corona -3-, de sección en "L", calada sobre las dos piezas -1- y -2-, asegura su inmovilidad relativa, sujetándola fuertemente en virtud de su propia elasticidad y 45. de los salientes de contacto que delimitan entre si las ranuras -5-.

No alterarán la esencialidad del presente modelo



50. todas aquellas modificaciones de caracter secundario, como son formas y dimensiones generales, perfiles, detalles constructivos secundarios, ni en general cuantas no supongan alteración profunda del objeto esencial descrito que se resume en las siguientes:

REIVINDICACIONES:

55. 1ª - Nuevo enlace para acoplamientos de tubos flexibles a grifos de diámetro y/o perfil distinto, que esencialmente se caracteriza por estar formado a base de tres piezas fundamentales, una de ellas, de material rígido y dotada de rosca exterior en su extremidad libre, apta para unirse al tubo flexible correspondiente, otra de material flexible, calada sobre la anterior y cuya forma se prolonga axialmente según una embocadura en voladizo, que viene a situarse delante del extremo interno de la anterior, apta para recibir directamente o a través de una o mas boquillas reductoras al grifo u organo rígido a unir, y finalmente de una

60. corona de perfil en "I", semirrigida, que, montada sobre ambas, asegura su fijación e inmovilidad relativas.

65. 2ª - "NUEVO ENLACE PARA ACOPLAMIENTOS DE TUBOS FLEXIBLES A GRIFOS DE DIÁMETRO Y/O PERFIL DISTINTO"

70. Todo tal y como queda descrito, reivindicado y representado en los dibujos adjuntos.,

Consta la presente memoria de cuatro hojas foliadas escritas a máquina por una sola de sus caras debidamente reintegradas.

75. Barcelona para Madrid a once de abril de mil novecientos sesenta y nueve.,

- 4 -



P. A.

Javier Fina Coll

P.P.

A large, stylized handwritten signature in black ink, written over the "P.P." text and extending downwards.

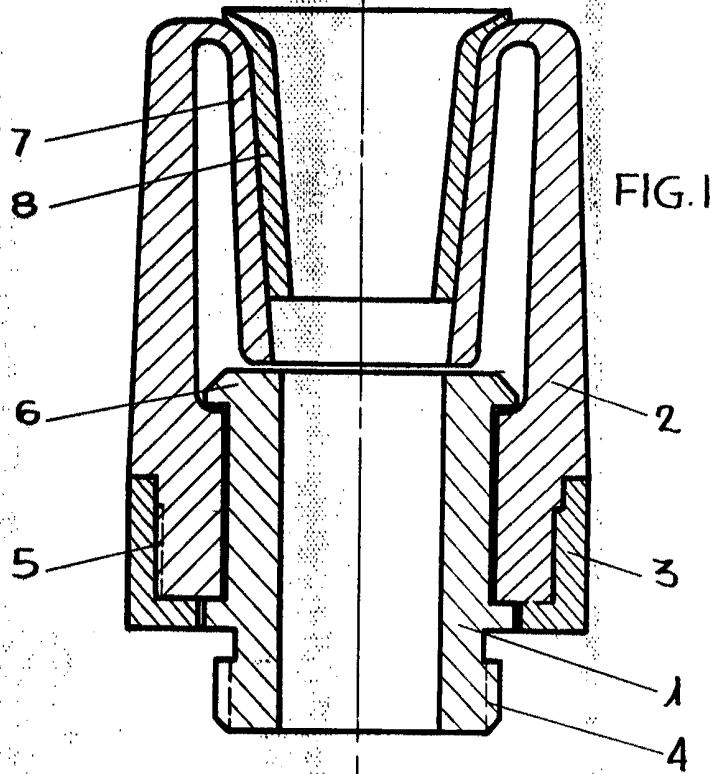

FIG. 1

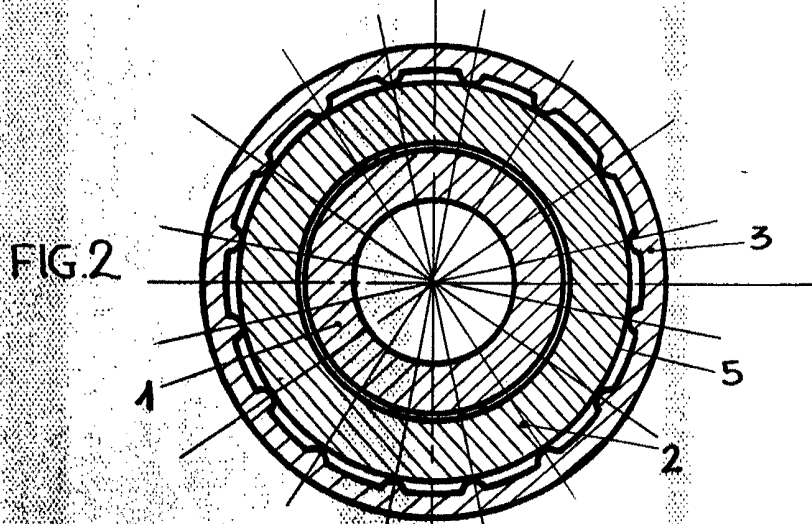

FIG. 2

187 AND 1969
Escritor P. de G. G.
D. P.
[Signature]

ESCALA VARIABLE