



1973

147342

MODELO DE UTILIDAD
por 20 años

a favor de INDUSTRIAS BARBERA, S.A., Sociedad Española, residente en Barcelona y domiciliada en la Via Trajana, nº 44, por: "NUEVO SOPORTE PARA DUCHAS-TELEFONO".-----

MEMORIA DESCRIPTIVA

El presente modelo de utilidad se refiere a un nuevo soporte para las denominadas duchas teléfono, que se caracteriza por su gran sencillez tanto de diseño y fabricación, como de montaje y utilización.

5. Según es sabido, la denominada ducha-teléfono se utiliza hoy en día con frecuencia cada vez mayor, por la comodidad que supone para el usuario el poder apuntar el chorro múltiple hacia la parte del cuerpo que se desee a cada momento. La utilización de éste tipo de ducha, no obstante, exige, como complemento, el disponer de un soporte
10. que sirva para dejar la ducha inmóvil, en función de reposo o de trabajo, orientada a voluntad.

- El modelo que nos ocupa, y que en lo que tiene de esencial se describe en ésta memoria consigue aunar
15. junto a una gran sencillez de concepción, unas condiciones de aplicación y utilización que lo hacen sumamente práctico.

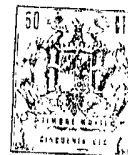

Consiste esencialmente en una abrazadera, de anchura suficiente, aplicada a un tornillo de rosca del tipo para
20. madera, y que sirve de sustentación a una pieza sensiblemente cilíndrica, acodada, dotada de adecuados salientes a fin de delimitar la forma de trabajo con la anterior abrazadera y de cortar su desplazamiento relativo.

Para mejor comprensión de cuanto antecede, en
25. las figuras adjuntas y en todo lo que sigue nos vamos a referir a un ejemplo concreto de realización práctica del modelo que nos ocupa, sin que ello suponga la menor restricción a su generalidad.

Las figuras 1ª y 2ª representan, en dos vistas,
30. el soporte cilíndrico acodado citado -1-.

La figura 3ª muestra la abrazadera -2- y su tornillo de fijación -3-:

Las figuras 4ª y 5ª muestran el conjunto de
abrazadera -2-, soporte -1- y tornillo -3- en dos ver-
35. siones distintas de montaje.

Según se observa en las mismas, el soporte cilíndrico -1- presenta unos salientes -4- que limitan la altura de su parte recta, que finaliza por un extremo en la rosca -5- y por el otro en el codo -6- cónico.

La abrazadera -2-, roscaada al tornillo de su-
40. jeción -3-, congerá a aquel soporte -1-, ya sea por el cuello de su parte cilíndrica (fig. 4ª) ya sea por su parte saliente (fig. 5ª).

No alterarán la esencialidad del presente mo-
45. delo todas aquellas modificaciones de carácter secundario, como son formas y dimensiones generales, detalles constructivos no esenciales ni en general cuantas no supongan una modificación profunda del objeto principal descrito, que se resume en las siguientes :



50. REIVINDICACIONES:

1ª - Nuevo soporte para duchas teléfono, que esencialmente se caracteriza por estar formado a base de una pieza cilíndrica acodada, dotada de rosca en su extremidad cilíndrica, y que forma cuello, entre ésta y un

55. saliente situado inmediatamente junto al codo, apta para servir de apoyo a una abrazadera de sustentación semi-circular, de amplitud suficiente, atornillada a la cabeza de una espiga roscada que servirá para fijar el conjunto adecuadamente.

60. 2ª "NUEVO SOPORTE PARA DUCHAS-TELÉFONO",

Todo tal y como queda descrito, reivindicado y representado en los dibujos adjuntos.,

Consta la presente memoria de tres hojas foliadas escritas a mano por una sola de sus caras.

65.

Madrid a 11 de abril de 1969.

P.A.

Oficina Patentes Com

D. P.

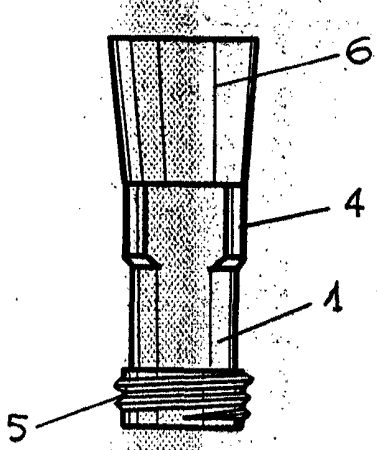

FIG. 1

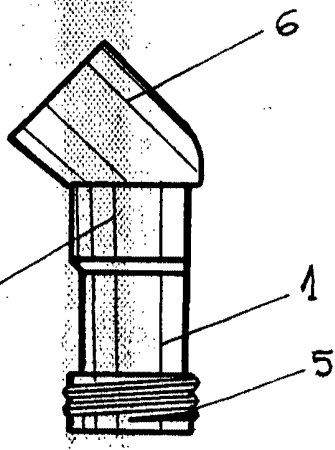

FIG. 2

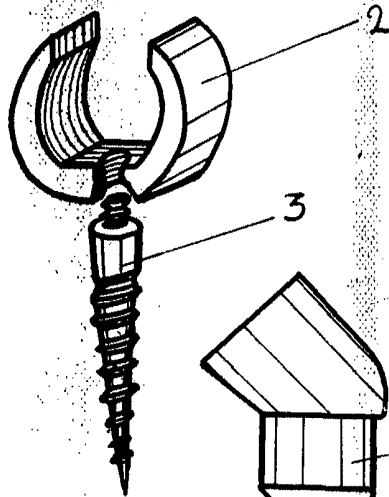

FIG. 3

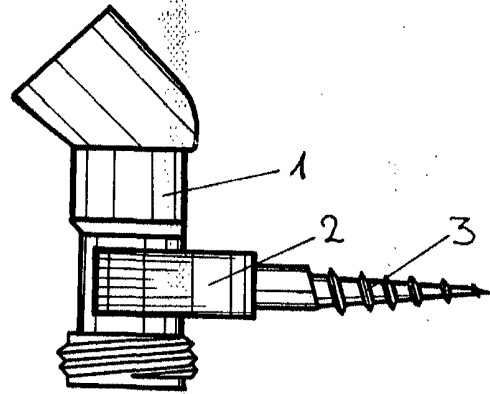

FIG. 4

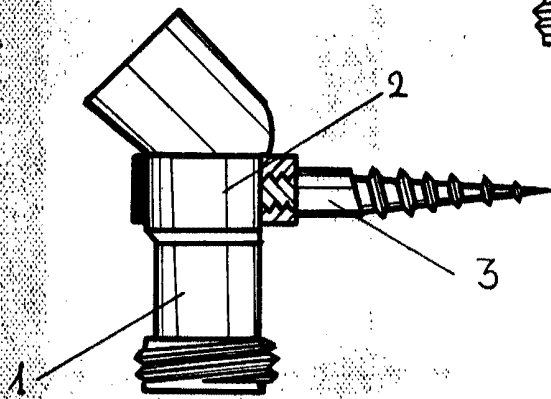

FIG. 5

1969
INDUSTRIAS BARBERA, S.A.

ESCALA VARIABLE