

147329

10 ABR 1969



- 1 -

MEMORIA DESCRIPTIVA

que se acompaña

a la solicitud de

registro de un MODELO DE UTILIDAD por veinte años en España, a favor de COMANO, S.á.R.L., residente en 33 Avenue Michelet, LA VARENNE SAINT-HILAIRE (Val de Marne) FRANCIA, de nacionalidad francesa,

por:

"PANTÓGRAFO DE JUGUETE "

- - - - -



El presente registro de Modelo de Utilidad, concierne como su enunciado indica, a un pantógrafo de juguete, de acuerdo con la descripción detallada que del mismo se realiza.

5 Este resultado industrial, mejora notablemente todo cuanto sobre el particular se conoce y utiliza actualmente, tanto por su sencillez constructiva, como de aplicación, funcionamiento, resistencia, duración, indeformabilidad, facilidad de manejo, sugestividad, capacidad y precisión de trabajo.

10 Para la debida ilustración de éste objeto, se adjunta a la presente memoria descriptiva una hoja de planos, en la que a título de ejemplo, se representan todas y cada una de las partes que lo forman y relación que guardan entre sí.

En la citada hoja de dibujos,

15 LA FIGURA PRIMERA, muestra uno de los extremos de los brazos del pantógrafo y su disposición racional para la colocación del elemento gráfico reproductor.

LA FIGURA SEGUNDA, es una vista en planta del pantógrafo en su fase de aplicación de reproducciones reducidas.

20 En éstas figuras y con el mismo valor en ambas, se aprecian las siguientes referencias:

1.- Brazo de soporte del pantógrafo, de disposición recta y rígida.

25 2.- Ventosa de fijación eventual del brazo -1- antes descrito, dispuesta en el terminal y parte inferior del brazo -1-, que permite la fijación del pantógrafo sobre un plano liso.

3.- Brazo opuesto, de la misma longitud que el brazo -1-, al cual vá unido en forma articulada en el punto -4-.

30 Este brazo lleva en su terminal y parte inferior, un casquillo que selectivamente recibe a un lapicero, bolígrafo o medio similar de reproducción aumentada del patrón prefijado



y recorrido por el correspondiente estilete.

4.- Punto de articulación de los brazos -1-3-, que presenta inferiormente un punto de apoyo móvil, coplanario con respecto a la ventosa -2-.

5 5.- Lapicero representado en su posición correcta en el casquillo -6- y situado en el extremo del brazo -3-, adaptado para la reproducción aumentada.

10 6.- Casquillo referido, que respectivamente recibe al lapicero -5- y eventualmente a otro casquillo adaptable para el cambio de fase de disminución de la dimensión del gráfico ejecutado.

7.- Brazo complementario, previsto en forma articulada entre los brazos -1- y -8-.

15 8.- Brazo con la misma finalidad que el brazo -7-, unido articuladamente al mismo y al brazo reproductor -3-.

9.- Punto de articulación de los brazos complementarios -7-8-, que resultan iguales entre sí, pero de menor dimensión que los solidarios -1-3-.

20 Este punto de articulación -9-, comporta un casquillo, en el que selectivamente se acondiciona el lapicero -5- o el estilete recambiable en los casquillos -6- o -9-.

25 En el caso de la figura 1ª, el dibujo queda aumentado, ya que el lapicero, está situado en el extremo del brazo mayor -3-, actuando el estilete en el punto articulado central -9-.

En el caso de disminución del dibujo ejecutado, el lapicero ocupa la posición del casquillo -9- y el estilete el casquillo -6-, del brazo -3-.

30 En la citada figura 2ª del dibujo, se aprecian respectivamente a título convencional, dos figuras, iguales en su



configuración, pero de distinta dimensión, en virtud de la colocación recambiable del lapiz y estilete.

Este pantógrafo, se fabricará con los materiales mas adecuados y en las dimensiones más convenientes, no existiendo sobre el particular ninguna limitación.

Descrita suficientemente la naturaleza del Modelo, se hace constar expresamente que cualquier modificación de detalles que se introduzca en el mismo, se considerará incluido dentro de ésta protección, en tanto que no altere o modifique esencialmente su finalidad característica.

Por último, se declaran de novedad y utilidad las reivindicaciones consignadas en la siguiente

N O T A

1º.- PANTÓGRAFO DE JUGUETE, caracterizado esencialmente porque comprende la disposición de dos brazos principales iguales entre sí dimensionalmente, unidos articuladamente, comportando el brazo de apoyo, en su extremo inferior, una ventosa de fijación eventual sobre cualquier plano liso, con el fin de establecer la inmovilización de la correspondiente base de apoyo.

2º.- PANTÓGRAFO DE JUGUETE, según la anterior reivindicación, caracterizado esencialmente porque el brazo opuesto al portador de la ventosa y en su extremo y parte inferior, presenta un casquillo, que selectivamente recibe a un lapicero para las fases de aumento dimensional del dibujo y contrariamente a un estilete para los casos de disminución de las proporciones del gráfico copiado.

3º.- PANTÓGRAFO DE JUGUETE, según las anteriores reivindicaciones, caracterizado esencialmente porque comprende la disposición de dos brazos solidarios, unidos a los brazos prin-



5 cipales por medios articulados, presentando el vértice general del pantógrafo en su articulación un punto de apoyo móvil que permite el desarrollo y contracción, en tanto que el vértice interior, lleva un casquillo, con la misma finalidad de recambio del lapicero y estilete, según se trate de aumentar o disminuir las proporciones del gráfico representado por el correspondiente patrón.

4.- PANTÓGRAFO DE JUGUETE.

10 Todo según se indica en la presente memoria que consta de cinco páginas escritas a máquina y la hoja de planos que se acompaña.

Madrid, 10 ABR 1969

JOSE MARIA DEL CORRAL,

FIG. 1

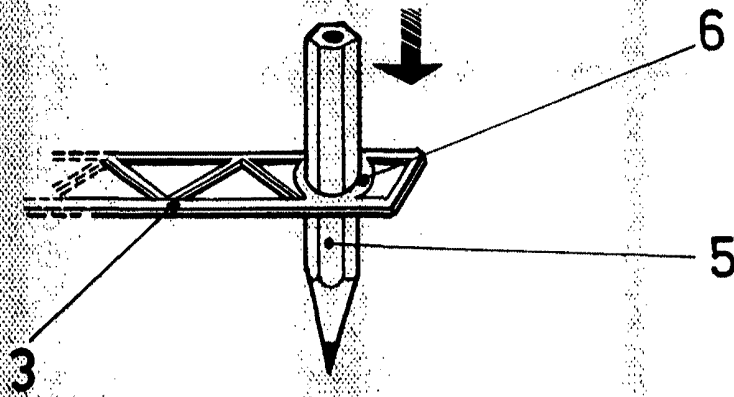
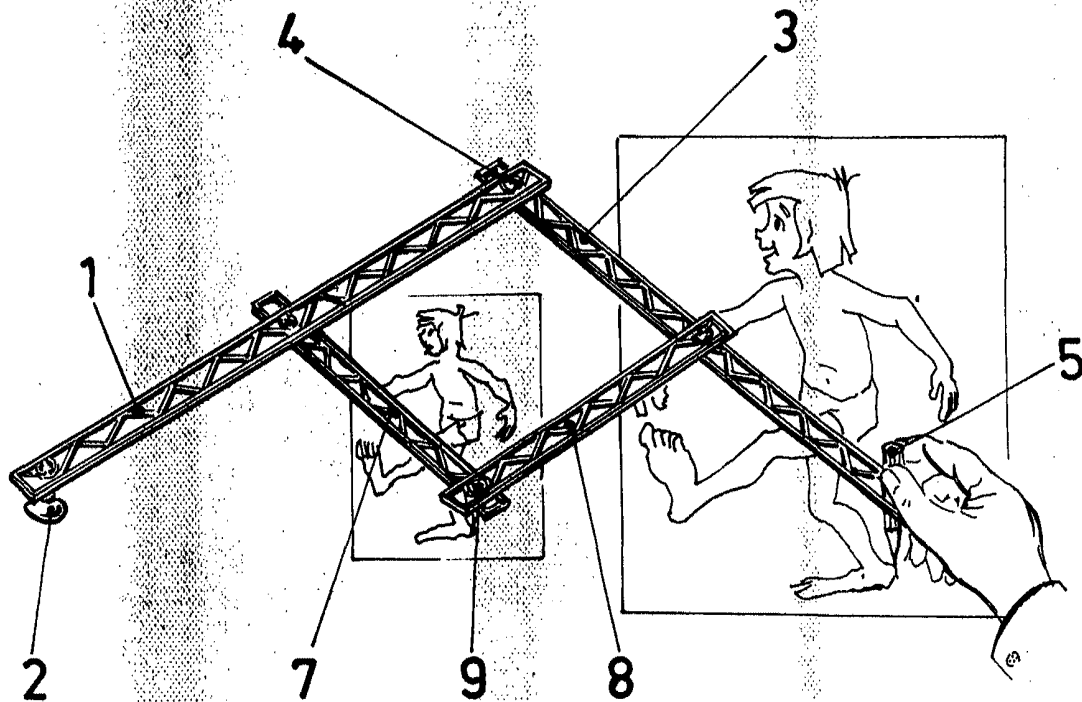

FIG. 2



Madrid, 10 de Abril de 1.969
JOSE MARIA DEL CORRAL,

Jose Maria del Corral

ESCALA VARIABLE