



mo consecuencia del actual registro de Modelo de Utilidad.

5 Hasta el momento ha sido un problema la colocación de los peines en los cuartos de aseo, empleándose cepillos en cuyas cerdas se clavaban, lo cual no deja de ser antihigiénico, sobre todo cuando son varios los peines a colocar, toda vez que las cerdas de estos cepillos son un elemento idóneo para el almacenamiento de suciedades, susceptibles de contaminar todos los peines colocados en él.

10 Este problema higiénico, así como el inconveniente de colocación que los peines presentaban ha sido totalmente superado con el soporte objeto de este Modelo de Utilidad, toda vez que facilita un lugar para cada peine, separados unos de otros en compartimentos o estuches independientes y todo ello en una sola pletina de sustentación, de
15 fácil aplicación a la pared, y en un reducido espacio.

Las características esenciales del soporte a que nos venimos refiriendo estriban en constituirse a partir de una pletina metálica, o de cualquier otra materia idónea, doblada en un ángulo diedro recto de caras desiguales, la menor de las cuales presenta los orificios de paso de los elementos de clavazón, para su sujeción a la pared, -
20 mientras que la otra, de mayor longitud, dispone de una serie de estuches paralelos de sección en " U ", situados verticalmente mediante remaches y con una muesca semicircular en su centro para facilitar la extracción del peine, que se colocará entre las paredes de los citados estuches en " U ", en los que quedan retenidos.

25 Con el fin de que comprendamos con mayor claridad las características esenciales mencionadas en el pun-
30

10 AB



5

to anterior, haremos referencia en lo sucesivo a una lámina de dibujos, en la que se ha representado un ejemplo práctico de realización de uno de estos soportes, debiendo hacer constar que, dado el caracter aclaratorio de los dibujos, su interpretación habrá de ser lo más amplia posible y sin limitación de parte alguna.

Estos dibujos representan en sus figuras como a continuación se relaciona;

10

Figura 1.- Vista en planta por la parte superior de uno de estos soportes, con el fin de que se aprecie la situación paralela de los estuches de contención de los peines, situados perpendicularmente en la cara de mayor longitud, de las dos que integran el ángulo diedro de la pletina de soporte.

15

Figura 2.- Vista frontal en alzado, con el fin de que se nos ponga de relieve la estructura de los estuches de contención de los peines, y su colocación perpendicular mediante remaches en la cara de mayor longitud de la pletina, observandose al propio tiempo, en la de menor longitud, los orificios para los elementos de clavazón, que habrán de sujetar el soporte a la pared.

20

Figura 3.- Vista lateral en alzado de un soporte perfeccionado, en el cual se puede apreciar la pletina doblada en ángulo diedro de caras desiguales, mientras que en la de mayor longitud se ven los estuches de sección en " U " en los que habran de colocarse los peines, paralelos unos con otros y sujetos mediante remaches o cualquier otro medio de tipo conocido.

25

30

Las distintas partes y elementos componentes de las figuras arriba referenciadas las señalaremos, para su

10 ABR.



mejor y mas rápida localización en los dibujos, con las siguientes acotaciones numéricas.

5 Con -1- designamos la cara de menor longitud de las dos que integran el ángulo diedro recto de la pletina de soporte, siendo 2- la cara mayor, en la que se colocan los estuches -3- de sección en " U ", en cuyo interior se habrán de colocar los peines, disponiendo estos estuches de una muesca semicircular -4- en su centro, a fin de facilitar la extracción del peine.

10 Los citados estuches -3- se encuentran perpendicularmente situados sobre la cara -2- de la pletina de soporte y sujetos por medio de remaches -5-, o cualquier otro medio conocido, designandose finalmente con -6- los orificios de paso de los elementos de clavazón, que habrán de sujetar el soporte a la pared del cuarto de aseo.

15 Una vez descritas suficientemente todas y cada una de las características esenciales del soporte perfeccionado para peines, objeto de este Modelo de Utilidad, solo nos resta indicar la posibilidad de que se fabrique en variedad de materiales, tamaños y formas, siendo susceptible de acusar todas aquellas variaciones de detalle, que la practica aconseje, tales como las características de los estuches de contención de los peines, asi como el número de estos estuches y la forma de sujeción a la pletina de soporte, todo ello siempre y cuando no se altere la esencialidad de su objeto, puesta de relieve en la siguiente

NOTA REIVINDICATORIA

==== =====

Los puntos no conocidos ni practicados en España

10 ABR 1969



- 5 -

que se presentan para su exclusiva reivindicación en el actual Modelo de Utilidad son:

5 1.-"Soporte perfeccionado para peines", esencialmente caracterizado por constituirse a partir de una plétina doblada en ángulo diedro recto de caras desiguales, la menor de las cuales presenta los orificios de paso de los elementos de unión a la pared, mientras que la otra dispone perpendicularmente, y en forma paralela, una serie de estuches de sección en " U ", sujetos mediante remaches o cualquier otro medio.

10 2.- "SOPORTE PERFECCIONADO PARA PEINES", de conformidad en un todo en los fines industriales a lo descrito en la precedente memoria descriptiva y gráficamente representada en los adjuntos planos para su mejor comprensión.

15 Esta memoria consta de CINCO hojas escritas ó mecanografiadas por una sola cara a doble espacio.

; Madrid, 10 ABR. 1969

Por autorización del interesado.

10 ABR

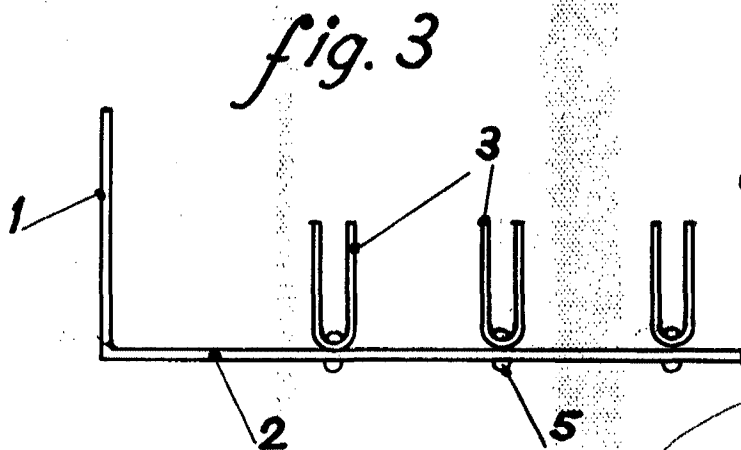
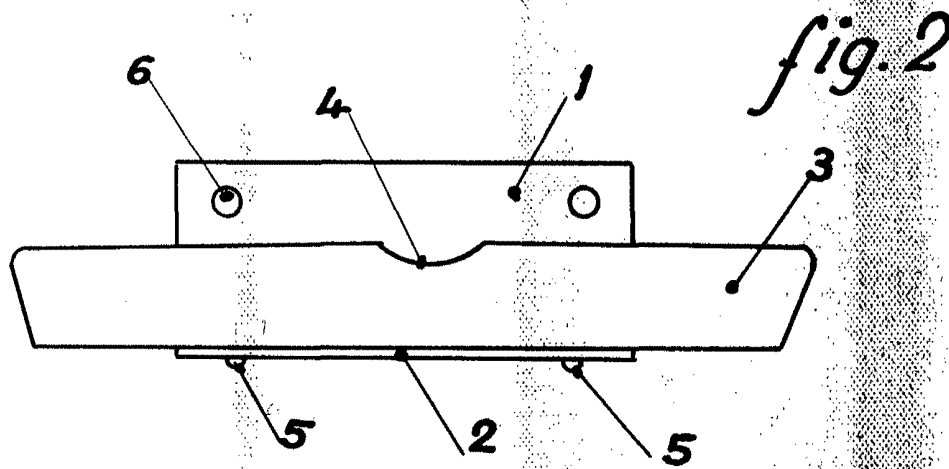
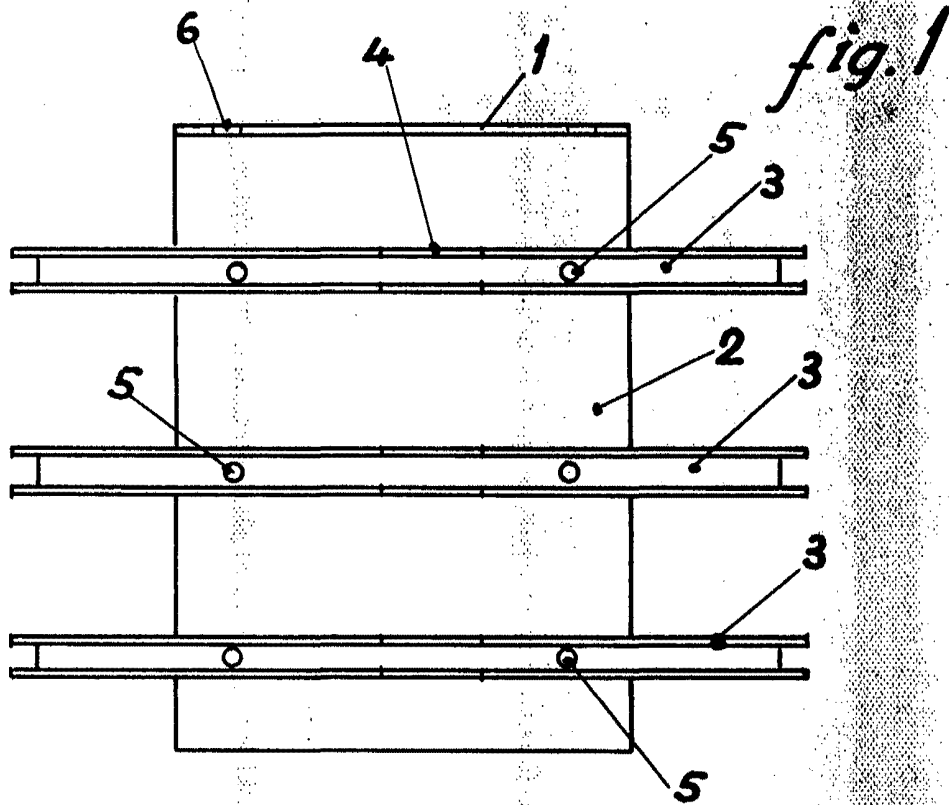

Escala variable
Valencia, Marzo 1969

P.A.