



1 ABR.

- 2 -



5 sin duda alguna hará las delicias de niños y mayores, no solo por lo atractivo del mismo, sino por ser un juego de sobremesa de gran habilidad, motivos estos más que suficientes para que le sea reconocida a su solicitante la exclusiva de fabricación y venta del mismo, como consecuencia de este registro de Modelo de Utilidad.

10 El inconveniente principal de los juegos de bolos conocidos hasta el momento, estriba en la necesidad de un gran espacio para desarrollarlo, toda vez que se precisa una cierta distancia entre las birlas y el jugador, por lo cual no es factible su utilización en los hogares más o menos reducidos de hoy en día, inconveniente éste que ha sido superado por el juego de bolos perfeccionado, objeto de este Modelo de Utilidad, ya que sin perder todos los atractivos de este tipo de juego, ni la habilidad necesaria para realizarlo con mayor o menor éxito, no precisa de espacio alguno, toda vez que se ha estructurado para poderse realizar en un reducido espacio y más concretamente en una bandeja, susceptible de ser colocada sobre la mesa, con lo cual también se evitan los posibles deterioros o roturas que los bolos provocarían en las escasas al ser lanzados contra las birlas, puesto que el bolo del juego en cuestión está sujeto y totalmente controlado.

25 Las características esenciales del juego de bolos a que nos venimos refiriendo estriban en constituirse a partir de una bandeja de relativa poca profundidad, en cuya zona central se eleva una plataforma triangular, sobre la que son colocadas las birlas en forma ordenada según el perímetro de esta plataforma, existiendo en uno de los late

1 ABR



- 3 -

5

10

15

20

25

rales de la bandeja una brida que sujeta una pértiga telescópica, de altura variable a voluntad, en el extremo de la cual se ubica una pieza o gancho con posibilidad de libre giro en la parte superior de la mencionada pértiga sirviendo esta pieza de enganche para la sujeción de una cadenilla, hilo o cuerda, al extremo de la cual se coloca solidarizada una esfera que es proyectada en forma de péndulo sobre la superficie de la bandeja para que, al retornar a su posición inicial, golpee las birlas derribándolas de su pedestal y precipitándolas sobre la cavidad de la bandeja en la que quedarán retenidas.

La bola situada al extremo de la cadenilla o cuerda y sujeta en el gancho superior de la pértiga, debe ser proyectada en principio, y en su movimiento de ida, no contra las birlas sino en una dirección tal que, al retroceder a su posición de partida, debido al movimiento pendular, derribe un mayor número de birlas, con lo cual se obtendrá a su vez un determinado número de puntuación de donde se desprende la posibilidad de competición entre dos o más jugadores en este interesante juego.

Con el fin de que comprendamos más claramente todas y cada una de las características expuestas en los puntos anteriores, haremos referencia en lo sucesivo a una lámina de dibujos, en la cual se ha representado un ejemplo práctico de realización de uno de estos juegos de boliche perfeccionado, debiendo hacer constar que, dado el carácter aclaratorio de estos dibujos, su interpretación habrá de ser lo más amplia posible y sin limitación de parte alguna.

1 ABR



Los mencionados dibujos representan en sus figuras como a continuación se relaciona:

5 Fig. 1.- Vista en perspectiva de un juego de boliche perfeccionado, en el cual puede verse la bandeja, en el centro de cuya cavidad se dispone la plataforma triangular elevada, sobre la que se colocan ordenadas las birlas y apreciándose así mismo la situación de la pértiga - que en su parte superior presenta el gancho de libre giro al que se sujeta por un extremo la cadenilla o cuerda y -  
10 por el otro la bola que habrá de proyectarse en movimiento pendular, de forma que al retroceder a su posición inicial derribe las citadas birlas, haciéndolas caer desde la plataforma elevada hasta el interior de la cavidad de la bandeja.

15 Las distintas partes y elementos componentes de las figuras arriba referenciadas las señalaremos, para su mejor y más rápida localización en los dibujos, con las siguientes acotaciones numéricas.

20 Con -1- designamos la bandeja, en el centro de cuya cavidad se eleva la plataforma triangular -2- sobre cuya superficie se colocan las birlas -3- en forma ordenada según el perímetro de la citada plataforma, siendo -4- la brida de sujeción de la pértiga -5-, situada verticalmente en uno de los laterales de la bandeja -1-, mientras que con -6- acotamos el gancho de giro libre, ubicado en  
25 el extremo superior de la pértiga y al que va a sujetarse la cadenilla o cuerda -7-, que sustenta la bola -8-, que habrá de proyectarse contra las birlas -3- en su movimiento pendular de retroceso a la posición de partida.

1 ABR



5

10

Una vez descritas suficientemente todas y cada una de las características esenciales del juego de bolos perfeccionado, objeto de este Modelo de Utilidad, solo nos resta indicar la posibilidad de que se fabrique en variedad de materiales, tamaños y formas, siendo susceptible de acusar todas aquellas alteraciones de detalle que la práctica aconseje, tales como la forma geométrica de la plataforma central elevada o el tipo de material del elemento de suspensión de la bola, todo ello siempre y cuando no se altere la esencialidad de su objeto, puesta de relieve en la siguiente

NOTA REIVINDICATORIA

15

Los puntos no conocidos ni practicados en España, que se presentan para su exclusiva reivindicación en este Modelo de Utilidad, son:

20

25

1.- Juego de bolos perfeccionado, esencialmente caracterizado por constituirse a partir de una bandeja de relativa poca profundidad, en cuya zona central se eleva una plataforma sobre la que se colocan ordenadas las bir- las, existiendo en uno de los laterales de la referida ban- deja y centralmente dispuesta, una pértiga situada perpen- dicularmente, en cuyo extremo superior dispone de un sopor- te o gancho de giro libre, del que pende una cadenilla o cordón que sustenta una bola, la cual se desplaza de su posición de reposo para provocarle un movimiento pendular, en cuyo retroceso a su posición de partida derribará las bir- las, haciéndolas caer de la plataforma al interior de la bandeja.

1 ABR.



- 6 -

2.- " JUEGO DE BOLOS PERFECCIONADO " de conformi--  
dad en un todo en lo esencial y fines industriales a lo -  
descrito en la precedente memoria descriptiva y graficamen  
te representada en los adjuntos planos para su mejor com-  
prensión.

5

Esta memoria consta de SEIS hojas escritas ó meca-  
nografiadas por una sola cara a doble espacio.

Madrid,

1 ABR. 1969

Por autorización de la interesada.

JOSE LOPEZ  
P.P.M.



Fig. 1

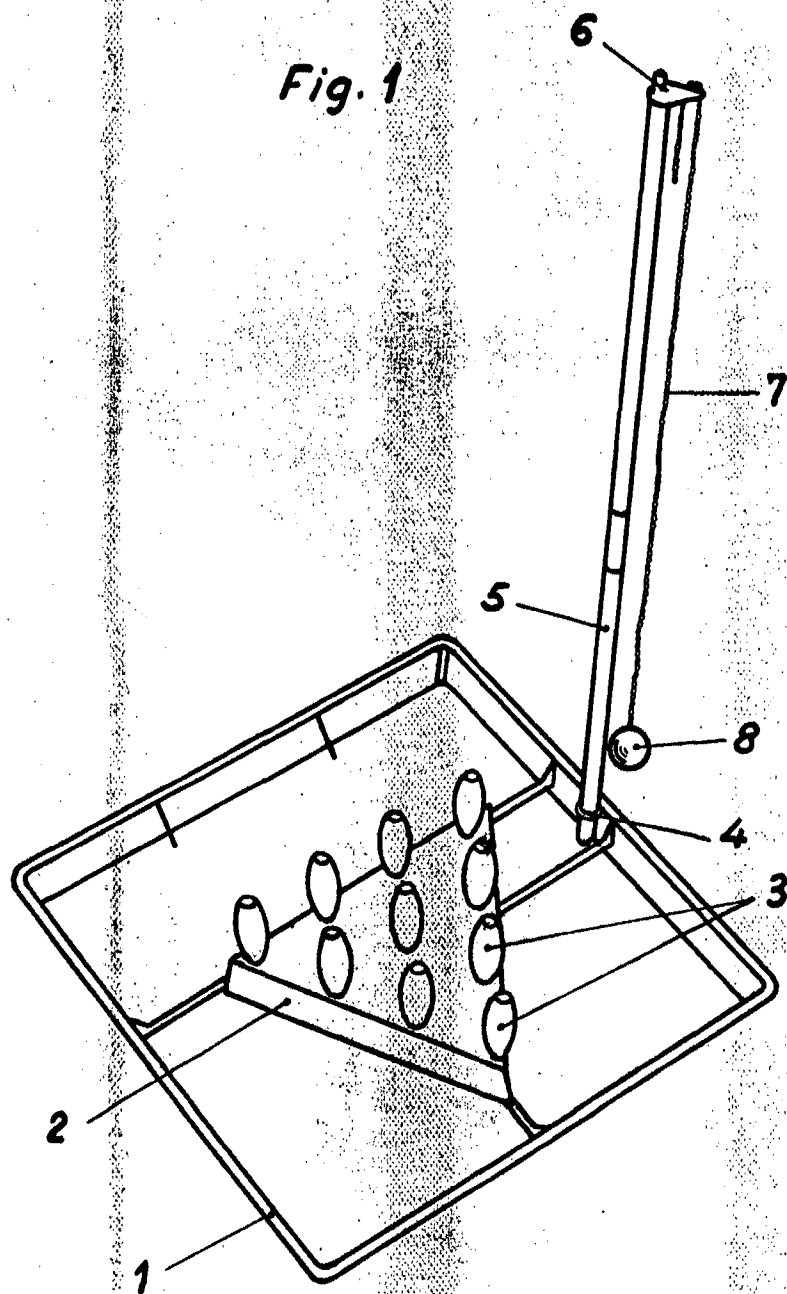

MADRID 1 ABR. 1969

Escaleta variable

JOSE LOPEZ  
P. P.