



147124

M O D E L O  
D E  
U T I L I D A D

por "PROTECTOR PARA LOS PIES", a favor de DON EUGENIO MORAGREGA OLLÉ, de nacionalidad española, con domicilio en la Ronda de San Pedro, nº 10, BARCELONA.

= . =

MEMORIA DESCRIPTIVA

El presente modelo de utilidad, se refiere a un protector para los piés, preferentemente utilizado para evitar el contacto en directo de la parte interna del zapato, con el pié de la usuaria, pero permitiendo la transpiración,

5.

En el protector de referencia, se ha previsto que ante todo, cumpla su condición de prenda resistente y que a la par, permita la transpiración, en la planta y laterales, de una manera eficiente, sin menoscabo de la resistencia aludida.



- Para ello se ha construido a base de las zonas anterior o puntera y posterior o talón, con un tejido de punto normal tupido, mientras las partes laterales, presentan unas grandes zonas, constituidas por un tejido tipo cadeneta, con unas líneas alternadas de mini-agujeros que presentan una figura alargada a lo largo de una línea, mientras en la línea contigua los presenta virtualmente redondos y así consecutivamente, con la estudiada unión entre estas líneas, formando una a manera de trenzas, tupidas, que no merman la resistencia de la prenda a la que han asegurado la ventaja de una transpiración eficiente.
- 5.
- 10.

- Con el fin de facilitar la explicación, se acompaña a la presente memoria, de una lámina de dibujos, en la que se ha representado un caso de realización, que se cita a título de ejemplo.
- 15.

En el dibujo:

La figura 1, representa una vista lateral, de talón a punta, del protector.

- La figura 2, muestra una vista en planta, forzando la abertura superior para el pie, en forma de un rectángulo, para poder ver mejor la planta del protector.
- 20.

- Haciendo referencia a las figuras, es de observar que por 1, se representa a las grandes zonas, virtualmente rectangulares, en ambos laterales, entre la puntera y el talón de tejido tipo cadeneta, con líneas alternadas de mini-agujeros, unos con figura alargada y los otros de apariencia redonda, unidos por unas cadenetas tupidas, muy resistentes; por 2, al resto de las superficie del protector,
- 25.



constituido por un tejido de punto normal, tupido; por 3, a la cinta elástica, que cierra la abertura del protector; por 4, a las líneas de cosido; por 5, a la unión por menguado.

5. El modelo, dentro de su esencialidad, puede ser llevado a la práctica, en otras formas de realización, que difieran en detalle de la indicada a título de ejemplo en la descripción. Podrá, pues, construirse en cualquier forma y tamaño, con los materiales más adecuados, por quedar todo
10. ello comprendido en el espíritu de las reivindicaciones.



N O T A

Descrito el objeto y utilidad de la presente invención, lo que se declara como nuevo y no divulgado en España, comprende las reivindicaciones siguientes:

- 1.- Protector para los pies, que permite la
5. transpiración, sin menoscabo de la resistencia, esencialmente caracterizado, por presentar dos grandes zonas (1), virtualmente rectangulares, en ambos laterales y parte de la planta, entre la puntera y el talón, de un tejido tupido, tipo trenza cadeneta, que deja unas líneas longitudinales alternadas de mini agujeros, que en una línea presentan una figura de apariencia circular, mientras en la línea contigua, presentan una figura alargada, formadas estas líneas, por las cadenetas tupidas y muy resistentes; por comprender las restantes zonas (2), formadas por un tejido de
10. punto tupido, también muy resistente; por presentar una cinta elástica (3), que bordonea la abertura para la entrada del pie; por presentar unas líneas (4), de costura, en la puntera y en el talón; por presentar una línea de unión (5), por men-
15. guados.
20. 2.- Protector para los pies.

= 5 =



1969

Según se describe y reivindica en la presente memoria descriptiva que consta de 5 páginas foliadas y escritas a máquina por una sola de sus caras y acompañada de una lámina de dibujos.

5.

Madrid, a 31 MAR. 1969

p. a.

M.<sup>a</sup> LUISA ISERN CUYAS  
p. p.

Don. Eugenio MORAGREGA OLLÉ

Unión Soviética



Fig. 1

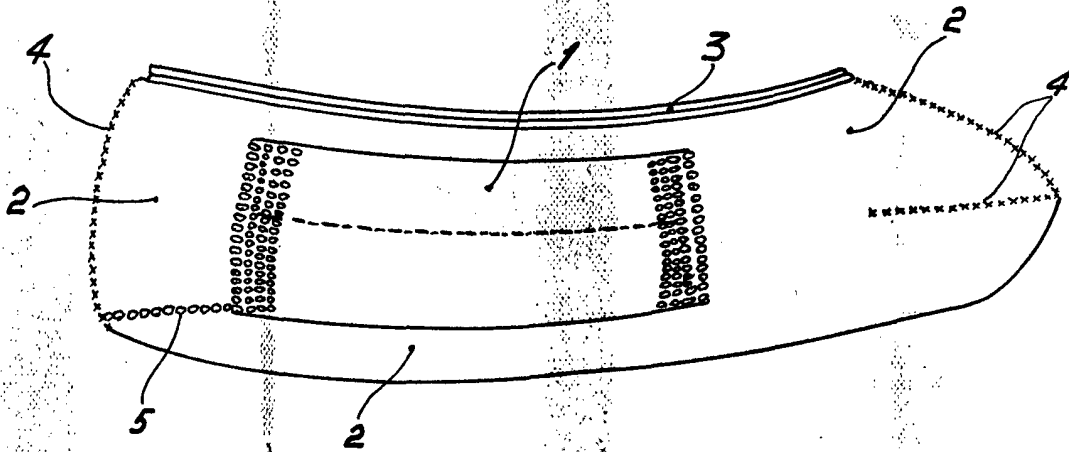
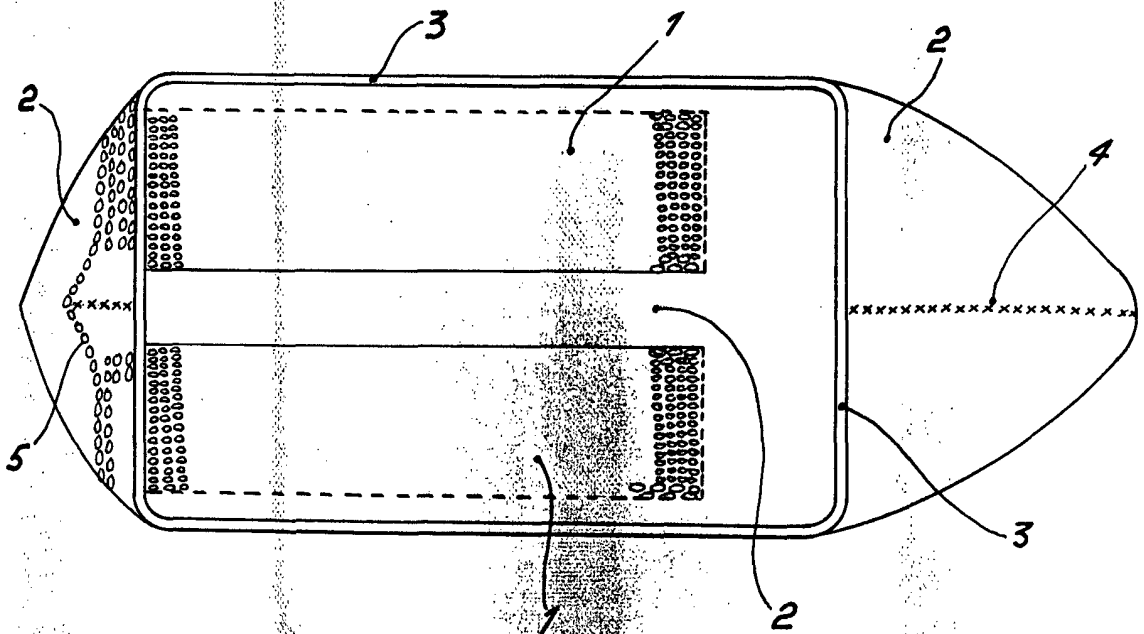

Fig. 2



Madrid, a 31 MAR. 1969  
P.A. M.<sup>o</sup> NUSA IERN CUYAS