



29 MAR 1969

MODELO DE UTILIDAD
=====

147087

Memoria Descriptiva

sobre:

"SOPORTE PARA VALVULAS ELECTRONICAS"

Solicitante: D. CELESTINO y D. JOSE MARTINEZ PEREZ, ambos de nacionalidad española, residentes en Las Esperanzas-Casas los Frailes, SAN PEDRO DEL PINATAR (Murcia).

El presente modelo de utilidad está relacionado con soportes o zócalos para válvulas y especialmente con un soporte o zócalo para válvulas electrónicas que permite efectuar las mediciones y comprobaciones oportunas sin necesidad de sacar la válvula de

5.



su sitio.

- Los soportes conocidos hasta la fecha están provistos unicamente de los alojamientos necesarios para la introducción de las patillas de las válvulas y cuando se necesita hacer comprobaciones de los circuitos de alimentación a dichas válvulas hay que desmontarlos o volcar el aparato para hacer las comprobaciones por los terminales exteriores de dichos soportes, dando lugar a incomodidades en el trabajo de reparación y a posibles deterioros de las lámparas durante su manipulación.
- 5.
- 10.

- El presente modelo de utilidad evita los inconvenientes citados proporcionando un soporte provisto de contactos exteriores que permiten efectuar las mediciones y comprobaciones necesarias sin desmontar la válvula y sin volcar el aparato.
- 15.

Dichos contactos están dispuestos formando un circulo exterior a los alojamientos de las patillas de las válvulas conectados eléctricamente con ellos y convenientemente numerados para su identificación.

- 20.
- Las ventajas y detalles del presente modelo de utilidad se apreciaran con mayor claridad en la descripción detallada que de un ejemplo de realización se hace con referencia al plano adjunto, en el que:

- 25.
- La figura 1 muestra una vista en perspectiva de un soporte para circuito impreso que incorpora la invención, y

La figura 2 el mismo soporte pero con aletas laterales para su sujeción mediante tornillos a chasis.

- 30.
- Con referencia a las figuras, el soporte o zócalo está formado por un cuerpo 1 sensiblemente cilíndrico



provisto en su cara superior de alojamientos 2 circunferencialmente repartidos y en los que se introducen las patillas de las válvulas a montar.

5. Radialmente a estos alojamientos y formando asimismo una circunferencia exterior, están dispuestas unas placas de contacto 3 que están eléctricamente conectadas con sus respectivos alojamientos 2 y convenientemente numeradas para su identificación una vez montada la válvula.

10. Los alojamientos 2 al igual que en los zócalos normales están prolongados por patillas exteriores 4 que permiten bien su fijación sobre el circuito impreso o bien la conexión de los cables de alimentación.

15. Cuando el soporte está destinado a ser montado sobre chasis, va provisto de aletas laterales 5 para su fijación a éste mediante tornillos.

- N O T A -

20. Descrita suficientemente la naturaleza del invento, así como la manera de realizarlo en la práctica, debe hacerse constar que las disposiciones anteriormente indicadas son susceptibles de modificaciones de detalle en cuanto no alteren su principio fundamental, siendo lo que constituye la esencia del referido invento y por lo que se solicita modelo de utilidad por 20 años, en España, por: "SOPORTE PARA VALVULAS ELECTRONICAS", caracterizándose por lo siguiente:

25. 1º.- Soporte para válvulas electrónicas, del tipo constituido por un cuerpo soporte en el que están provistos los alojamientos para las patillas de la válvula, caracterizado porque radialmente a dichos alojamientos y formando una circunferencia exterior a la formada por

30.



estos, están dispuestas unas placas de contacto conectadas eléctricamente con sus respectivos alojamientos y convenientemente señalizadas para su identificación una vez montada la válvula.

5. 2ª.- Soporte para válvulas electrónicas, tal y como queda sustancialmente descrito en la presente Memoria e ilustrado en los dibujos adjuntos.

Esta Memoria consta de cuatro hojas escritas a máquina por una sola cara.

Madrid, 29 MAR. 1969

CELESTINO y JOSE MARTINEZ PEREZ

A. GÓMEZ ACEBO Y MODEY
apda. Firmado: F. Hernández Bata

A large, stylized handwritten signature in black ink, overlapping the typed text of the stamp area.



ESCALA VARIABLE

FIG. 1

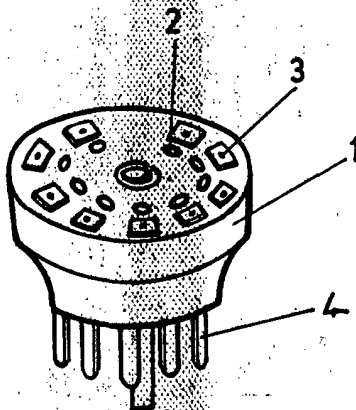
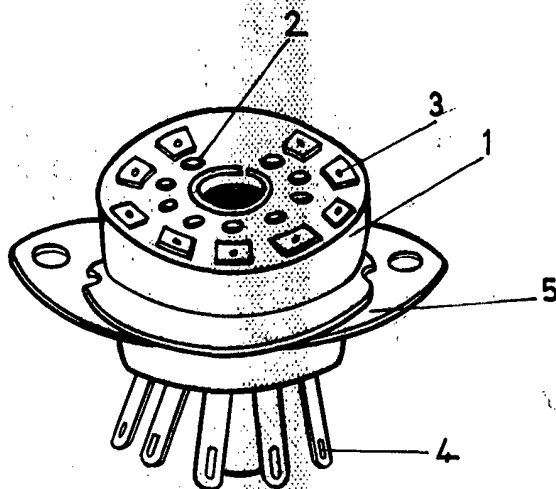

FIG. 2



ESCALA VARIABLE

[Handwritten signature]
Madrid

29 MAR. 1969

GOMEZ ACEBO Y MODEJ
s. a. Firmado F. Montalban Ruiz