



encaja sobre el citado eje y presentando dicha pieza cuatro porciones rectas en su perfil exterior, para facilitar el choque contra las peonzas adversarias.

15 Para el lanzamiento de las peonzas, se ha previsto un elemento acoplable a la misma, a través de un hilo o bramante que dispara la peonza previamente colocada en uno de los cuatro puntos de lanzamiento dispuestos en la pista de juego.

20 Para que la idea general anteriormente expuesta, pueda ser más fácilmente comprendida, en la descripción que sigue, vamos a referirnos a la lámina de dibujo que se acompaña, la cual nos muestra un caso de realización práctica naturalmente que tratándose de un ejemplo aclaratorio, el dibujo en cuestión, deberá interpretarse con amplio criterio y sin caracter limitativo alguno.

25 En dicho dibujo, se representa en la Fig. 1, una vista en planta de la pista del juego, en la Fig. 2, un detalle de la peonza en posición de lanzamiento sobre la pista y en la Fig. 3, unos detalles de los dos elementos que constituyen la peonza y de la pieza complementaria para el lanzamiento de la misma.

30 La pista de juego -1-, es circular estando enmarcada por un cuadrado, provisto de cuatro montantes huecos -2-, diametralmente opuestos a través de los cuales se efectúa el lanzamiento de las peonzas. Sobre los ángulos del cuadrado que enmarca la pista circular -1-, se han previsto diez taladros -3-, numerados del uno al diez, para anotación de la puntuación de cada jugador.

35 La peonza o trompo, está constituida por el eje troncocónico -5-, sobre el cual se encaja la pieza -6-, que exteriormente presenta cuatro porciones rectas -7-, presentando el eje -5-, tres salientes circulares con una muesca -8-, prevista en el saliente intermedio.

40



-3-

45 Para proceder a la iniciación del juego de
competición, cada jugador elige una peonza de distinto
color y distintivo, procediendo a enrollar un bramante
-11-, previamente colocado a través del taladro -10-, de
50 la pieza de lanzamiento -9-, sobre la ranura -8- del eje
-5-, y entre los salientes circulares del mismo, apoyán-
dola sobre las ranuras -4-, del montante abierto -2-, y
procediendo acto seguido al lanzamiento simultáneo de
las peonzas, resultando vencedor como ya se ha indicado
el último en mantener la peonza girando.

55 Descrita suficientemente la naturaleza y ca-
racterísticas de este nuevo juego de competición, se ha
de hacer constar la posibilidad de que sean variables sus
materiales, formas y tamaños, así como también podrán
60 introducirse variaciones secundarias que no alteren la
esencialidad de su objeto, que se pone de manifiesto en
la siguiente

N O T A

Los puntos nuevos, no conocidos ni practica-
dos en España, sobre los que se desea recaigan las rei-
65 vindicaciones del presente Modelo de Utilidad, son:

1.º.- "Juego de competición", caracterizado
esencialmente por el hecho de comprender una pista circu-
lar enmarcada por un cuadrado, que presente cuatro mon-
70 tantes huecos diametralmente opuestos, y provistos de
sendas ranuras centrales interiores, para el lanzamiento
de los trompos o peonzas, presentandodicho marco cuadrado,
en sus cuatro ángulos rectos, diez taladros numerados
correlativamente del uno al diez, para la puntuación de
cada jugador.

75 2.º.- "Juego de competición", caracterizado
porque la peonza o trompo está constituida por un eje
troncocónico con tres salientes circulares, el intermedio



80 de los cuales está provisto de una muesca, encajándose
sobre el extremo superior de dicho eje, una pieza plana
con cuatro porciones rectas, y efectuándose el lanzamien-
to de la peonza, por medio de una pieza que por su extremo
se adapta sobre el eje, estando provista dicha pieza de
un bramante solidario de la misma, a través de un taladro
85 dispuesto al efecto y enrollándose dicho bramante entre
los salientes circulares del eje de la peonza, la cual se
coloca en las ranuras de los montates huecos de la reivin-
dicación 1ª., pasando la pieza de lanzamiento a través
del hueco de la misma, antes de proceder al lanzamiento
de la peonza.

90 3ª. "JUEGO DE COMPETICION", de conformidad
en un todo en lo esencial y fines industriales a lo des-
crito en la precedente memoria descriptiva y gráficamente
representado en los adjuntos planos, para su mejor com-
prensión.

Esta Memoria consta de CUATRO hojas mecanogra-
fiadas, por una sola cara, a doble espacio y en 94 líneas.

Madrid, 17 de Marzo de 1.969.

Por autorización del interesado.

JOSÉ LÓPEZ

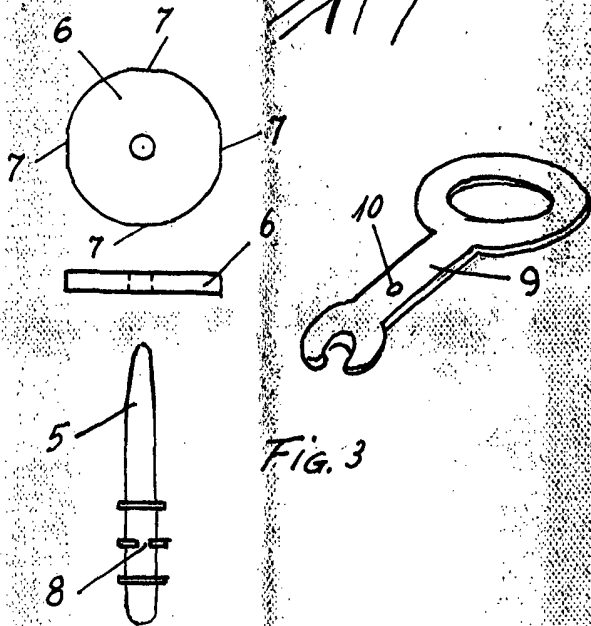
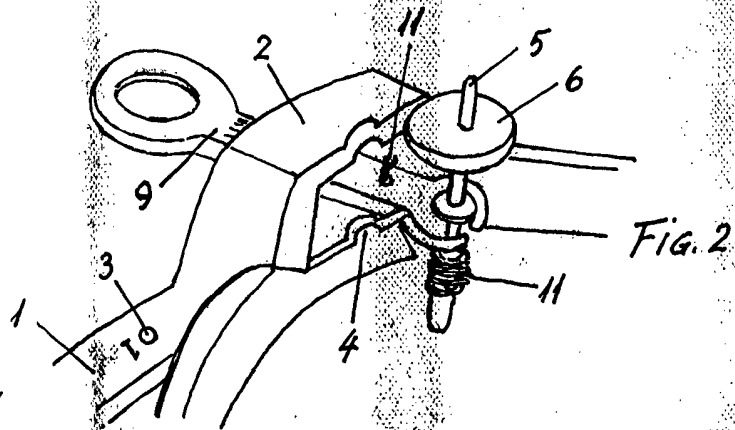
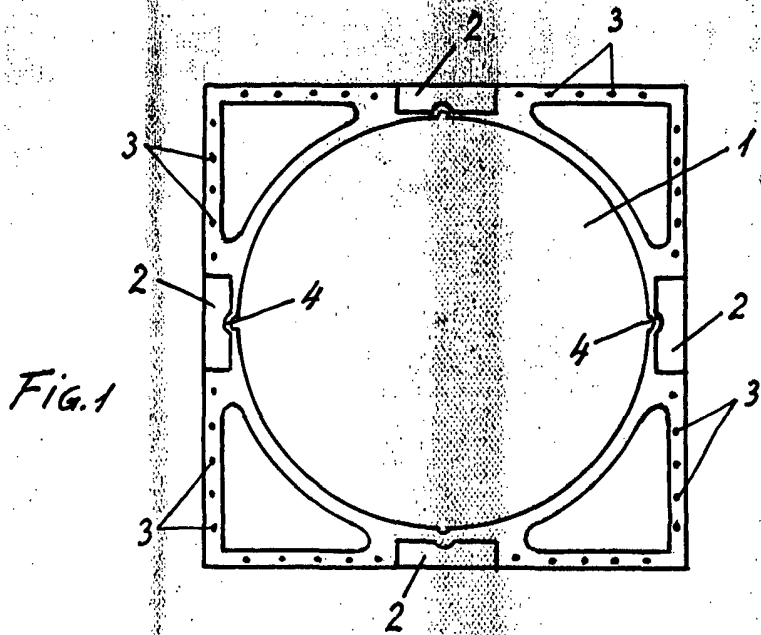

Escala variable