

147065

18 MAR



MODELO DE UTILIDAD

por 20 años

por "MAQUINILLA DE AFEITAR", a favor de D. Amado PAS
CUAL Gombau, de nacionalidad española, domiciliado en
BARCELONA, Guipúzcoa, 60, 4^a, 2^a.

=====

MEMORIA DESCRIPTIVA

El presente Modelo de utilidad se refiere a una maquinilla de afeitar, del tipo que se equipa con hojitasrecambiables y caracterizada por sus propiedades de facilidad de montaje y sistema de expulsión se

5. miautomática de las hojitas tras el afeitado.

Recientemente se han propuesto diferentes mo delos de maquinillas, y entre ellas destacan las que realizan la expulsión automática o semiautomática de las hojas usadas, las cuales suelen resultar excesiva

10. mente complicadas, poco prácticas y caras y en otros ca sos su funcionamiento es deficiente debido a su estruc tura de diseño inadecuado. La maquinilla que se descri

birá es de configuración simple y funcionamiento seguro y eficaz, realizando la expulsión semiautomática de las

15. hojas, lo cual se efectúa con gran facilidad e incluso, por lo que se refiere a la última fase con una sola mano.

18 MAR.



Una característica importante del nuevo Modelo es la forma en que se realiza la articulación lateral de la pieza superior correspondiente al peine respecto a la base intermedia de soporte para las cuchillas, y la manera en que tiene efecto la retención y accionamiento de la citada parte móvil del conjunto.

Para facilitar la explicación, se acompaña a la presente memoria una hoja de dibujos, en los que se ha representado, a título de ejemplo ilustrativo y no limitativo un caso de realización de una maquinilla de afeitar, según los principios de las reivindicaciones.

En los dibujos:

La figura 1 muestra una maquinilla del tipo mencionado, vista en sección longitudinal y en proyección lateral, mientras que la figura 2 es una vista en correspondencia y en proyección de perfil.

La figura 3 muestra el sistema de articulación de la parte móvil, cuando ésta se encuentra parcialmente levantada.

La figura 4 es una vista de perfil en proyección lateral de la parte superior del conjunto, y la figura 5 muestra la propia maquinilla vista desde la parte superior, con una zona parcialmente seccionada.

Los elementos designados con numerales en los dibujos, corresponden a las partes siguientes:

-1-, parte superior de la maquinilla, correspondiendo a la pieza denominada usualmente, en los primitivos modelos, peine, y que es de disposición articulada respecto a otra pieza intermedia, solidaria del mango; -2- y -3-, bordes de la pieza -1-, que se apoyarán sobre los de la hojita afeitadora; -4- y -5-, zonas terminales de forma curvilínea formadas en los lados menores de la pieza -1- y terminadas a su vez en apéndices

18 MAR



- 6- y -7-, respectivamente; -8-, árbol-eje lateral de articulación de la pieza -1-, para permitir la colocación y extracción de las hojitas; -9-, pieza solidaria del mango, constituyendo una base intermedia para el cabezal de
5. la maquinilla; -10- y -11-, bordes de la pieza -9-, quedando junto a ellos los espacios o aberturas -12- y -13-, que ayudarán a la función afeitadora; -14-, cuello de la parte superior del mango, que se acopla por remachado a la parte central de la pieza -9- y posee un tetón entrante
10. -15-, cuya función se explicará; -16- y -17-, tetones simétricos formados a uno y otro lado de la pieza -9-, que servirán para el centrado de la hojita afeitadora; -18-, pieza rectangular de estructura laminar, retenida por los tetones anteriores y provista en sus bordes laterales mayores de nervios -19- y -20-, de sección triangular, que servirán de apoyo inmediato para la hojita, como se ve en la figura 2; -21-, abertura de la pieza -18-, destinada a permitir el paso de la pieza-vástago axial; -22- y -23-; brazos laterales formados por el mango, definiendo entre ellos
20. un espacio de guiado para la pieza giratoria axial; -24-, parte inferior del tercio superior del mango, que se acopla por roscado u otro sistema a la embocadura de una pieza hueca -25-, la cual presentará una forma ventajosamente prismática rectangular o troncopiramidal, con caras mayores -26-, menores -27- y aristas biseladas -28-; -29-, segmentos anulares formados en la superficie lateral de una pieza cilíndrica de accionamiento; situada en la parte superior del mango; -30-, segmento inferior, independiente del resto de la pieza cilíndrica y solidario del
30. manguito -31-, el cual se dispone en la embocadura de la zona tubular -24-; -32-, pieza cilíndrica, sustentada en-



- tre los brazos -22- y -23-, y que en su parte interna posee un roscado conjugado con el que figura en el tramo -34- de la pieza núcleo axial, la cual se prolonga en el cuello -35- y en la zona -36-, de la cual es solidaria la
5. cabeza -37-, rematada por una corona -38- de superficie superior convexa; -39-, zona aplanada situada lateralmente en la parte -36-, en conjugación con el tetón lateral -15-, el cual impedirá el giro axial de aquella pieza sin dificultar su deslizamiento longitudinal; -40-, orificio practicado en la pieza -1-, de diámetro ligeramente superior al del remate -38- y destinado a permitir el paso de éste a través de aquella pieza y se prolonga en una zona abierta de sección aproximadamente circular, de diámetro correspondiente al de la cabeza -37-, siendo por consiguiente menor que el de la primera zona; -41-, hojita de afeitar, recambiable, que se apoya sobre los nervios -19- y -20-.
- 10.
- 15.

La zona -36- posee, en su parte inferior, un pequeño saliente -33- determinado por el entrante que forma la parte plana -39- actuando aquélla como tope en la fase

20. de elevación de la pieza interior del sistema móvil.

Las piezas -1-, -9- y -14-, -24- se realizarán preferentemente de un metal adecuado, con cromado o niquelado exterior, en tanto que las piezas -30- y -32- serán ventajosamente de latón, con su acabado natural; el mango

25. -25- se realizará de material sintético duro, conformado por moldeo.

Todo cuanto no afecte, altere, cambie o modifique la esencia de la maquinilla descrita, será variable a los efectos del actual Modelo.

30. N O T A .

Se reivindica como objeto de este registro por



Modelo de utilidad:

- 1.- Maquinilla de afeitar, del tipo cuyo cabezal comporta una pieza-peine articulada lateralmente respecto a una placa de base, caracterizada esencialmente porque la articulación de la pieza móvil se realiza exclusivamente mediante dos pestañas extremas correspondientes a un mismo lado mayor y derivadas de zonas curvilíneas formadas junto a los lados menores y perpendicularmente a ellos, quedando retenidas mediante un vástago longitudinal, efectuándose la retención de la pieza móvil mediante la cabeza cilíndrica de una pieza interior del mango, con posibilidad de deslizamiento limitado y comportando un remate en forma de corona, conjugado de una abertura practicada en la parte central de la pieza-peine.
- 2.- Maquinilla de afeitar, según la reivindicación anterior, caracterizada porque la pieza deslizante de situación axial comporta una zona inferior roscada, un cuello de menor diámetro, una zona superior cilíndrica provista de un plano lateral y la cabeza superior sujetadora de la pieza-peine, permitiéndose su deslizamiento axial, sin posibilidad de giro, mediante un tetón conjugado del plano lateral de la pieza y solidario del cuello formado por el mango de empuñadura.
- 3.- Maquinilla de afeitar, según las reivindicaciones anteriores, caracterizada por el avance longitudinal en dirección axial de la pieza interna por accionamiento manual de giro de la pieza cilíndrica central del mango-empuñadura, la cual queda sustentada por dos brazos laterales y opuestos que le sirven de guía y sustentación exterior, con posibilidad de paso de la cabeza de la pieza interior en posición oblicua de la pieza-peine, mer-

18 MAR



- 6 -

ced a su abertura en forma de dos círculos excéntricos, por el mayor de los cuales se realiza su movimiento respecto al remate de la cabeza cilíndrica.

Sean cuales fueren las circunstancias que concurren en la esencialidad del Modelo de utilidad, definido en las anteriores reivindicaciones, cuyo objeto es:

4.- "MAQUINILLA DE AFEITAR".

Consta la presente memoria de seis hojas foliadas, mecanografiadas por una sola cara y de los dibujos unidos a la misma.

Barcelona, 18 MAR. 1969

P.A. de D. Amado PASCUAL Gombau,

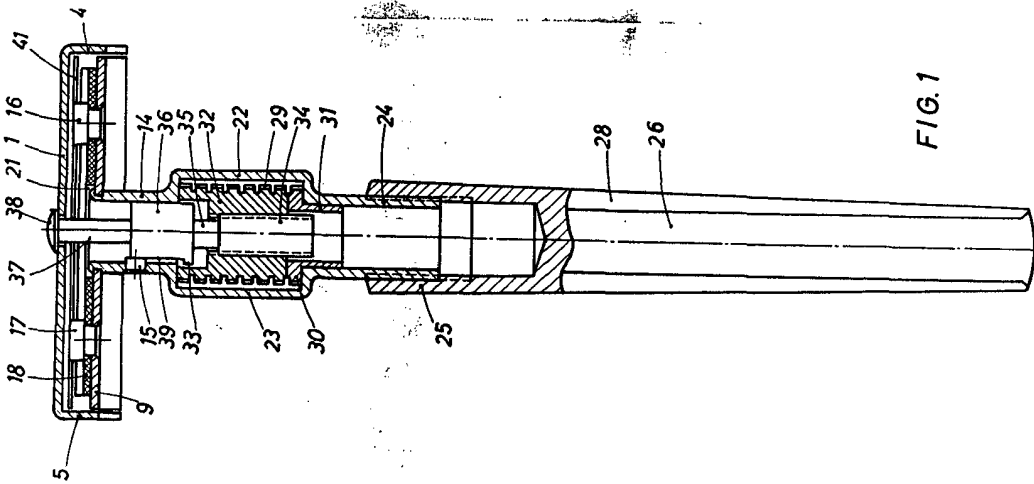

FIG. 1

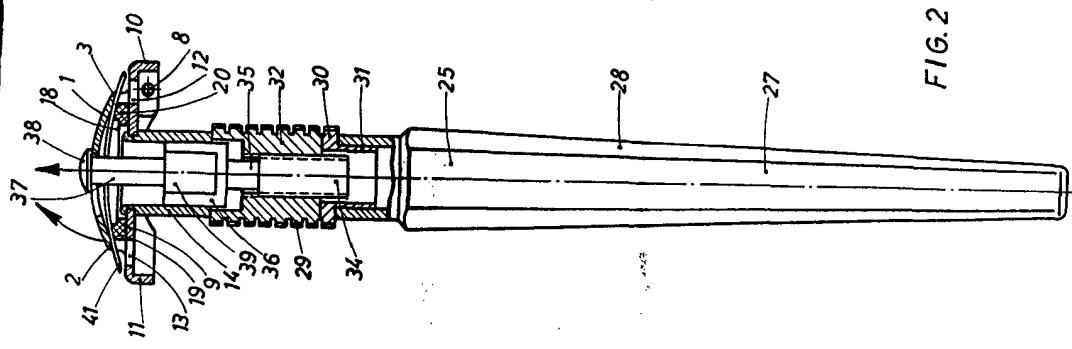

FIG. 2

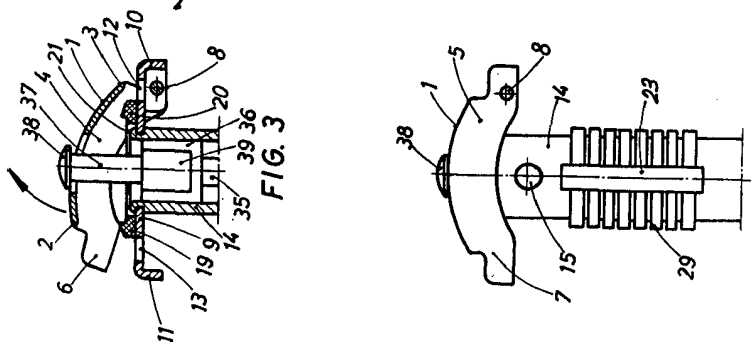

FIG. 3

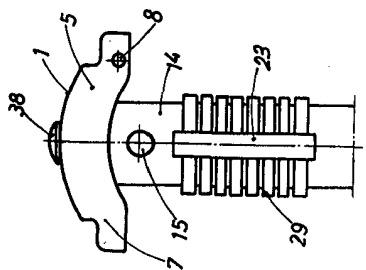

FIG. 4

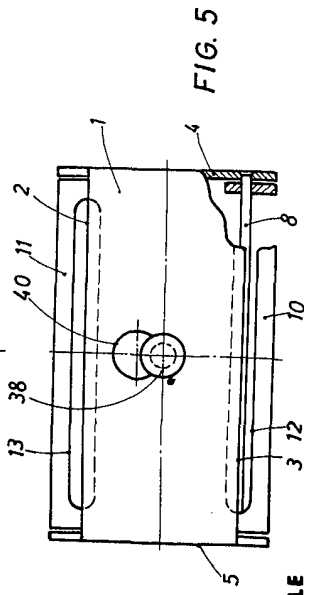
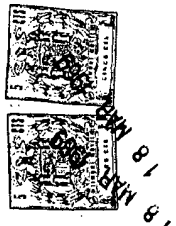

FIG. 5



BARCELONA 18 MAR. 1969
 P. A. *[Signature]*