



147048

M O D E L O
D E
U T I L I D A D

por "UNA BANDEJA PARA USO DOMESTICO", a favor de la firma española LAYFA, S.A., domiciliada en BARCELONA, Balmes, nº 294.

= . =

MEMORIA DESCRIPTIVA

El presente modelo de utilidad se refiere a una bandeja para uso doméstico.

Más concretamente en la invención se ha ideado una bandeja destinada preferentemente a contener productos hortícolas, frutos y similares de uso doméstico, que se caracteriza por estar conformada por un cuerpo enrejado constituido por varillas dobladas y entrecruzadas, soldadas entre sí en sus puntos de cruce, presentando a lo largo de los

5.



laterales de sus bordes superiores, sendas piezas en U, de ramas desiguales, operativamente dispuestas para encajar en el estante correspondiente de armarios, mesas de cocina y similares, mediante la actuación a modo de pinza de la rama menor superior, cuya elasticidad amolda y ajusta a las piezas en U a la anchura del estante respectivo.

Las ramas menores de las piezas en U, presentan su extremo libre levantado para facilitar la entrada en el estante correspondiente.

Con el objeto de facilitar la explicación, se acompaña a la presente memoria una lámina de dibujos, en la que se representa un caso de realización que se cita a título de ejemplo.

La figura única presenta una vista en perspectiva de la bandeja, apreciándose una serie de varillas dobladas 1, entrecruzadas a modo de enrejado y soldadas entre sí en los puntos de cruce 2, estando rematadas por una varilla poligonal 3, que las encuadra excepto en las terminaciones laterales salientes 4, que presentan incorporadas las ramas mayores 5, de sendos perfiles en U, 6, que encajan opcionalmente en el estante correspondiente a través de la elasticidad de la rama superior 7, que ajusta, a modo de pinza, los perfiles citados a la anchura arbitraria de los estantes, para cuya entrada las ramas menores mencionadas presentan su extremo libre 8, levantado.

La invención, dentro de su esencialidad, se puede llevar a la práctica en otras formas de realización,



que difieran en detalle de la expuesta en la descripción a título de ejemplo y a las cuales alcanzará indudablemente la misma ventaja que se desea obtener.

5. Se podrá pues construir arbitrariamente en forma y tamaño, con los materiales más adecuados, por quedar todo ello comprendido en el espíritu de las reivindicaciones.



N O T A

Descrito el objeto del presente invento, lo que se declara como no divulgado ni practicado en España, comprende las siguientes reivindicaciones :

- 1.- Una bandeja para uso doméstico, caracterizada esencialmente por el hecho de estar constituida por un cuerpo enrejado, conformado por unas varillas entrecruzadas, soldadas entre sí en los puntos de cruce y que presentan incorporadas a lo largo de los laterales de sus bordes superiores salientes, las ramas mayores de sendas piezas transversales de perfil en U, operativamente dispuestas para encajar en el estante correspondiente de armarios, mesas de cocina y similares, mediante la elasticidad de la rama menor superior, que ajusta a modo de pinza en el estante correspondiente de anchura arbitraria y cuyo extremo libre está levantado para facilitar dicha entrada.

2.- Una bandeja para uso doméstico.



Según se describe y reivindica en la presente memoria que consta de 5 hojas foliadas y escritas a máquina por una sola cara, acompañadas de los dibujos reglamentarios.

Madrid, a 28 MAR. 1969

p.a.

JAIMÉ ISERN

P. P.

R/S Layfa, S. A.

147048

Hoja Única

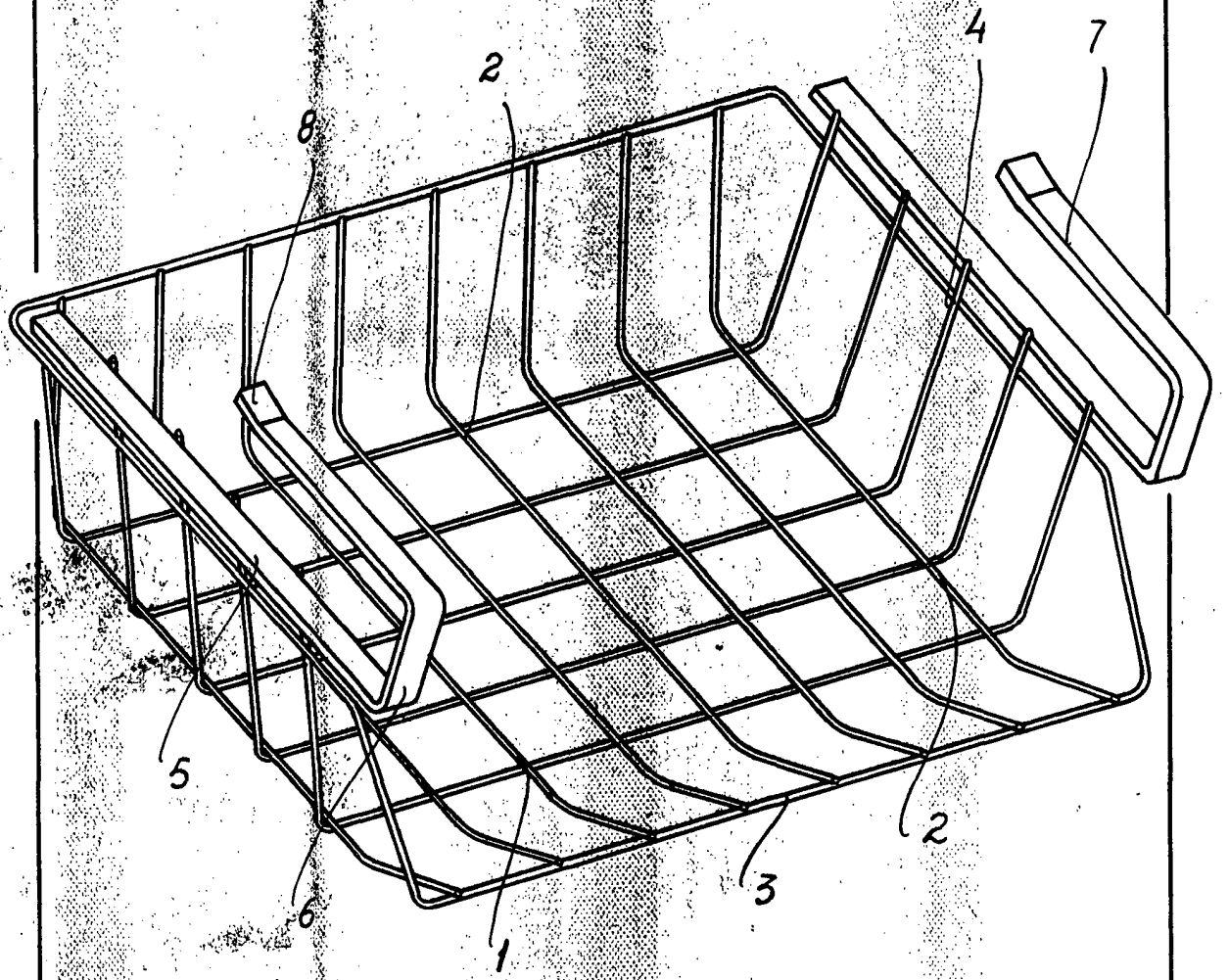

Madrid, a 28 MAR. 1969
p.a.
JAIME ISEBIL
P. P.