



146889

M O D E L O
D E
U T I L I D A D

a favor de INDUSTRIAS VALLS, S. A., entidad española,
domiciliada en Igualada (Barcelona), Avenida Balmes,
14-16, por "EXPOSITOR PARA ENVASES DE MEDIAS Y SIMILA-
RES".

- . -

MEMORIA DESCRIPTIVA

La presente invención se refiere a un exposi-
tor para envases de medias y similares, cuya particula-
ridad más importante es la simplicidad.

5. El expositor para medias, contenidas en las
bolsas usuales, o para cualquier tipo de prenda envasado
de forma similar, debe cumplir dos finalidades: la pri-
mera mostrar al cliente los distintos tipos, calidades,
tallas, etc., disponibles, y la segunda que el propio
cliente pueda autosuministrarse las unidades que preci-
10. se desde el mismo expositor, o bien la persona que atien-



de al cliente, pero en cualquier caso con la máxima simplicidad.

5. El expositor para envases de medias y similares reúne las condiciones expresadas, y consiste esencialmente en una columna soportada por una base, cuyo extremo se prolonga en una varilla que sigue un contorno cerrado a modo de bucle, con su extremo libre superpuesto al arranque de la varilla, y dotado de una prolongación que permite ensartar en la misma a los envases provistos a tal fin de aberturas.
- 10.

En la prolongación terminal del bucle está ensartado un capuchón portador de una placa receptora de grafismos alusivos al artículo expuesto.

15. Para la mejor comprensión de cuanto queda descrito en la presente memoria, se acompaña un dibujo en el que, tan sólo a título de ejemplo, se representa un caso práctico de realización del objeto de la invención.

20. En dichos dibujos, la figura 1 es una vista en perspectiva del bucle superior del expositor con una pluralidad de envases ensartados y uno de ellos en el momento de ser desprendido; y la figura 2 es una vista en perspectiva de todo el expositor, con el capuchón portador de la placa separado de la prolongación del bucle, y con su envase en el momento de ensartarse en la varilla.
- 25.

El expositor descrito consta en el aludido dibujo, de una columna -1- sostenida por una base -2- y recubierta por una funda embellecedora. El extremo



5. superior de la columna se prolonga formando un bucle circular -3- en posición horizontal, cuyo extremo -4- queda superpuesto al tramo de arranque a partir de la columna, y se prolonga en un tramo -5- receptor de un capuchón -6-, portador de una placa -7-, en la que pueden disponerse grafismos alusivos al artículo expuesto.

10. Los envases -8- que deben disponerse en el expositor, presentan una abertura -9- próxima al borde del envase para poder ensartarlo en el tramo extremo -5-, previa separación del capuchón -6- (figura 2). Una vez salvado el tramo -4- apoyado sobre el arranque del bucle, los envases -8- quedan colgando del bucle -3- (figura 1), sin posibilidad de salida del mismo, debido a la superposición de extremos del bucle. Para extraerlos debe romperse la zona del envase que separa a la abertura -9- del borde, operación claramente ilustrada en la citada figura 1.

15. El expositor descrito tiene la simplicidad de líneas precisa para que el conjunto resulte ampliamente funcional, sin depreciar su aspecto estético. En cuanto a la facilidad con que los envases son colocados o extraídos del expositor, las figuras ilustran claramente al respecto. Por otra parte, el futuro comprador puede examinar el género expuesto, sin necesidad de extraer el envase hasta que haya decidido su adquisición, sin que el desplazamiento de los envases ensartados en el bucle -3- presuponga desorden alguno.

20. Serán independientes del objeto de la inven-

25.



- ción, los materiales empleados en la construcción de los distintos elementos que la integran, formas y dimensiones del bucle, de la columna y de la base, características del envase y cuantos detalles accesorios puedan presentarse, siempre y cuando no afecten a su esencialidad.
- 5.

- . -

N O T A

Se reivindica como objeto del presente modelo de utilidad :

1. Expositor para envases de medias y similares, caracterizado esencialmente por el hecho de que consta de una base de sustentación de la cual parte una columna que en su extremo superior se prolonga en un tramo radial que sigue formando un contorno cerrado a modo de bucle en posición horizontal, cuyo extremo está superpuesto al primer tramo radial y tiene una prolongación para poder ensartar los envases dotados a tal fin de una abertura próxima a uno de los bordes.
- 10.
- 15.
2. Expositor para envases de medias y similares, según la reivindicación 1, caracterizado esencialmente por el hecho de que la prolongación terminal del bucle recibe a un capuchón portador de una placa con grafismos relativos a los envases ensartados en el bucle.
- 20.
3. Expositor para envases de medias y similares.



La presente memoria consta de cinco hojas
foliadas escritas por una sola cara.

Barcelona, 12 de marzo de 1969

INDUSTRIAS VALLS, S. A.

p. a.

I. PONTI

P. P.



FIG. 1

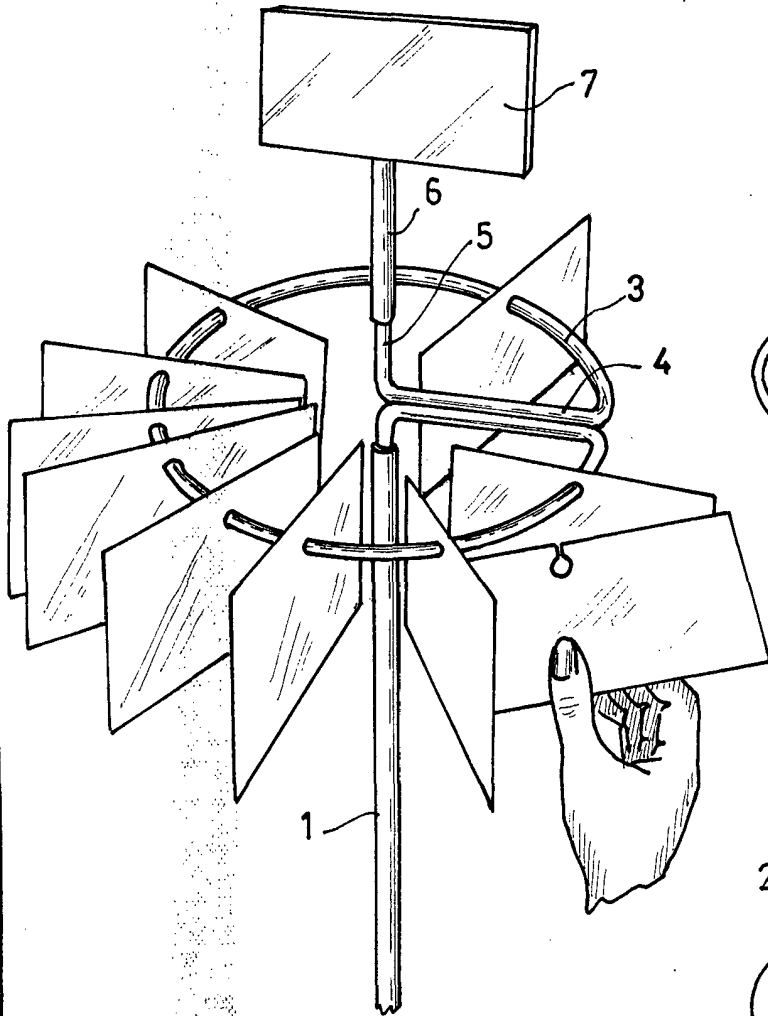
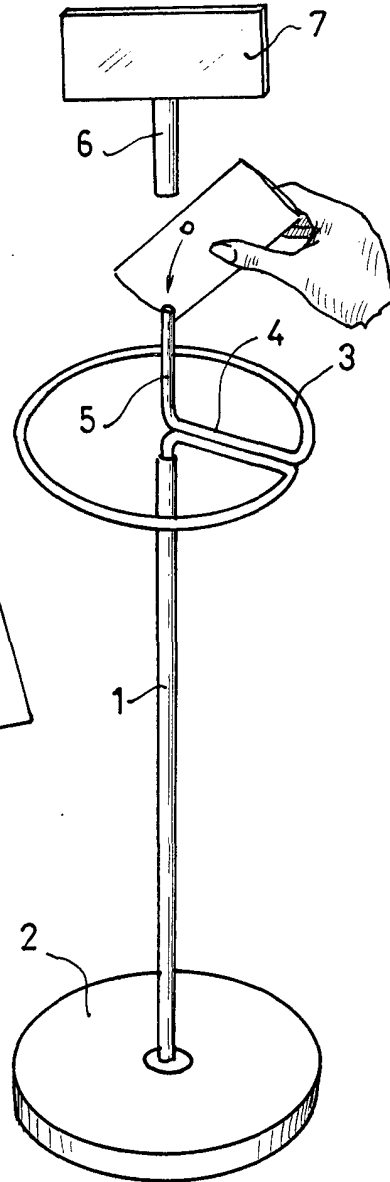

FIG. 2



17245 / 1

BARCELONA, 12 MAR. 1969
INDUSTRIAS VALLS, S. A.

P. A. I. PONTI

P. P.