

146833 146833



MODELO DE UTILIDAD

que por veinte años, para España, se solicita a favor de SR.-
DON ALVARO GOMEZ GARCIA, de nacionalidad española, residente
en SEVILLA (ESPAÑA), C/. Mosquera de Figueroa, 70, "SOPORTE -
REGULABLE PARA APARATOS DE USO DOMESTICO."

MEMORIA DESCRIPTIVA

Este soporte ha sido especialmente diseñado para --
frigorificos cocinas, bombonas etc. y tiene entre otros la --
ventaja de que es regulable en su dimensiones y puede adaptar
se a cualquier clase de contorno poligonal que tenga este apa
5 rato domestico, pues sus brazos a la vez que son regulables -
están articulados de manera que lo mismo se puede acoplar a -
la base de un frigorifico que a la de una bombona de gas.

El soporte está formado por un tubo rectangular (1-
fig. 1 - 2) en el que va acoplado en su interior otro (2 fig.
10 1 - 2) a cada extremo, estos tubos son regulables y para de--
jarlos fijos a la distancia adecuada lleva unos tornillos pri
sioneros (3 fig. 1)=.

Estos tubos (2 fig. 1 - 2) van equipados en sus extre
mos con unas cantoneras metálicas (4 fig. 1 - 2) sobresaliendo
15 a la parte superior y en la inferior dichos tubos van equipa
dos con unas ruedas (5 fig. 1 - 2) libre de giro.



En la parte central del tubo (1 fig. 1 - 2) lleva un juego de cartelas (6 fig. 1 - 2) metálicas rectangulares sobre las que van montadas con movimiento libre de giro otros dos haros, formados por un juego de tubos (7fig. 1 - 2) los cuales van montados a su vez en el interior de otro (8 fig. 1 - 2) de mayor medida, estos tubos van igualmente equipados con cantoneras (9 fig. 1 - 2) y ruedas libre de giro (10 fig. 1 - 2).

Descrita suficientemente la naturaleza y alcance de la presente invención, así como la manera de poderlo llevar a la práctica se hace constar que en el mismo podrán ser variables los materiales, formas dimensiones y en general todos aquellos detalles accesorios o secundarios que no alteren, cambien ni modifiquen la esencialidad propuesta.

Los terminos en que queda redactada esta memoria son ciertos y fiel reflejo del objeto descrito, debiendose interpretar en su sentido más amplio y nunca en forma limitativa.

Todo según se detalla en el dibujo adjunto que a título de ejemplo acompaña a la presente memoria descriptiva en el que se representa:

La fig. 1 una vista en alzado frontal del soporte

La fig. 2 una vista en planta del mismo.

40 REIVINDICACIONES

Se reivindica como de la propia y nueva invención la propiedad y explotación exclusiva de:

1ª.- Soporte regulable para aparatos de uso domestico, caracterizado por ser un tubo, recto rectangular el cual lleva acoplado en cada uno de sus extremos otro tubo rectangular de menor tamaño equipado cada uno con una cantonera en su extremo superior y sobre la parte inferior una rueda libre de giro, para dejar este tubo regulable fijo a la medida deseada, lleva el tubo recto principal, en cada uno de sus lados, proximos al extremo un juego de tornillos prisioneros.

2ª.- Soporte regulable para aparatos de uso domestico, según reivindicación 1ª, caracterizado por llevar sobre el tubo recto



55

principal un juego de cartelas, sobre las que van montados con movimiento libre de giro, un juego de tubos articulados, tambien regulables equipados con tornillos prisioneros para su fijación y una rueda orientable libre de giro, y en la parte extrema superior una cantonera metálica.

3ª.- "SOPORTE REGULABLE PARA APARATOS DE USO DOMESTICO.",

consta la presente memoria descriptiva de tres hojas numeradas y mecanografiadas por una sola cara a las que se le acompañan un plano para su mejor comprensión. - - -

22 MAR 1969

Madrid,

RODOLFO DE LA TORRE
P. P.

José Pérez Collado



Figura 1

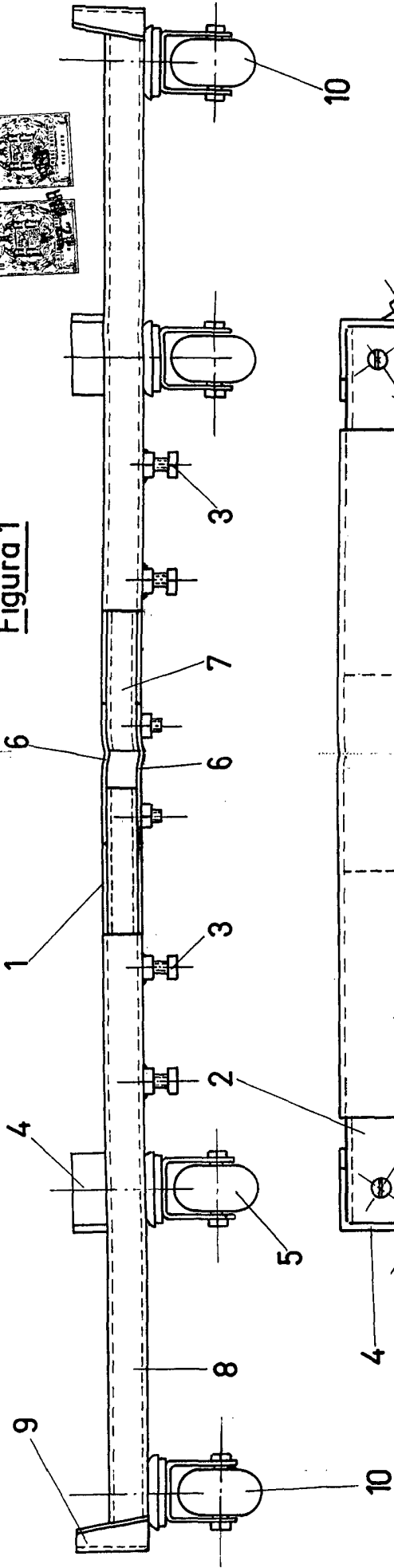

Figura 2

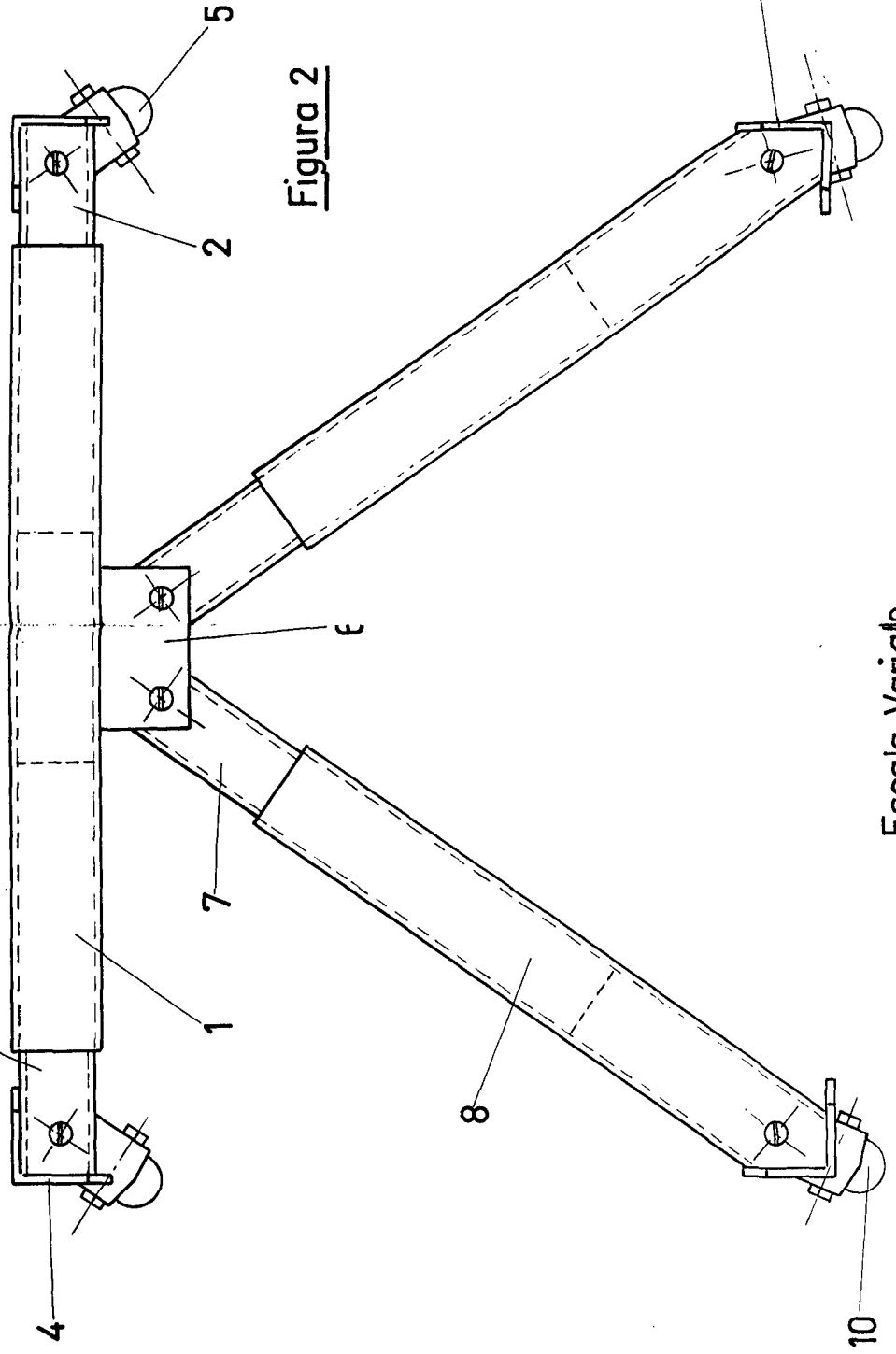

Escala Variable