



146595

MP/.

memoria descriptiva

CLASE DE
REGISTRO

un Modelo de Utilidad, por veinte años en España,

NOMBRE Y
NACIONA-
LIDAD DEL
SOLICITANTE

Tecnoquímica Cabana S.A.
(sociedad española)

RESIDENCIA
Y DOMICILIO

Elche (Alicante)
Hnos. González Selva, 14

OBJETO

"MOLDE PARA LA FABRICACION DE PIEZAS PARA REVESTIMIENTOS
DIVERSOS".



14 MAR

- 1 -

1 El presente modelo de utilidad se refiere a un mol
de para la fabricación de piezas para revestimientos diver-
sos, cuando esa fabricación se efectúa de acuerdo con el pro-
cedimiento cuya patente de invención número 364.256, se ha
5 solicitado a nombre del peticionario del presente registro,
constituyendo un complemento de tal proceso operatorio, ya
que con otro tipo de molde, no se obtienen resultados tan
perfectos como con el que se reivindica.

10 Esencialmente el molde cuyo modelo se solicita,
consta de las siguientes partes y elementos:

- la base o fondo que es una pieza plana, usual-
mente de madera; o material equivalente;

15 - el contorno lateral, rectangular o en general,
poligonal de forma y dimensiones acordes con las de la pie-
za a fabricar, y establecido de los mismos materiales que
la base.

20 - los forros interiores de las dos piezas cita-
das, que al utilizar el molde quedan como intermedios en-
tre dichas piezas y las sustancias que se vierten en él, en
la aplicación del procedimiento que se complementa por este
registro;

25 - los elementos de unión entre la base y el con-
torno, que pueden ser abrazaderas, tornillos, bisagras y
tornillos, y en general los medios de unión que se conside-
ren apropiados, para solidarizar entre sí ambos elementos.

30 Por lo que se refiere a los indicados forros, pue-
den establecerse de railite o similar, o de vidrio, y en es-
te caso entre él y la madera, se pone como separación plan-
chas de caucho.



14 MAR 1933

1 En los moldes así establecidos, se consigue que la
estratificación de poliésteres, practicada de acuerdo con el
procedimiento registrado, proporcione piezas para revesti-
mientos diversos de las características que entonces se ex-
5 pusieron y que dán lugar a su gran utilidad.

 Dentro de las reivindicaciones que se establecen,
pueden fabricarse moldes para el fin indicado, de las for-
mas, tamaños y materiales que se juzguen adecuados, para
la aplicación concreta de que se trate, sin que tales va-
10 riaciones, así como las que puedan introducirse en detalles
de presentación y organización, afecten a la esencialidad
reivindicada, por lo que los moldes que se fabriquen, den-
tro de la idea general reseñada, con cualquiera de esas mo-
dificaciones, no serán sino variantes, igualmente compren-
15 didas y protegidas por el presente registro.

 En esta idea, las adjuntas figuras corresponden
unicamente a una forma de ejecución, sin carácter alguno li-
mitativo, que se presenta a título de realización, para con-
cretar cuanto se dice en esta memoria descriptiva.

20 La fig. 1 ilustra la proyección en planta de un
molde establecido de acuerdo con lo que se reivindica.

 La fig. 2 detalla la sección transversal en alza-
do, que se indica en A-B sobre la figura anterior.

25 Con referencia a dichas figuras y a los números
que sobre ellas designan las partes y detalles del molde
representado, que interesan a los fines de esta memoria, la
descripción del mismo es como sigue:

 Está constituido por el fondo o base 1, de madera



1 o material similar, como se ha dicho, sobre el cual va dis-
 puesta la plancha de caucho 5, que a su vez soporta la de vi-
 5 drio 4. Sobre ésta descansa el contorno del molde, constituí-
 do a su vez por los largueros y travesaños 2 y 3, del mismo
 material que la base y con forro interior constituido, como
 en aquella, por vidrio 4, con interposición de caucho 5 del
 lado de la madera.

También, como se ha expuesto anteriormente, en vez
 de esas dos capas para cada uno de los forros, puede utili-
 10 zarse únicamente railite, para la plancha de la base y las
 tiras de los laterales del contorno.

En las figuras no se representan medios de unión o
 sujeción entre el contorno 2-3-2-3 y la base 1, porque como
 se ha dicho, pueden emplearse cualquier tipo de elementos o
 15 dispositivos, que se juzguen adecuados a tal fin.

- - - - -

N O T A.-

=====

El presente modelo de utilidad, comprende las si-
 20 guientes reivindicaciones:

1.- Molde para la fabricación de piezas para reves-
 timientos diversos, caracterizado porque está constituido por
 una base que forma su fondo plano y un contorno poligonal la-
 teral que se dispone sobre aquella, coincidiendo los bordes
 25 exteriores de ambas, determinando una capacidad interior,
 que va forrada de vidrio, con interposición de caucho o de
 otro material, que como aquel permita al desarrollo del pro-
 ceso a que se destine el molde; uniéndose entre sí la base y
 el contorno poligonal, por medios apropiados.



14

1 2.- Molde, según la reivindicación anterior, ca-
racterizado porque los forros de la base y de los laterales
interiores del contorno poligonal dispuesto encima de ellas,
se establece de láminas de railite.

5 3.- Molde para la fabricación de piezas para re-
vestimientos diversos.

 Según se describe y reivindica en la presente me-
moria descriptiva, se ilustra con los planos adjuntos, y
consta de cuatro hojas foliadas y escritas a máquina por una
10 sola de sus caras.

Madrid, a 14 MAR. 1900

CARLOS ROEM

15

20

25

30

14 MAR 1958
REG. 2116-01

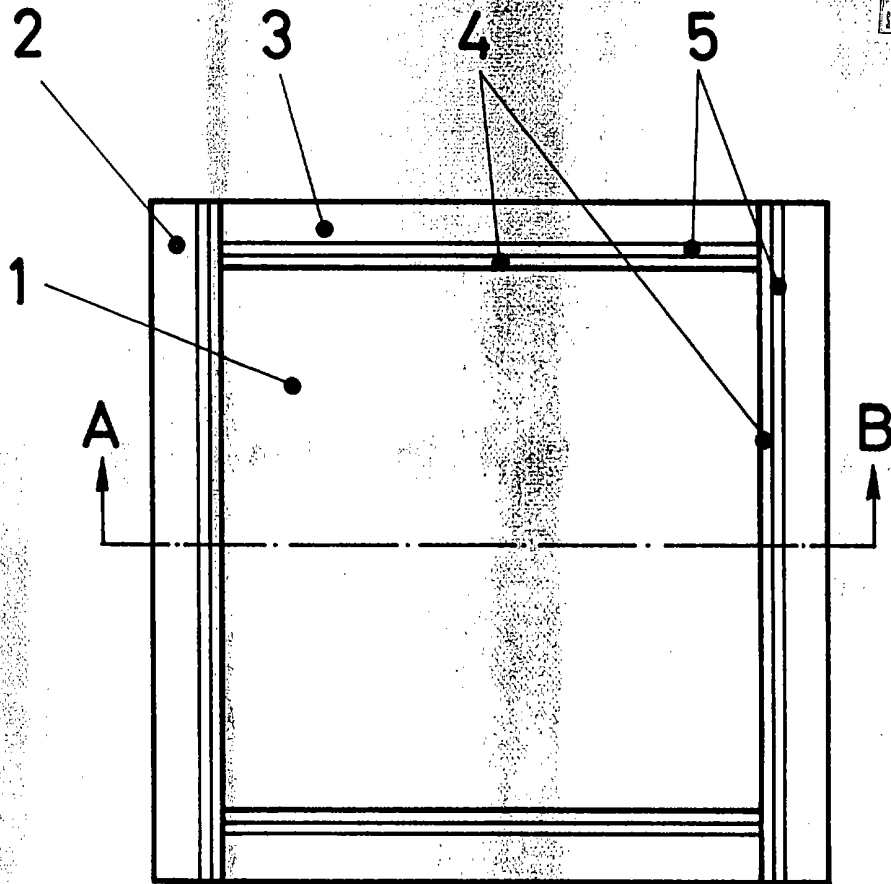

Fig. 1

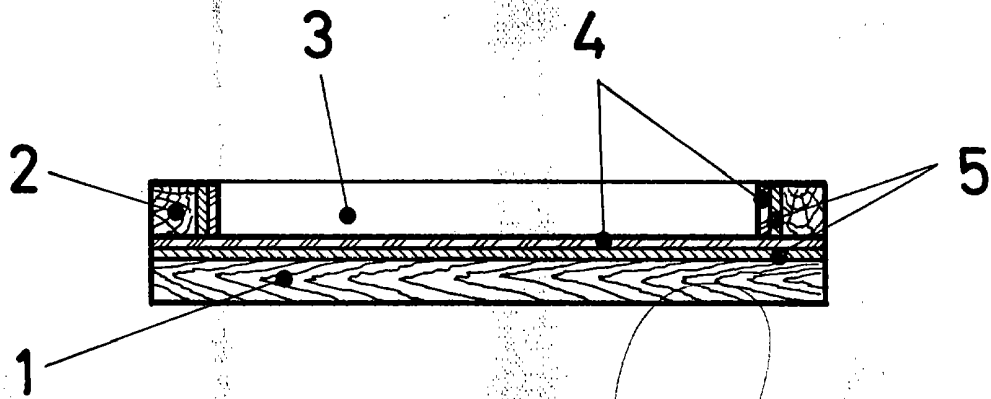

Fig. 2 ESCALA VARIABLE

CARLOS ROER
P.P.