

146569

-4 MAR



M O D E L O
D E
U T I L I D A D

SECCION TECNICA
CLASIFICACION I. P. C.
CLASE <u>E06</u>
CLASE <u>B</u>

a favor de Don Enrique GUAL AZNAR, de nacionalidad española, residente en Barcelona, calle Diputación, 435, 1º, 4ª, por "FRENO PARA CINTAS DE ACCIONAMIENTO DE PERSIANAS".

- . -

MEMORIA DESCRIPTIVA

El presente modelo de utilidad se refiere a un freno para cintas de accionamiento de persianas.

- Uno de los problemas que ofrecen al constructor las persianas del tipo arrollables en el interior de una caja y accionadas por cinta, es el de precisar de un freno seguro que las mantenga echadas a cualquier altura, y que a la vez sea de fácil accionamiento a la hora de subir o bajar dichas persianas, así como de fabricación lo más sencilla posible. Como es de todos conocido, es frecuente encontrar persianas con sistemas
- 5.
- 10.



de freno poco seguros o defectuosos, que la mayoría de las veces no funcionan, y que requieren gran atención y paciencia del usuario.

5. Para evitar estos inconvenientes se ha creado el freno para persianas objeto del presente modelo de utilidad, que es, como se verá, seguro, eficaz, cómodo y sencillo de realizar, por cuanto funciona siempre, cualquiera que sea la forma de accionar la cinta, actúa automáticamente y es de duración ilimitada.
10. Se caracteriza esencialmente el presente freno para cintas de accionamiento de persianas, por el hecho de comprender una pieza laminar conformada a modo de cajetín, constitutiva de guía para la cinta, cuya pieza presenta un borde orientado hacia fuera de la guía y otro borde opuesto a modo de tope, orientado hacia dentro y susceptible de apoyarse en una superficie constituida por un eje plano y fijo sobre el que está montada, gozando de ligera oscilación la presente pieza.
15. Según otra característica, la pieza descrita posee sendas aletas laterales provistas de aberturas para el citado eje, cuyas aberturas se ensanchan hacia el extremo correspondiente al tope, para permitir la oscilación.
20. Los dibujos adjuntos muestran a título de ejemplo, no limitativo del presente modelo de utilidad, una forma preferida de realización práctica del mismo.
25. En dichos dibujos: La fig. 1 es una vista en sección longitudinalalzada del dispositivo, y la fig.



2 es una vista en perspectiva del mismo dispositivo.

Con referencia a dichas figuras, el objeto del presente modelo de utilidad comprende una pieza a modo de cajetín -1- y un eje -2- sobre el que oscila aquélla.

5.

La pieza -1- o cajetín puede ser obtenida por troquelado y doblado de una lámpara adecuada. Está conformada de modo que presenta una base -3- rectangular de lados -4- y -5-. La longitud de los lados menores -4- debe ser como mínimo igual a la anchura de la cinta -6- de la persiana, y están prolongados en sendas pestañas o aletas -7- y -8- dobladas en sentidos opuestos. Los lados mayores -5- se prolongan formando otras aletas mayores -9-, constitutivas de los flancos del cajetín, las cuales presentan las aberturas alargadas -10-, de perfil ensanchado en el centro y hacia el extremo -11- cercano a la pestaña -8-.

10.

15.

El eje -2- es una pieza a modo de pasador, de sección rectangular alargada con extremos -12- redondeados y de dimensiones tales que pasa perfectamente por las aberturas -10- de la pieza -1-, ajustando con cierto huelgo en el extremo más estrecho de las mismas.

20.

Una vez la pieza -1- y el eje -2- dispuestos como muestran las figuras, el eje -2- va montado fijo en un soporte convencional -13-.

25.

El perfil de las aberturas -10- permite una ligera oscilación de la pieza -1- alrededor del eje -2-, suficiente para permitir la separación de la pes-



146560

taña -8- de la primera de la cara superior -14- del eje -2-, contra la que normalmente se mantiene aplicada.

5. Como es fácil ver, el dispositivo descrito constituye una guía para la cinta -6-, la cual pasa entre la pieza -1- y el eje -2-. Normalmente, a cualquier altura que se encuentre la persiana, la misma tensión de la cinta -6- se manifiesta sobre la pestaña -7- en contacto con ella, lo cual tiene por efecto
10. mantener la pestaña opuesta -8- aplicada contra la cara -14- del eje y con ella la cinta intermedia. Al tirar de la cinta en un sentido o en otro para subir o bajar la persiana, la pestaña -7- deja de estar en contacto con la cinta y entonces la pestaña opuesta -8- también
15. se separa del eje -2- y deja correr libremente la citada cinta.

20. Como se comprende, este dispositivo de freno para persianas no puede tener averías pues su mecanismo es sencillísimo, basado prácticamente en la gravedad, siendo por lo tanto definitivo para su aplicación a todo tipo de persianas de accionamiento por cinta. Por otra parte, este freno es más simple y fácil de realizar, en especial por lo que se refiere al eje plano que permite la supresión de los dos pasadores necesarios en los frenos ya conocidos y la disminución de la mano de obra en su montaje, lo que redundaría en su coste; asimismo, puede fabricarse dicho eje
25. plano con resinas sintéticas, dada su especial configuración.



ración.

- Serán independientes del alcance del presente modelo de utilidad los detalles y características accesorias de los elementos que la integran y, en general, cuanto no altere el espíritu de las siguientes reivindicaciones.
- 5.

- . -

N O T A

Se reivindica como objeto del presente modelo de utilidad:

10. 1. Freno para cintas de accionamiento de persianas, caracterizado esencialmente por comprender una pieza laminar conformada a modo de cajetín, constitutiva de guía para la cinta, cuya pieza presenta un borde orientado hacia fuera de la guía y otro borde opuesto, a modo de tope, orientado hacia dentro y susceptible de apoyarse en una superficie constituida por un eje plano
15. y fijo sobre el que está montada, gozando de ligera oscilación la citada pieza.
20. 2. Freno para cintas de accionamiento de persianas, según la reivindicación anterior, caracterizado por presentar, la pieza a modo de cajetín, sendas aletas laterales provistas de aberturas para el citado eje, cuyas aberturas se ensanchan hacia el extremo correspondiente al tope, para permitir la oscilación.



14650

3. Freno para cintas de accionamiento de persianas.

La presente memoria consta de seis hojas foliadas escritas por una sola cara.

Barcelona, 4 de marzo 1969

Enrique GUAL AZNAR

p.a.



FIG.1

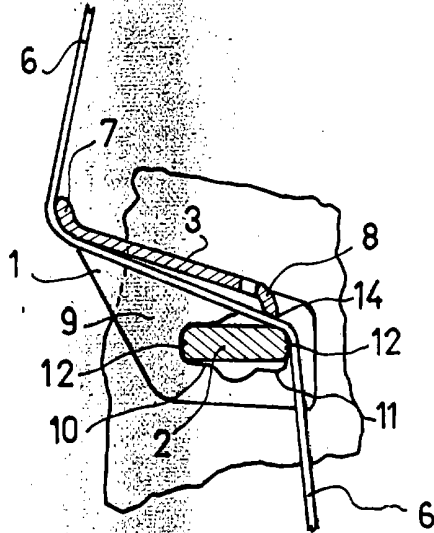
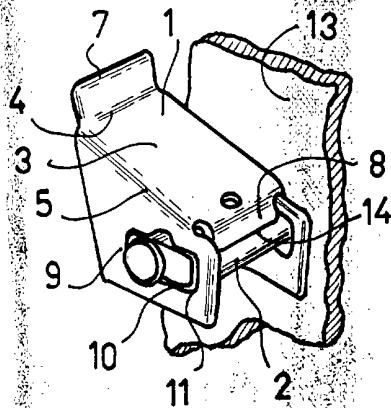

FIG.2



BARCELONA, 4 MAH. 1969
ENRIQUE GUAL AZNAR
P.A.

16.771 / 1