



28 FEB. 1969

146556

D. Federico Reinhardt, de nacionalidad alemana, domiciliado en Barcelona, calle Agramunt n<sup>o</sup>s. 8 y 10, solicita registrar un Modelo de Utilidad, por 20 años, para España y sus Provincias de Ultramar, que se refiere a: "ESTUCHE PORTA-OBJETOS, QUE REUNE DOS EN UNO".

-----

El objeto de la presente solicitud de Modelo de Utilidad lo constituye un estuche porta-objetos, que reúne dos en uno, el cual está formado por tres cuerpos, superponibles entre sí por rebatimiento, provisto de unas cualidades funcionales y prácticas, netamente superiores a las inherentes a la mayoría de cuantos tipos de estuches se vienen utilizando hasta el presente, ya que rinde doble utilidad respecto a los normales.

En efecto, la casi total generalidad de los estuches existentes comportan, en su interior, una pluralidad de objetos asociados entre sí por el hecho de contribuir a una misma utilidad funcional. Por el contrario, el nuevo estuche porta-objetos comporta una disposición estratiforme de estos últimos, de manera que en cada capa se incluyan conjuntos de objetos que posean afinidad funcional; con lo que un estuche único equivale a dos y lleva inherente una efectiva polivalencia operacional.

Por otra parte, y por lo que respecta a la disposición de objetos en cada uno de los dos cuerpos componentes, el cuerpo central comporta, en una y otra de sus caras, múltiples cavidades propias para el alojamiento y retención de los correspon-

28 FEB. 1969



20 dientes sistemas de objetos.

En correspondencia, los cuerpos laterales comportan, en sus correspondientes caras de adjunción, nuevas cavidades aptas para contener a útiles u objetos en razonable disposición. Además se ha previsto que la distribución de las cavidades de los  
25 cuerpos superponibles sea tal, que en posición de superposición no quedan huecos ni espacios perjudiciales, obteniéndose de esta forma un pequeño volumen para el conjunto.

El estuche comporta, finalmente sendas cremalleras de cierre que estabilizan la posición de acoplamiento entre cada par  
30 de cuerpos adjuntos, entre los cuales, se ubican una máxima cantidad de objetos y útiles diversos convenientemente acondicionados.

Para mayor facilidad en las descripciones y su mejor comprensión, se hace referencia a continuación, a los dibujos que se adjuntan a la presente memoria y que, a título de ejemplo explicativo, no limitativo, representan un estuche porta-objetos de tres cuerpos, realizado según la idea del presente Modelo de  
35 Utilidad.

En dichos dibujos:

40 La Figura 1 corresponde a una perspectiva del nuevo estuche que reúne dos en uno, el cual aparece con sus tres cuerpos entreabiertos para facilitar la visión interna.

La Figura 2 representa una nueva perspectiva del propio estuche que reúne dos en uno, el cual se muestra totalmente cerrado, ofreciendo un aspecto externo de dimensionado normal.  
45

Finalmente, la Figura 3, muestra una sección transversal en correspondencia con la figura anterior.

Según tales dibujos, el estuche porta-objetos, que rinde doble utilidad, objeto del presente Modelo, está constituido  
50 por un cuerpo central -1- con doble cara útil, que en uno y otro de sus laterales dispone de los cuerpos adjuntos -2- y -3-, abatibles respecto del central, figurando todos ellos en un es-



tuche que puede cerrarse por medio de las cremalleras -4- y -5-.

55 El referido cuerpo central dispone, en sus dos caras de adaptación, una pluralidad de cavidades -6- y -7-, respectivamente, habilitadas en correspondencia con los objetos que se desea alojar en su interior. Simultáneamente los cuerpos laterales disponen de cavidades -8- y -9-, respectivamente, practicadas asimismo en las caras de adjunción.

60 A tenor de las precedentes enumeraciones, la utilización del nuevo estuche requiere su apertura por medio de las cremalleras -4- y -5-, las cuales dejan a los cuerpos -2- y -3- en condiciones aptas para su separación respecto del cuerpo central -1-.

65 Abierto el estuche, tanto los estratos de objetos alojados en las cavidades -6- y -7- del cuerpo central -1-, como las capas ubicadas en los receptáculos -8- y -9- de los cuerpos laterales -2- y -3- quedan perfectamente accesibles y en condiciones de inmediata utilización.

70 Cuando sólo se vayan a usar los objetos ubicados en un determinado estrato, bastará abrir únicamente la correspondiente cremallera, que facilite la apertura, por rebatimiento, de uno de los cuerpos laterales. Es digno de ser resaltado el hecho de que siendo varias las capas de objetos contenidos en el referido  
75 estuche, su volumen total resulta mínimo, a causa de que las cavidades -6- y -8- por una parte, y -7- y -9- por la opuesta, poseen una disposición relativa tal, que los objetos en ellas acondicionados no se interfieren entre sí, ocupándose racionalmente todo el volumen útil del estuche.

80 Todo cuanto no afecte, altere, cambie o modifique la esencia del estuche porta-objetos, que reúne dos en uno, según dejamos descrito, será variable a los efectos del Modelo de Utilidad, cuyo registro se solicita.

85 El Modelo de Utilidad, por: "ESTUCHE PORTA-OBJETOS, QUE REUNE DOS EN UNO", cuyo privilegio de explotación en España y sus

28 FEB 1959



Provincias de Ultramar, se solicita por un período de 20 años, deberá recaer sobre las particularidades que se concretan en las siguientes,

R E I V I N D I C A C I O N E S

- 90 1ª.- "ESTUCHE PORTA-OBJETOS, QUE REUNE DOS EN UNO", caracterizado por el hecho de que está compuesto por un cuerpo central, de doble cara útil y por dos cuerpos laterales, que son superponibles por abatimiento respecto al cuerpo central, que figura interpuesto entre los mismos, comportando idénticas magnitudes las caras adjuntables y figurando, en todas ellas, una multiplicidad de cavidades arbitradas para la retención de distintos tipos de objetos que poseen, para cada conjunto, homogeneidad funcional, posibilitándose, de este modo, que cada grupo de objetos figure en un estrato determinado de los constituidos por las citadas cavidades de las caras; habiéndose previsto que los objetos acondicionados en caras adjuntables no se interfieran entre sí, para lo cual sus correspondientes cavidades no se corresponden directamente, de lo que resulta un pequeño volumen para el estuche, que se cierra por medio de sondas cremalleras independientes, que respectivamente dan lugar a la estabilización de la posición de superposición de uno y otro cuerpo lateral respecto del central o intermedio.
- 95
- 100
- 105
- 2ª.- "ESTUCHE PORTA-OBJETOS, QUE REUNE DOS EN UNO".- Tal como se ha descrito y demostrado en los dibujos adjuntos.



28 FEB. 1969

Consta de cinco hojas foliadas y mecanografiadas por una sola cara.

Barcelona a 28 FEB. 1969

P.A. de D. Federico Reinhardt

~~JOAN B. RENTER RIDAURA~~

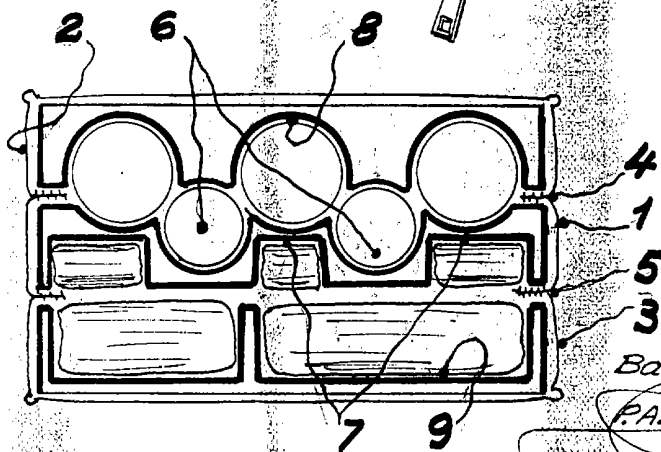
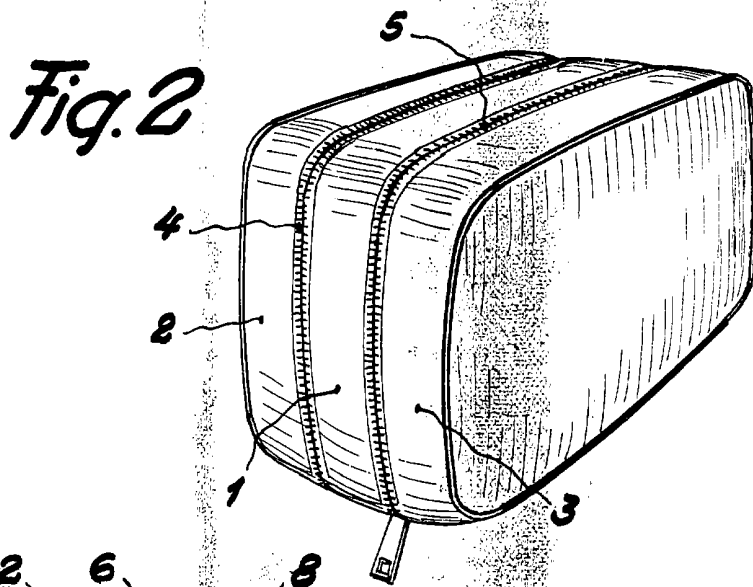
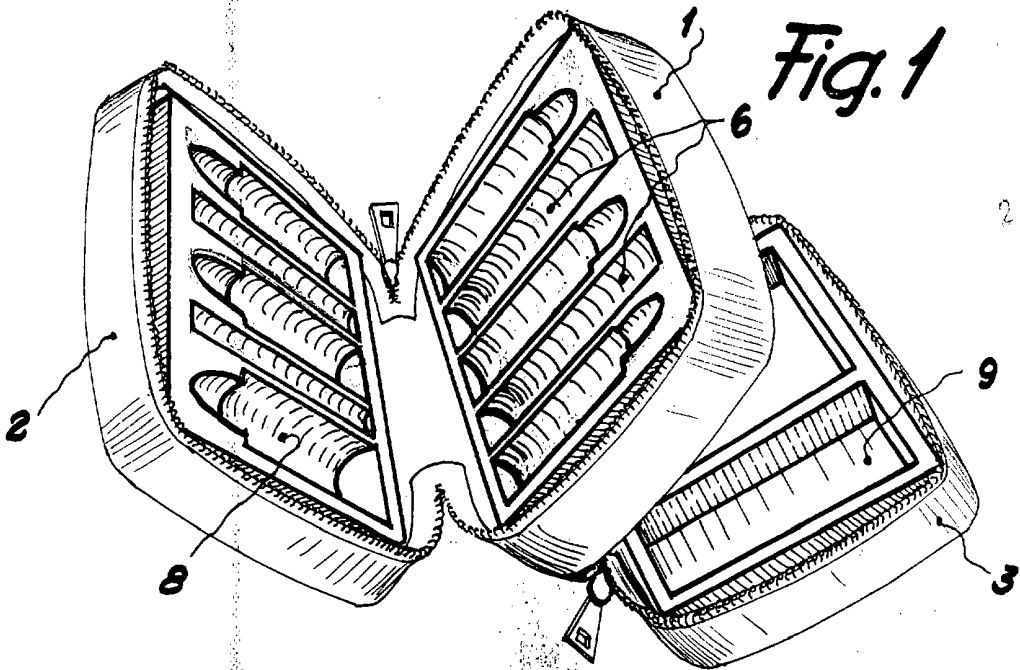

Fig. 3

Escala Variable

Barcelona 28 Febrero 1969

P.A. *Juan B. Renteria*  
Juan B. Renteria Ridaura