



146515

MEMORIA DESCRIPTIVA

que se acompaña a la solicitud de registro de un Modelo de Utilidad por veinte años, en España, por "CARRIL PARA EL DESLIZAMIENTO DE LAS TOLVAS DE ALIMENTACION EN CONJUNTOS DE JAULAS PARA GALLINAS", a favor de "INDUSTRIAL GANADERA NAVARRA, S.A.", entidad de nacionalidad española, residente en Pamplona, calle de Aoiz, nº 12.

- - - - -

El presente Modelo de Utilidad se refiere a un nuevo tipo de carril para el deslizamiento de las tolvas de alimentación en conjuntos de jaulas para gallinas, carril que, en virtud de la especial forma que se le ha conferido.

5.-

a) no sufre el alabeo que en los conocidos tipos de carriles originan las tolvas con su peso y sus repetidos desplazamientos a lo largo de los mismos y que repercute desfavorablemente en las jaulas sobre las que van instalados;

10.-

b) facilita su anclaje a los bastidores o soportes de las baterías de jaulas; y



c) proporciona una mayor seguridad en el desplazamiento de las tolvas.

5.- Todas estas ventajas sobre los carriles ya conocidos y utilizados le hacen digno de la protección que para él se solicita por medio del presente registro.

10.- Para facilitar la comprensión de la esencia del invento, se hará seguidamente su descripción con referencia a los dibujos de la adjunta hoja de planos, con los que se ilustra un ejemplo de realización sin carácter limitativo, por lo que todas sus variantes de detalle, materias, dimensiones, proporciones, etc., en cuanto no alteren la esencia del mismo ni determinen la obtención de un resultado industrial nuevo y distinto, deben considerarse meramente accidentales e incluidas dentro del ámbito de --
15.- protección resultante de la concesión del registro que --
ahora se solicita.

En la figura 1ª se representa una vista en perspectiva del carril según la invención.

20.- En la figura 2ª se representa una vista de perfil del mismo carril.

En ellas los diferentes números indican:

25.- El 1, el carril propiamente dicho, constituido por un perfil doblado en forma de una "V" invertida cuyos extremos se prolongan en sendas alas horizontales y divergentes.

Con 2, las ranuras abiertas practicadas en los extremos de las citadas alas horizontales del perfil para introducción en ellas de los elementos de fijación del carril a los bastidores o soporte de las baterías.

30.- NOTA

Descrito suficientemente el objeto del presente



Modelo de Utilidad y sus distintas partes, se declara que lo que constituye la esencialidad del mismo y para lo que se pide la correspondiente protección es lo que se concreta en las siguientes

5.-

REIVINDICACIONES

1ª.- Carril para el deslizamiento de las --
tolvas de alimentación en conjuntos de jaulas para ga-
llinas caracterizado por estar constituido por un per-
fil en forma de "V" invertida cuyos brazos se prolon-
gan en sendas alas, horizontales y divergentes, pro-
vistas en sus extremos de sendas ranuras abiertas pa-
ra introducción de los elementos de fijación del ca-
rril a los bastidores o soportes de las baterías.

10.-

2ª.- Carril para el deslizamiento de las --
tolvas de alimentación en conjuntos de jaulas para ga-
llinas.

15.-

Todo según se describe y reivindica en la -
presente Memoria descriptiva que consta de tres hojas
debidamente foliadas y escritas a máquina por una so-
la de sus caras y se representa en la adjunta hoja de
planos.

Madrid, 12 de Marzo de 1.969.

EL AGENTE

P.P.

146515



FIGURA. 1



FIGURA. 2

ESCALA VARIABLE
MADRID 12 MAR 1969
EL AGENTE.
P.P.

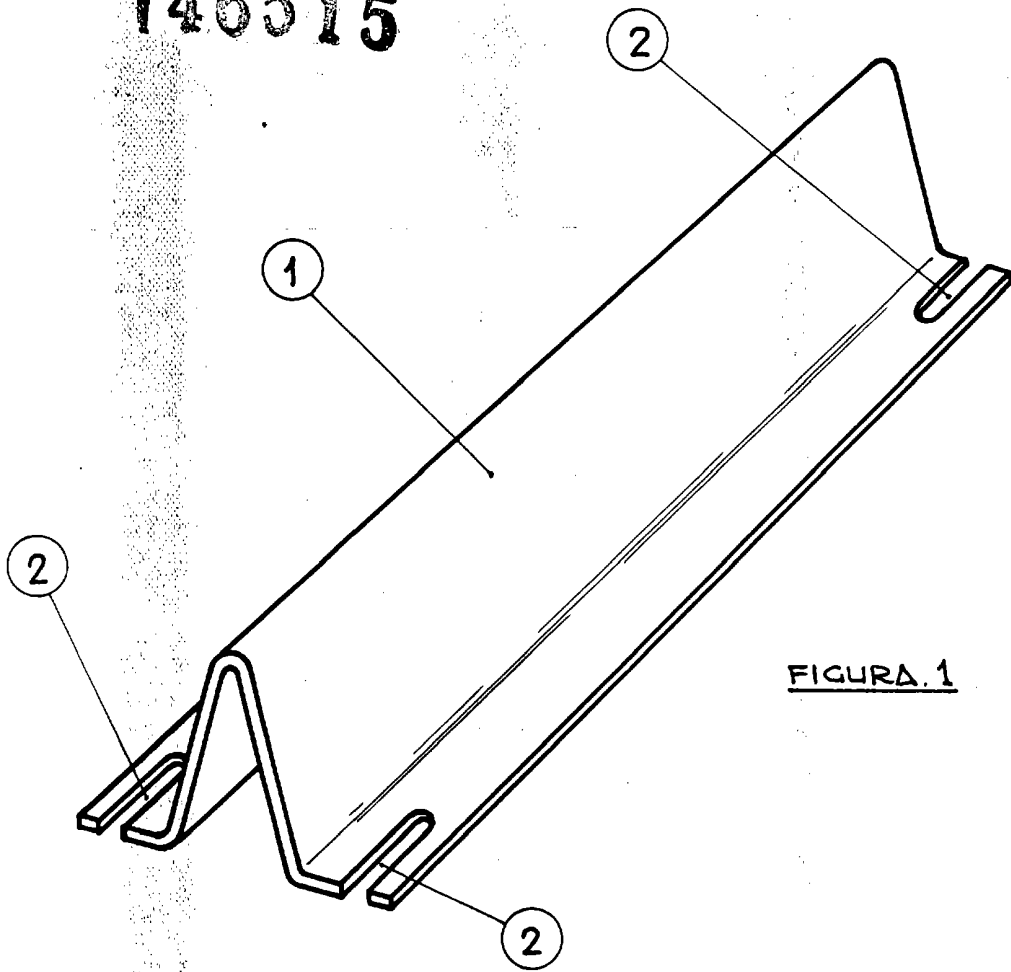
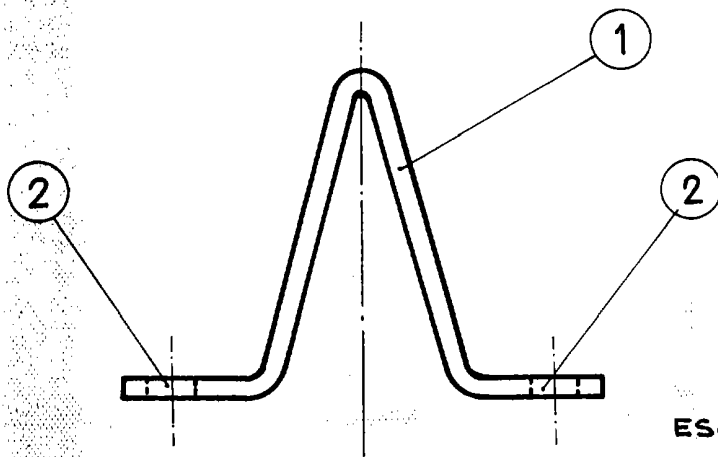
Ante

Valer