

1 46446

MODELO DE UTILIDAD



Memoria Descriptiva
sobre:

"Ventilador Helicoidal"

=.=.=.=.=.=.=.=.=.=

Solicitante: RAMON VIZCAINO, S.A., entidad española, residente en:
Barrio de Herrera -SAN SABASTIAN-.

=.=.=.=.=.=.=.=.=.=

El presente Modelo de Utilidad, se refiere a un ventilador helicoidal cuyas palas presentan un especial diseño destinado a conseguir un funcionamiento más silencioso del aparato.

5. El ventilador de la invención se caracteriza

porque sus palas adoptan una forma general arqueada puntiaguda por uno de sus extremos, con la porción de mayor anchura ligeramente cóncava. Estas palas van fijadas, aproximadamente, por la parte central de su cara externa a unos brazos o paletas aladeadas solidarizadas al eje del motor, de modo que el borde externo curvo de las palas quede hacia afuera.

5.

Este borde externo de las palas adopta, aproximadamente, forma elíptica con uno de sus vértices en la porción extrema, interrumpiéndose por el contorno interno de la pala, que presenta, a partir de uno de sus extremos, dos tramos rectos consecutivos quebrados y un tercer tramo curvo cóncavo que determina, junto con el borde externo, una porción puntiaguda en que queda rematada dicha pala.

10.

15.

La fijación de las palas a los brazos solidarios al eje del motor, se efectúa de modo que queden aladeadas y el extremo puntiagudo dirigido hacia afuera. Para esto, como anteriormente se ha indicado, los brazos solidarios al motor se hallan aladeados.

20.

Dependiendo de su utilización, el ventilador puede ir dotado de elementos usuales, como son rejilla de protección, marco para su fijación, etc.

25.

La forma de las palas y su fijación al motor, se comprenderá más fácilmente con la siguiente descripción, hecha con referencia a los dibujos adjuntos, en los cuales se muestra una forma de realización dada a título de ejemplo no limitativo y en los que:

30.



La figura 1, es un alzado de una de las palas.

La figura 2, es una sección por la línea II-II de la figura 1.

5. La figura 3, es una sección por la línea III-III de la figura 1.

La figura 4, es un alzado lateral del ventilador.

10. La figura 5 es un alzado posterior del ventilador.

La figura 6, es una perspectiva posterior del ventilador.

15. Como se muestra en las figuras 1, 2 y 3, las palas 1 que componen el ventilador, son de forma general arqueada, con su borde externo elíptico interrumpido por el contorno interno de la pala, el cual presenta dos primeros tramos 2 rectos quebrados, que se prolongan en un tercer tramo 3 curvado que determina con el borde externo 4 una forma puntiaguda 5 en que queda rematada la pala.

20. Por la porción de mayor anchura 6, la pala presenta una franja paralela al borde de la misma ligeramente cóncavo, disminuyendo esta concavidad hacia el centro de la pala para continuar hasta su extremo 5 en forma plana, En las figuras 2 y 3, que son secciones por las líneas II-II y III-III respectivamente de la figura 1, se aprecia la forma en que dichas palas están curvadas por la porción 6.

25. Las palas presentan, en el ejemplo descrito, cuatro orificios 7 para su fijación a los brazos

30.



solidarizados al eje del motor.

En las figuras 4, 5 y 6 se muestra el ventilador una vez montadas las aspas, 1 las cuales se fijan al motor 8 mediante los brazos 9 solidarizados

5. al eje del motor, brazos que se hallan aladeados, como se aprecia en la figura 6, con el fin de que las palas 1 queden también aladeadas, adoptando la posición mostrada en la figura 4.

El motor 8 puede ir fijado a un marco 10 mediante brazos radiales 11 y protegido mediante una rejilla adecuada 12.

Este ventilador es sumamente silencioso y puede aplicarse para la ventilación y renovación de aire, tanto en aplicaciones industriales, grandes almacenes, restaurantes, como en lugares donde se requiera gran silencio.

Como puede comprenderse, pueden introducirse ligeras modificaciones sin salirse por ello del marco de la invención, así por ejemplo, el borde interno de la pala 1 puede adoptar, a continuación de la porción cóncava 3, una forma ligeramente convexa redondeada, que sustituya a los tramos rectos 2.

NOTA

Descrita suficientemente la naturaleza del invento, así como la manera de realizarlo en la práctica, debe hacerse constar que las disposiciones anteriormente indicadas son susceptibles de modificaciones de detalle en cuanto no alteren su principio fundamental, siendo lo que constituye la esencia del referido invento, y por lo que se solicita MODELO DE



UTILIDAD por 20 años en España sobre: " VENTILADOR HELICOIDAL", caracterizándose por lo siguiente:

5. 1.- Ventilador helicoidal, caracterizado porque sus palas adoptan una forma general arqueada, puntiaguda por uno de sus extremos, con la porción de mayor anchura ligeramente cóncava y van fijadas, aproximadamente, por la parte central de su cara externa, a unos brazos o paletas aladeados solidarizados al eje del motor, de modo que el borde externo curvo de las palas quede
10. hacia afuera.

15. 2.- Ventilador según reivindicación 1, caracterizado porque el borde externo de las palas adopta, aproximadamente, forma elíptica con uno de sus vértices en la porción extrema, interrumpiéndose por el contorno interno de la pala que presenta, a partir de uno de sus extremos, dos tramos rectos consecutivos quebrados y un tercer tramo curvo cóncavo que determina, junto con el borde externo, una porción puntiaguda en que queda rematada dicha pala.

20. 3.- Ventilador helicoidal, tal y como queda sustancialmente descrito en la presente Memoria, y en el dibujo adjunto.

Esta Memoria consta de cinco hojas, escritas a máquina por una sola cara.

Madrid,

RAMON VIZCAINO, S.A.

9 JUN 1969
J. GOMEZ ACIBO Y MODESTO
p. p. Firmador: A. GARCIA BRAVO

ESCALA VARIABLE

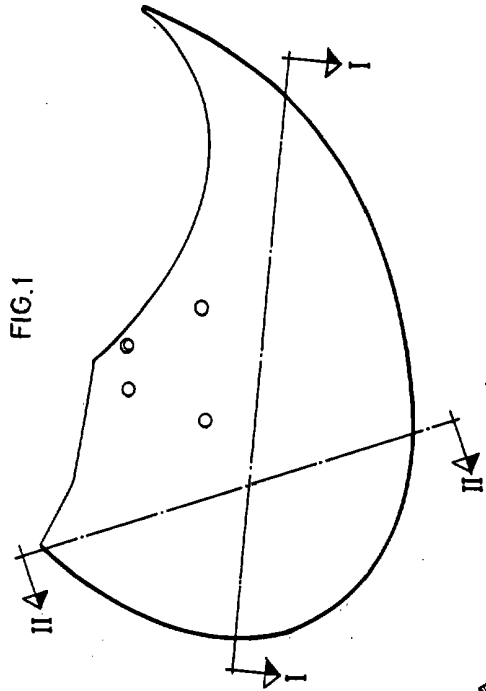

FIG. 1

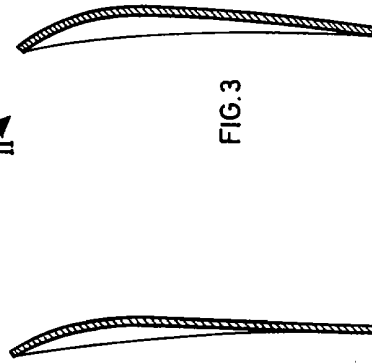

FIG. 2

FIG. 3

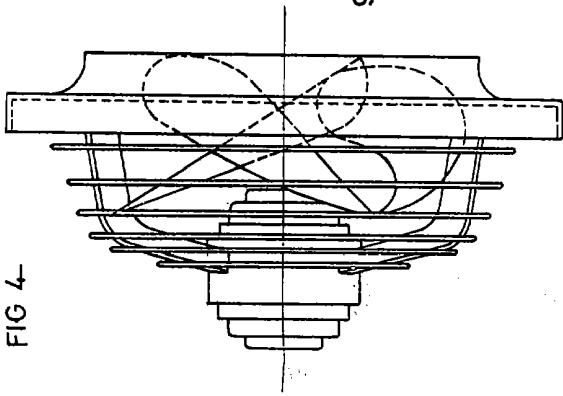

FIG. 4

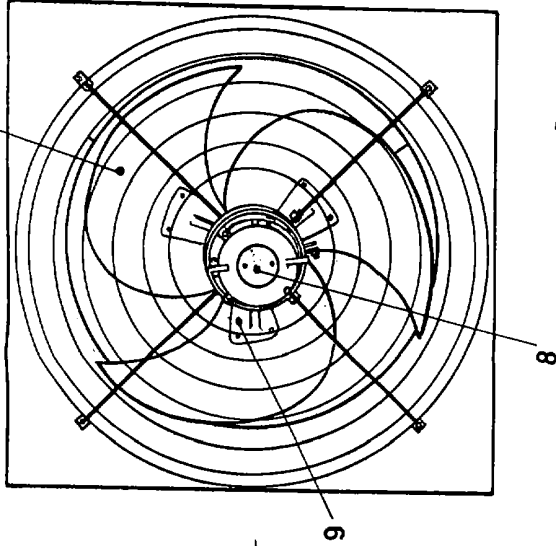

FIG. 5

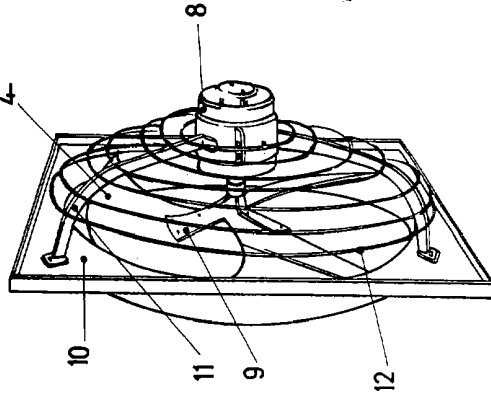
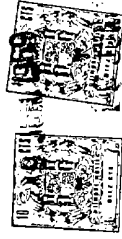

FIG. 6

