

146374



8 MAR 1969  
ENTRA

MEMORIA DESCRIPTIVA

=====

Correspondiente al registro de Modelo de Utilidad que, por veinte años, se solicita, a favor de Don Enrique GIMENEZ MAÑANET, de nacionalidad española, residente en Barcelona, calle de Aguilar, nº 11 y 13 - - - - -

5.

p o r

"NUEVA ASA PARA ESTUCHES EXPOSITORES DE JUGUETE"

=====

El objeto del presente Modelo de Utilidad se refiere a una nueva asa para estuches expositores de juguete con bisagra de apertura y cierre.

10.

La novedad consiste en que actualmente se dispone un eje de articulación a la bisagra y luego otro eje de articulación para el asa. Ello hace pues, el tener que disponer dos ejes, uno a continuación del otro.

15.

Esta doble colocación de ejes, entretiene el montaje del estuche y por consiguiente eleva el precio de coste



del mismo,

Otro inconveniente es que una vez abierto el estuche, el mismo carece de la suficiente sustentación.

5. Para evitar estos inconvenientes, se ha ideado el objeto del presente Modelo de Utilidad, merced al cual solo se dispone un eje de articulación que sirve, simultáneamente, para la bisagra y para el asa y por otro lado la misma asa sirve de medio de sustentación de la tapa del estuche.

10. Así, pues, con un solo montaje, se logran ambos objetivos.

Para una correcta interpretación se describe, a continuación, un caso de realización práctica, a título de ejemplo, no limitativo, de un estuche con la nueva asa, acompañándose de una hoja de dibujos en la que:

15. En la figura 1, se representa en planta un estuche con la nueva asa.

20. En la figura 2, una entalla, a mayor escala, de uno de los puntos de unión del asa al estuche, estando aquélla separada de éste.

En la figura 3, un detalle, de lado, de la articulación del asa.

En la figura 4, la misma articulación, en planta, sin el eje de unión del asa.

25. Y en la figura 5, una vista lateral del asa, separada del estuche.

30. Consiste la invención en que el apéndice lateral (1) del asa (2) es de mayores dimensiones que las necesarias para su correcta articulación en los muñones de articulación, los cuales quedan suprimidos y se utilizan como ta-



les los goznes (3) y (4) de la bisagra que al tener un orificio transversal (5), permite el mismo disponer la parte saliente, en exceso, del apéndice lateral (1) en el interior del aludido orificio (5) de los goznes (3) y (4), con lo que une a ambos entre sí, actuando dicho apéndice (1) de eje de articulación del asa (2), que en su extremo presenta una pequeña cabeza (6) de fijación y perpendicularmente a este eje de articulación tiene un saliente (7) el cual al abrir el estuche hace que el asa se apoye, por su puente, contra la superficie sustentante del estuche y sus apéndices perpendiculares contra el lateral de la tapa con lo que ésta entonces tiene un apoyo adicional impidiendo que la tapa pueda caerse hacia atrás.

Se sobreentiende que en el presente caso, serán variables cuantos detalles de construcción y acabado, no alteren, cambien o modifiquen la esencia de la invención.

N O T A

Descrito el objeto y utilidad de la invención, lo que se declara como no divulgado ni practicado en España, comprende las siguientes reivindicaciones:

1ª.- Nueva asa para estuches expositores de juguete, caracterizada por el hecho de que el apéndice lateral del asa es de mayores dimensiones que las necesarias para su correcta articulación en los muñones de articulación, los cuales quedan suprimidos y se utilizan como tales los goznes de la bisagra que al tener un orificio transversal permite el mismo disponer la parte saliente, en exceso, del apéndice lateral en el interior del aludido orificio de los goznes, con lo que une a ambos entre sí, actuando di-



5. cho apéndice de eje de articulación del asa, que en su extremo presenta una pequeña cabeza de fijación y perpendicularmente a este eje de articulación tiene un saliente el cual al abrir el estuche hace que el asa se apoye, por su puente, contra la superficie sustentante del estuche y sus apéndices perpendiculares contra el lateral de la tapa con lo que ésta entonces tiene un apoyo adicional impidiendo que la tapa pueda caerse hacia atrás.

2\*.- NUEVA ASA PARA ESTUCHES EXPOSITORES DE JUGUETE.

Según se describe y reivindica en la presente Memoria descriptiva, que consta de cuatro hojas foliadas y escritas por una sola cara y acompañada de una hoja de dibujos.

Madrid, a 8 de Marzo de mil novecientos sesenta y nueve.

P.A.,  
Antonio Aricho  
P.P.

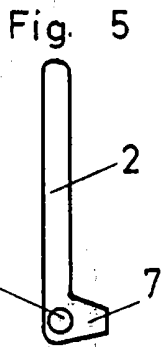
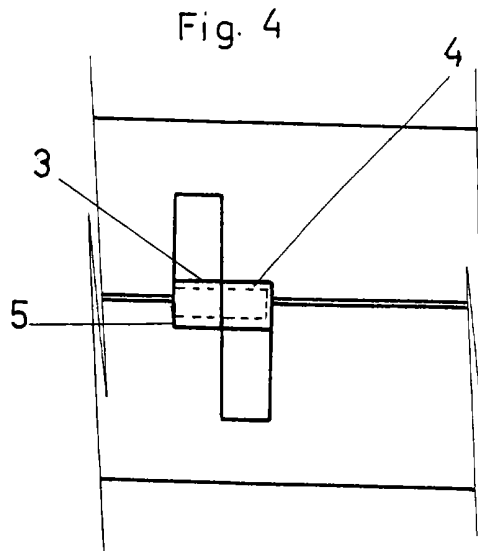
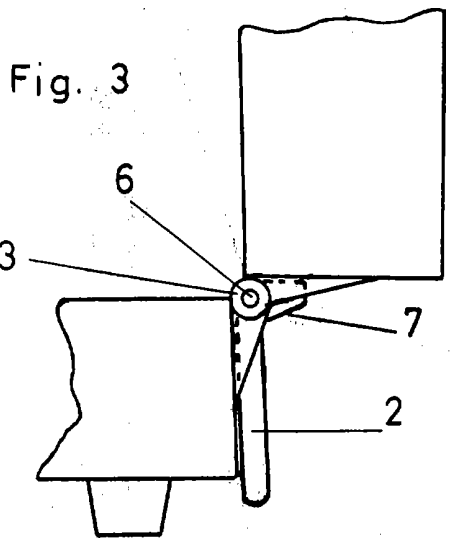
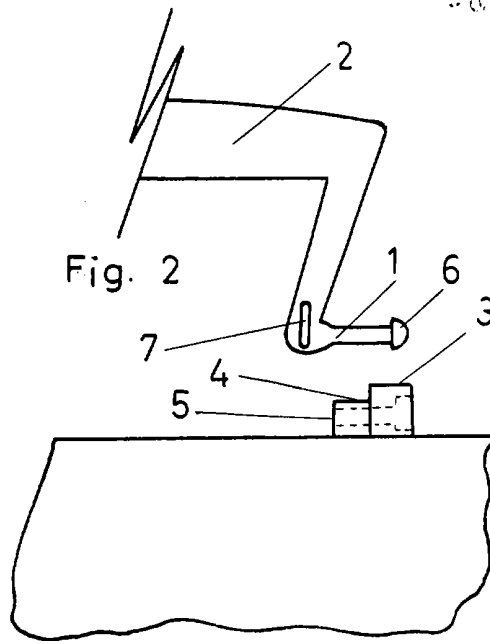
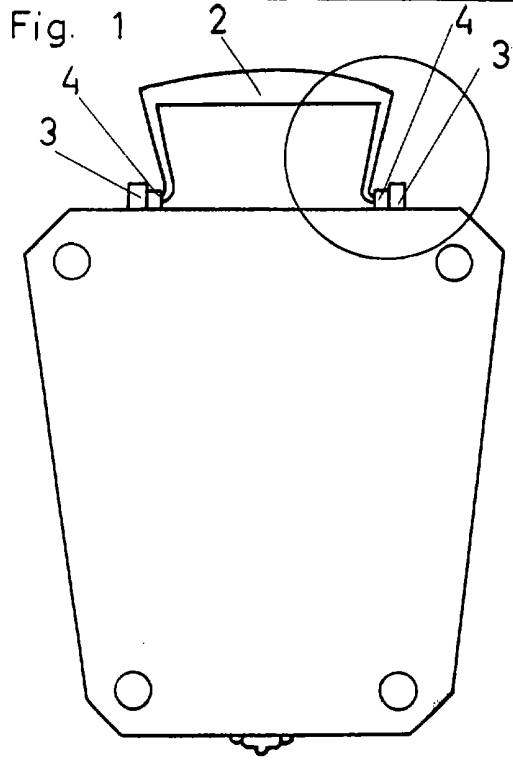

Madrid, 8 Marzo 1969

p. p.

*[Handwritten signature]*

Escala variable