

146095

18 FEB



MODELO DE UTILIDAD

por 20 años

por "UNA CARABINA PERFECCIONADA", a favor de INDUSTRIAS EL GAMO, S.L., de nacionalidad española, domiciliada en SAN BAUDILIO DE LLOBREGAT (Barcelona) - Ctra. de Gavá a Barcelona, Km. 10.

=====

MEMORIA DESCRIPTIVA

El presente Modelo de utilidad se refiere a una carabina perfeccionada que se caracteriza esencialmente por la estructura general del arma, que queda realizada de modo muy simplificado y económico.

5. La carabina objeto del presente Modelo de utilidad queda constituida de modo fundamental por un elemento central o núcleo el cual está formado por una pieza moldeada única, en aluminio u otro material, la cual presenta en la zona de la culata, un módulo central aplanado y hueco, dotado de nervios intermedios para mayor resistencia y que se prolonga frontalmente en una caja alargada destinada a recibir el cañón y los mecanismos de accionamiento, poseyendo los centrajes y anclajes necesarios para el montaje de la carabina, la cual se completa mediante dos piezas laterales únicas que recubren lateralmente el módulo o núcleo de la culata así como los laterales de la caja que contiene el cañón y mecanismos, efectuándose la unión de los diferentes elementos entre s

18 FEB.



por medio de tornillos, adhesivos u otros.

- Mediante esta construcción se logran ventajas técnicas y económicas, contándose entre las primeras la mayor rigidez del armazón metálico, con lo que se evitan toda clase de deformaciones, logrando además una notable ligereza del arma. En cuanto a ventajas económicas, son especialmente notables la constitución simplificada de la carabina con un número reducido de piezas, facilitando un montaje rápido y altamente mecanizado, permitiendo además construir las piezas de recubrimiento laterales a partir de piezas de madera menos difíciles que las culatas unitarias, actuales, lo cual permite conseguir una mayor economía.

Para su mejor comprensión se adjunta a título de ejemplo, un dibujo explicativo del presente Modelo de utilidad.

- En la figura 1 se representan en perspectiva los diferentes elementos principales que constituyen la carabina objeto del presente Modelo de utilidad.

- Tal como se aprecia en las figuras, fundamentalmente comprende el presente Modelo una pieza o elemento central en forma de núcleo moldeado -1-, realizado en un material ligero o similar, constituyendo la zona de la culata mediante la membrana o núcleo -2- hueco o dotado interiormente de nervios tales como -3- a efectos de conferir al mismo una mayor resistencia, teniendo por lo demás un espesor muy reducido y prolongándose por la parte central en una caja alargada -4- destinada a comprender en su interior -5- al cañón -6- así como los correspondientes mecanismos -7- poseyendo para ello los necesarios anclajes y contrajes para la fijación. La caja -4- posee inferiormente un guardamontes -8- para recibir al gatillo.

- La carabina se complementa con dos piezas de recubrición laterales -9- y -10-, las cuales pueden quedar realizadas en madera u otro material y que poseen sendas expansiones posteriores

18 FEB.



- que se adaptan al módulo -2- de la culata y que por sus partes o zonas alargadas delanteras -11- y -12- se adaptan a los laterales de la caja -4-, efectuándose la unión por medio de tornillos pasantes situados en los orificios correspondientes de las
5. placas laterales y de la caja central o bien por medios de adhesivos o similares.

Todo cuanto no afecte, altere, cambie o modifique la esencia de la carabina descrita, será variable a los efectos del actual Modelo.

10. N O T A.

Se reivindica como objeto de este registro por Modelo de utilidad:

- 1.- Una carabina perfeccionada, caracterizada por comprender un elemento central metálico, moldeado, que constituye
15. en la parte posterior un módulo aplanado que posee el perfil exterior de la culata y que es hueco, poseyendo interiormente nervios de refuerzo y prolongándose en la parte delantera en una caja alargada dotada de centrajes de alojamiento para recibir al
- cañón y a los mecanismos de la carabina, complementándose la misma con sendos elementos laterales de una sola pieza que recubren
20. al módulo constitutivo de la culata y a los laterales de la caja receptora de los mecanismos, uniéndose al conjunto e integrando la carabina.

- Sean cuales fueren las circunstancias que concurran en
25. la esencialidad del Modelo de utilidad definido en la anterior reivindicación, cuyo objeto es:

2.- "UNA CARABINA PERFECCIONADA".

Consta la presente memoria de cuatro hojas foliadas, mecanografiadas por una sola cara y de los dibujos adjuntos a

18 FEB.



la misma.

Barcelona, 18 FEB. 1969

P.A. de INDUSTRIAS EL GAMO, S.L.,

E.

18 FEB. 1969
18 FEB. 1969

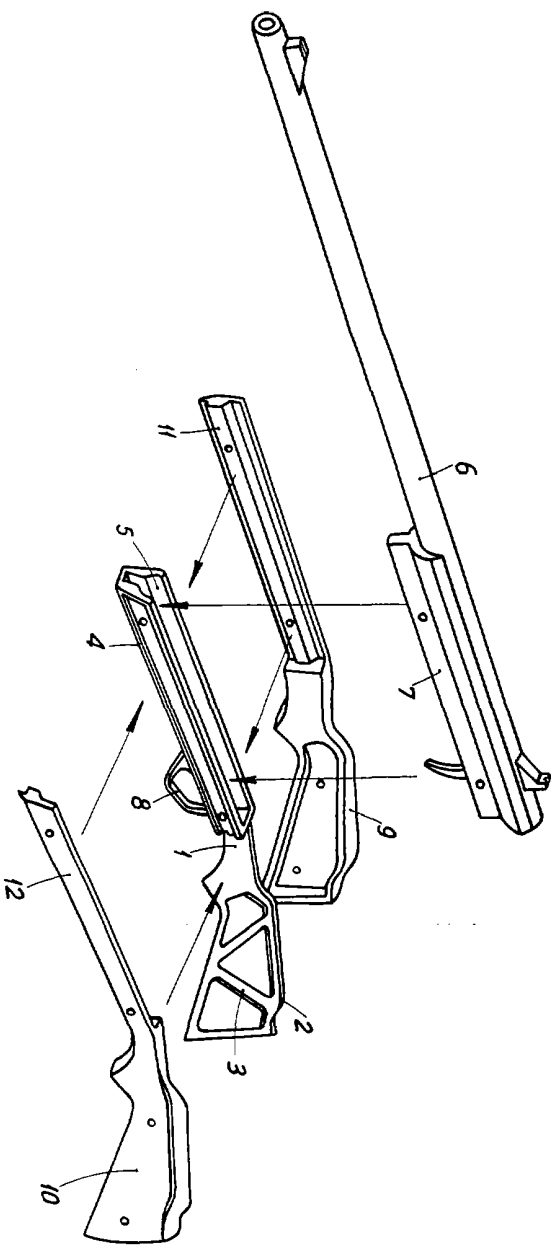

FIG. 1

BARCELONA
P. A.
18 FEB. 1969