

27 FEB 1969



## memoria descriptiva

146076

CLASE DE  
REGISTRO

MODELO DE UTILIDAD, por veinte años en España

NOMBRE Y  
NACIONA-  
LIDAD DEL  
SOLICITANTE

D. Antonio DOMINGUEZ DE LUCAS  
- de nacionalidad española -

RESIDENCIA  
Y DOMICILIO

Madrid  
Cardenal Cisneros, 65

OBJETO

" PIEZA PARA LA FORMACION DE PAVIMENTOS Y ANALOGOS ".

---

27 FEB 1954



- 1 -

1

El presente modelo de utilidad se refiere a una pieza para la formación de pavimentos y análogos, es decir, de los pisos designados con el galicismo de "parquet", pero cuyas piezas también podrían utilizarse en el revestimiento de muros y paredes.

5

La disposición que se reivindica consiste en un panel de madera maciza, que reúne las ventajas de rigidez, resistencia y aislamiento, combinados con la belleza de la madera que constituye la parte vista, que queda al exterior.

10

La pieza a que nos referimos está constituida por tres capas superpuestas y pegadas entre sí:

15

- la que forma el anverso y constituye el piso propiamente dicho, de madera limpia y presentación adecuada, como roble;

- la intermedia o alma, de pino o similar;

- y la inferior, de las partes de maderas deficientes, procedentes del trabajo de las máquinas.

20

En todo caso su elección y combinación se realizará atendiendo a contrarrestar las tensiones que han de producirse entre unas y otras partes. El alma está formada por tablas de unos cincuenta milímetros de anchura por diez de grueso, cuyas dos caras están cruzadas por tablas de anchura similar y espesor algo menor.

25

Dos de las tablas del alma, las extremas, llevan practicadas unas canales en sus bordes y los extremos de dichas tablas sobresalen del panel propiamente dicho, con objeto de ensamblarse unos en otros, como después se detalla.

30

Concretaremos las características de la pieza para



1 la formación de pavimentos, establecida de acuerdo con lo que  
se reivindica, con referencia a las adjuntas figuras, que co-  
5 rresponden unicamente a una forma de ejecución, sin carácter  
alguno limitativo, que se presenta a título de ejemplo de rea-  
lización con el fin indicado, ya que la forma, dimensiones y  
materiales con que se fabrique la pieza, serán en cada caso  
los que se estimen pertinentes para la aplicación concreta de  
que se trate, sin que tales variaciones, así como las que pue-  
10 dan hacerse en detalles de presentación u organización, afec-  
ten a la esencialidad reivindicada, por lo que las piezas de  
parquet que se fabriquen de acuerdo con la idea general rese-  
ñada, y cualquiera de esas modificaciones, no serán sino va-  
riantes igualmente comprendidas y protegidas por el presente  
15 registro.

La fig. 1 ilustra la proyección en planta de una pie-  
za para pavimentos u otras aplicaciones, establecida de acuer-  
do con lo que se reivindica.

20 La fig. 2 corresponde a la sección que se indica en  
A-A, sobre la figura anterior.

La fig. 3 muestra la sección B-B, señalada en dicha  
fig. 1.

25 Con referencia a dichas figuras y a los números que  
sobre ellas designan las partes y detalles de la pieza repre-  
sentada, que interesan a los fines de esta memoria, la descrip-  
ción de la misma es como sigue:

El alma de la pieza está formada por las siete ta-  
blas señaladas 5 y 6 (fig. 2), cuyas dos caras están cruzadas  
por las tablas 1 y 2.



1

Las tablas 5, extremas del alma, llevan practicadas unas canales, y los extremos de esas tablas y de las 6 presentan salientes 3, que sobresalen del panel propiamente dicho, con objeto de ensamblarse en los huecos análogos a los 4 de las piezas adyacentes. En 7 se señalan las tablas que constituyen la parte inferior o reverso de la pieza.

5

10

Aunque se ha dicho la generalidad de forma, dimensiones y materiales que admite la pieza que se reivindica, pueden señalarse dos tipos, como de ejecución preferente:

15

- el alma constituida por siete tablas como las 5 y 6 de 52 mm., de anchura y 10 de grueso, cuyas dos caras están cruzadas por tablas como la 1 y 2, de 50 mm., de anchura y 7 de espesor;

- el alma está formada por seis tablas como las 5 y 6, y las caras también por seis como las 1 y 2.

N O T A  
=====

20

El presente modelo de utilidad comprende las siguientes reivindicaciones:

25

1.- Pieza para la formación de pavimentos y análogos, caracterizada porque consiste en un panel macizo, que está constituido por un alma de varias tablas, unas cinco veces mas anchas que gruesas, cruzadas a ambos lados por otras de dimensiones algo menores, llevando las extremas del alma practicadas canales en sus bordes longitudinales, que se corresponden con los salientes que esas almas forman en los lados perpendiculares a los anteriores, para el ensamble de las piezas adya-

30

27 F



1  
5  
10  
15  
20  
25  
30

centes; cuyas tres capas de la pieza tienen las características de presentación y calidad que corresponden en el anverso, y de flexibilidad y resistencia para contrarrestar las tensiones interiores en el alma y capa inferior.

2.- "Pieza para la formación de pavimentos y análogos."

Según se describe y reivindica en la presente memoria descriptiva y se ilustra con los dibujos que a la misma se acompañan.

Consta esta memoria de cuatro hojas foliadas y escritas a máquina por una sola de sus caras.

Madrid 27 FEB. 1969

CARLOS ROEB  
P.P.



D. Antonio Domínguez de Lucas

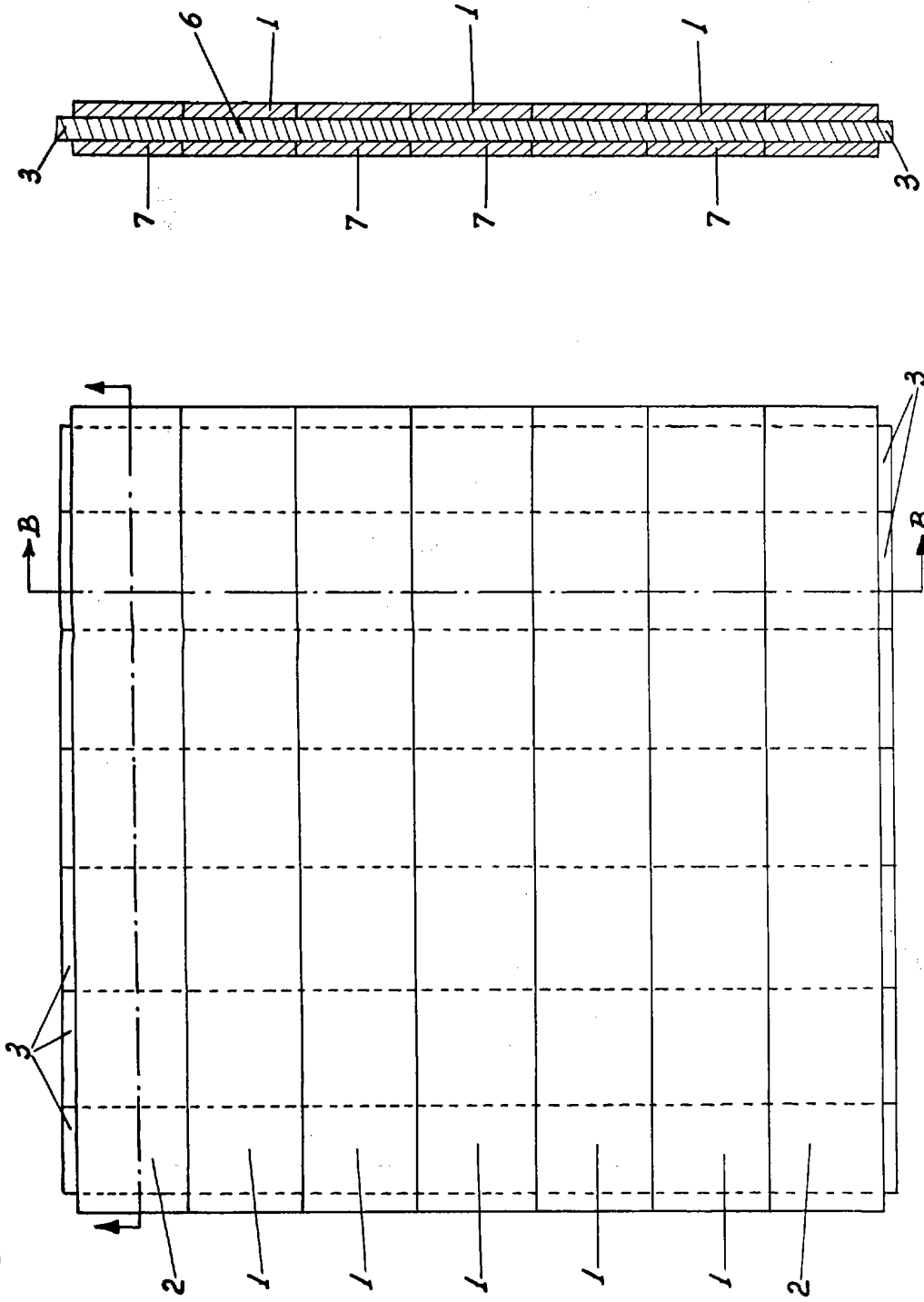

Fig. 1.

Fig. 3.

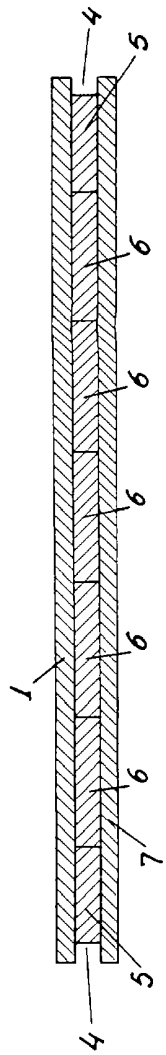

Fig. 2.

REVISTA DE  
INVENTOS  
Y PATENTES