

146051



M O D E L O D E U T I L I D A D

por veinte años,

para todo el territorio español, por " PORTABLOCS
AUTOFIJABLE PARA AUTOMOVILES ", cuyo privilegio
se solicita a favor de Don MANUEL COLL VICTORI,
de nacionalidad española, residente en MANRESA
(Barcelona), c. San José, nº 21.

M E M O R I A D E S C R I P T I V A

El presente Modelo de Utilidad tiene por objeto, según se infiere de la simple lectura de su enunciado, un portablocs autofijable para automóviles que, en virtud de sus nuevas características de diseño, constitución y conformación, permite obtener un nuevo accesorio para automóviles de gran



utilidad práctica, como puede fácilmente comprenderse.

5 Para facilitar la comprensión del Modelo y para que quede perfectamente aclarado el verdadero alcance del mismo, se acompaña a la presente Memoria un plano esquemático que muestra unos diseños en los que queda grafiado un modo de ejecución preferente del portablocs autofijable a que se hace referencia, indicándose en estos diseños la constitución esencial que presente el mismo, sin que la descripción que de los dibujos se da a continuación tenga carácter limitativo alguno y sí tan solo enunciativo.

10

Conforme puede apreciarse en los diseños de referencia, el portablocs objeto de la presente solicitud está constituido por una placa 10 provista en su cara posterior de habituales medios de fijación, tales como un imán permanente 11 y con su frontis 12 dotado, como extensión de su propia estructura, de un reborde saliente delantero con tramos 13 y 14 de simple protección lateral de un bloc de notas y otros 15 y 16, asimismo de protección, pero, a su vez, de retención frontal de las correspondientes zonas marginales superior e inferior, respectivamente, del antedicho bloc, cuyos dos primeros tramos 13 y 14 así como el último 16 de di-

15

20

25

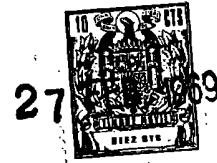

5 chos cuatro tramos 13-14-15-16 constitutivos del
mentado reborde, presentan ventajosamente zonas
de discontinuidad 17 para la accesibilidad margi-
nal del bloc a los fines de colocación y extracción;
a tal mismo menester, la placa 10 en cuestión dispone
de alargados recortes 18.

10 Viene completado el conjunto por un elemento 19 de
cierta flexibilidad a modo de canal horizontal re-
ceptor y retentivo de un elemento de escritura, que
comporta superior y verticalmente la precitada pla-
ca 10.

15 Se comprenderá, después de observados los dibujos
y la explicación que hemos efectuado de ellos, que
el Modelo que motiva la presente Memoria proporciona
una construcción sencilla y efectiva que puede ser
llevada a la práctica con gran facilidad, asegurando
la obtención de un portablocs para automóviles de
gran rendimiento, elegancia y utilidad práctica, den-
tro de una manufactura relativamente barata, constitu-
yendo, sin duda alguna, un resultado industrial.

20 Se hace constar, a los efectos oportunos, que en
el objeto que constituye el presente Modelo podrán
introducirse todas aquellas variaciones y modifica-
ciones de detalle que las circunstancias y la prácti-
ca pudieran aconsejar, siempre y cuando con las varian-
tes que se introduzcan, no se altere o modifique la
25



esencia del Modelo, que queda resumido en la siguiente

N O T A R E I V I N D I C A T O R I A

5 1ª - " PORTABLOCS AUTOFIJABLE PARA AUTOMOVILES "

 caracterizado por el hecho de estar constituido por una placa provista en su cara posterior de habituales medios de fijación, tales como un imán permanente, y con su frontis dotado, como extensión de su propia estructura, de un reborde saliente delantero

10 con tramos de simple protección lateral de un bloque de notas y otros, asimismo de protección, pero, a su vez, de retención frontal de las correspondientes zonas marginales superior e inferior, respectivamente, del antedicho bloque, cuyos dos primeros tramos

15 así como el último de dichos cuatro tramos constitutivos del mentado reborde, presentan ventajosamente zonas de discontinuidad para la accesibilidad marginal del bloque a los fines de colocación y extracción; a tal mismo menester, la placa en cuestión

20 dispone de alargados recortes; con la característica adicional de que viene completado el conjunto por un saliente elemento de cierta flexibilidad a modo de canal horizontal receptor y retentivo de un elemento de escritura que comporta superior y

25 verticalmente la precitada placa.

27 FEB



2ª - " PORTABLOCS AUTOFIJABLE PARA AUTOMOVILES "

Todo tal y conforme queda descrito y reivindicado en la Memoria Descriptiva que antecede y que consta de cinco hojas escritas a máquina por una sola de sus caras y un plano que la ilustra.

5

MADRID, 27 Febrero 1,969

MANUEL COLL VICTORI,

P.A.,

J. J. MORGADES Y GRANER

P. P.

Fdo. M.º del Carmen Morgades Nalón-Roa.

Manuel Coll Victori

Hoja única

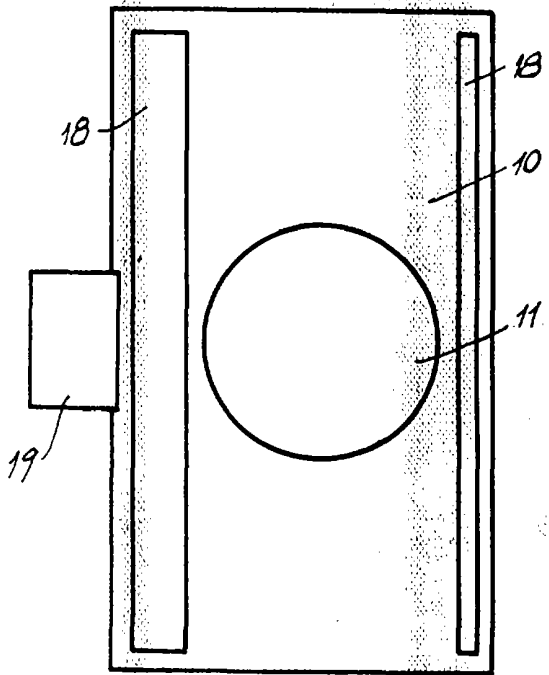
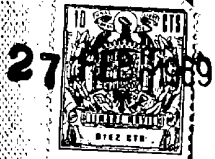

FIG. 1

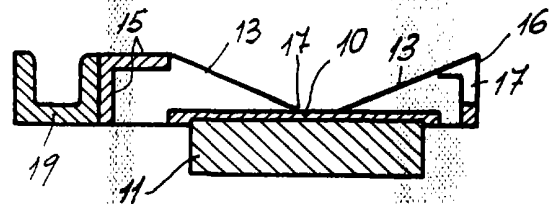

FIG. 2

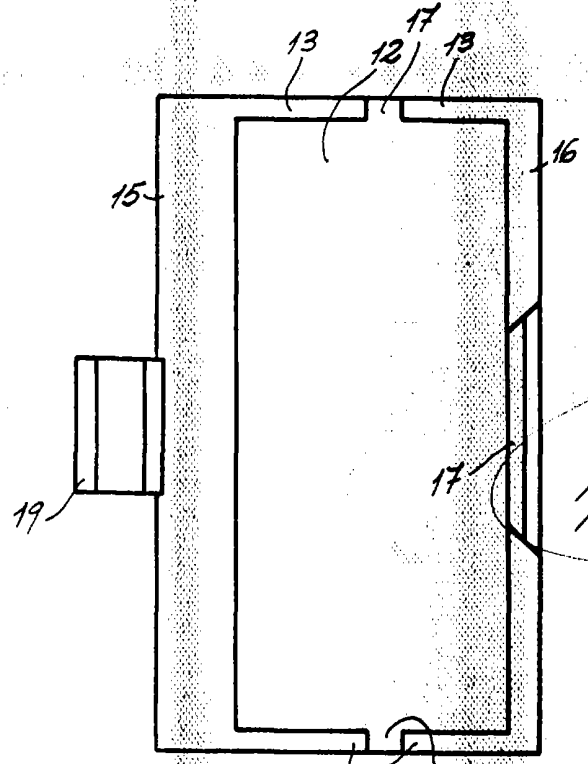

FIG. 3

Madrid, 27 FEB. 1969
p.o. J.J. Morgades Graner
P.P.

Escala variable

14 17